

# modro- tisk

Eliška Kubů

# historie modrotisku

„K prvním odběratelům patřily privilegované vrstvy, proto se také vzory, kterými byla tkanina zdobena, podřizovaly módě jednotlivých historických období. V průběhu 19. století se modrotisk stal oblíbeným a všeobecně rozšířeným jak v měšťanských vrstvách, tak především u venkovských obyvatel. Po celém území českých zemí proto byly zakládány četné modrotiskové manufaktury a rukodělné dílny. Změnou hospodářských podmínek ve druhé polovině 19. století se výroba modrotisku udržela pouze ve specifickém prostředí venkova. Jeho využití zde bylo praktické, uplatnil se na ložním prádle a zejména na lidovém oděvu. Výrobci se proto přizpůsobovali potřebám zákazníků, což ovlivnilo způsob jejich práce, a tím i podobu hotového modrotisku. Charakteristická pro něj byla regionálnost, kdy obyvatelé jednotlivých oblastí upřednostňovali vybrané vzory i určité vybarvení modrotiskových motivů, které odpovídaly podobě zdejší hmotné lidové kultury. Příležitostně se modrotisk upravoval také voskováním, které bylo vlastní lidovým vrstvám.

Uvedený charakter si výroba modrotisku všeobecně uchovala až do počátku 50. let 20. století, kdy byla v důsledku nástupu komunistického režimu zavíráním jednotlivých rukodělných dílen přerušena. Obnovena byla po několika letech, a to skrze modrotiskové provozovny Jochových ze Strážnice, Danzingerových z Olešnice na Moravě a krátce také Jiřiny Prouzové z Moravské Třebové, kterým bylo dovoleno pracovat v rámci organizace pro ochranu a rozvoj lidové výroby Ústředí lidové umělecké výroby. Ve výrobě modrotisku se kontinuálně pokračovalo a její podstata zůstala nezměněna.“ 3

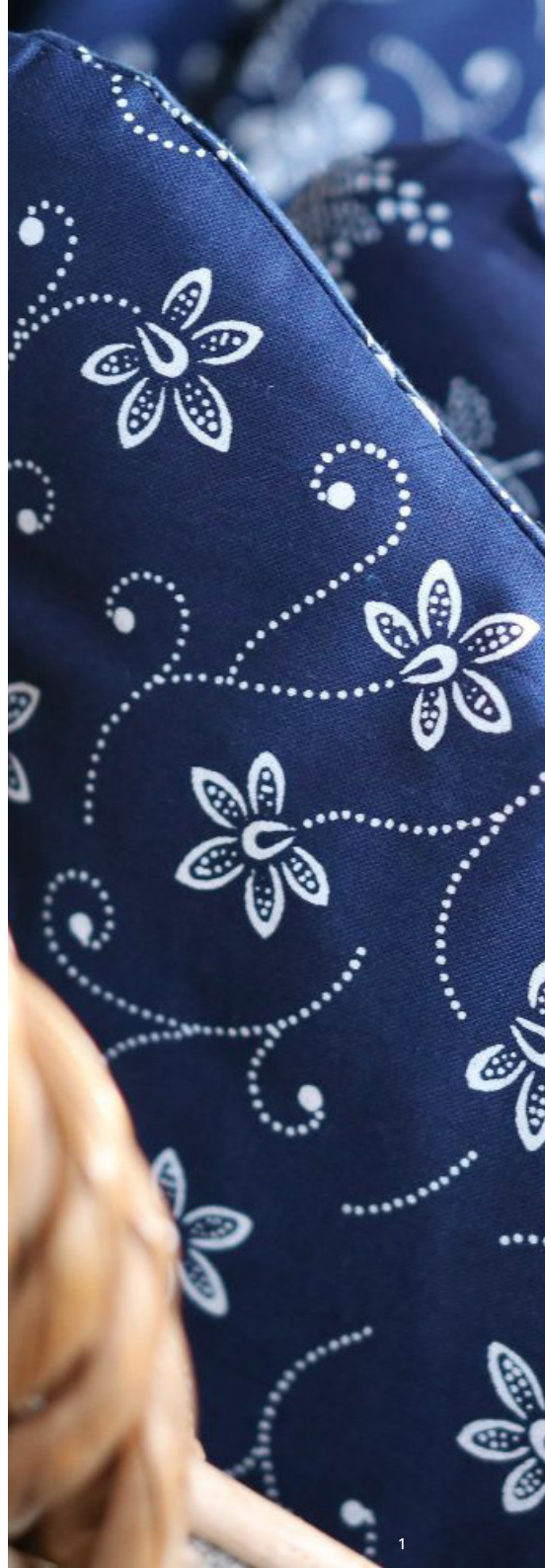

# proces výroby



Jako první musíme mít připravenou formu nebo matici, kterou chceme použít k tisku a která nám vytvoří požadovaný vzor. Nanášení rezervy na plátno lze provádět různými způsoby. Nejčastěji štětcem či razítky (nedoporučují se bramborová), popřípadě tiskařskou formou. Z důvodu chemického složení není vhodné nanášet Pap na plátno přímo rukou. Pokud to uděláte, je nutné po ukončení práce intenzivně omytí. Forma se položí na rozetřenou rezervu, kde na sebe určité množství rezervy „nabalí“ a tímto způsobem se rezerva přenesla na připravené vyžehlené plátno. Po dokončení malby se musí nechat plátno s rezervou dostatečně proschnout, aby nedošlo při následné manipulaci k obtisknutí a zároveň k nevratnému znehodnocení tisku. Dále následuje barvení plátna barvou Indigo, tradičním, velmi starým způsobem. Plátno se několikrát po sobě v různých intervalech namáčí v roztoku indiga. První namočení má zelenou barvu. Dalším namočením se reguluje stupeň odstínu modré. Po dosažení požadované barvy se celé plátno musí vyprat v roztoku, který odstraní rezervu. Látka pod zmíněnou rezervou pak zůstane v původní barvě, většinou bílé. Takto zpracovaný modrotisk je možné nakropit a pečlivě vyžehlit. Tímto postupem lze dosáhnout vysokého lesku. Modrotisk lze prát v mýdlovém roztoku, maximálně 40 stupňů teplem.



forma  
reserva  
nátisk  
barvení  
indigo  
praní



# užití

Dnešní netradiční užití modrotisku. Soustředí se hlavně na užití vzoru a jeho kombinaci se střihem.

VZOR  
střih  
kombinace



# matrice a jejich analýza

Při vytváření vzoru je důležité klást důraz na používané matrice. Každý materiál má své specifické vlastnosti, stejně jako reserva, kterou nelze nahradit. Prvotním používaným materiálem na tvorbu forem bylo dřevo. To následoval kov a přibyla technika nanášení reservy štětcem.

Vzhledem k viskozitě reservy, kterou lze mimo jiné upravit i naředěním vodou (neměla by ale být příliš řídká), je u nanášení materiálu důležité, zda je mastný, jakou má strukturu a velikost plochy.

## plocha

Obecně příliš velká plocha nanášení materiálu netvoří adekvátní vzor na plátno. Reserva se na velké hladké ploše rozpojuje a nezůstává na povrchu její celistvá vrstva. To se ve finálním barvení promítne a je na uvážení, zda je takový nově vzniklý vzorek žádoucí.

Čím je plocha menší, tím lépe se na ní reserva uchytí a následně pak i přenesení a po barvení tak nevzniká vedlejší vzorek.



# struktura

Struktura a její mastnota určují kvalitu přenesení rezervy. Reserva přenášená dřevem se vykresluje kvalitně. V případě syrového neopracovaného dřeva, je nerovnost příliš velká a někdy proto nemusí být přenesení rezervy stoprocentní. Po obroušení ale získává dřevo texturu vhodnou k použití. Mírou obroušení můžeme regulovat vzorek dřeva, který může a nemusí být žádoucí.

Linoryt jako další z možných forem modrotisku je ideální svou jednoduchostí a variabilitou. Povrch lina je ale velice hladký a mastný, proto je třeba ho před nanesením rezervy odmastit. V případě, že se lino neodmastí, vznikne na povrchu „trhaný“ film rezervy a ta vytváří na látce nežádoucí skvrny.

Z vyzkoušených materiálů, jako je textil, dřevo, přírodniny a plast, jako nejvhodnější materiál vyvstanul ošetřený plast a dřevo.





A photograph of a wooden basket filled with white fabric and bamboo tools, likely used in textile production. In the foreground, there is a blue fabric with a white pattern and two wooden blocks. The text 'nanášení', 'reserva', and 'textura' is overlaid on the image.

nanášení  
reserva  
textura

# VZOR

Vzor vznikne poskládáním opakujícího se tvaru, který určuje materiál a jeho forma. Jako další neopominutelný ukazatel je typ látky, na který tiskneme. Různá struktura látky reaguje rozdílně ve spojení se strukturou, která přenáší rezervu, stejně jako její savost a propustnost.

textura  
gramáž  
vzor

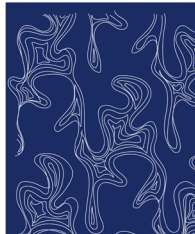
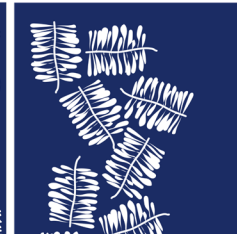
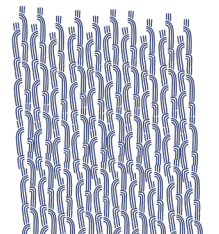
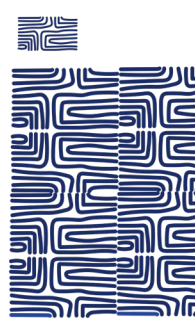
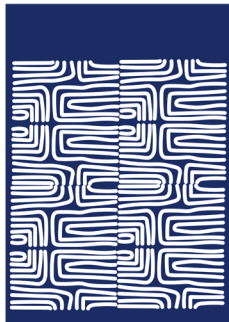
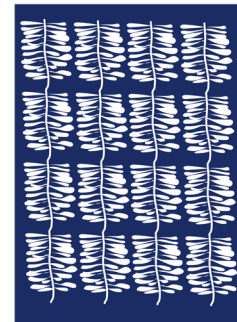
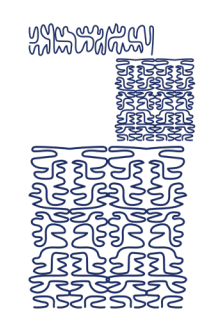
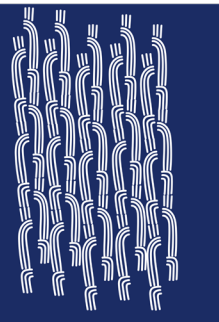
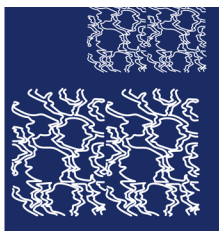
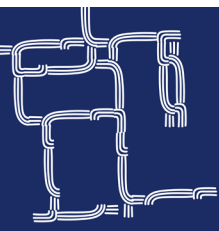

# aplikace

Po procesu „navzorování“ a obarvení látky jsem se rozhodla pro její následné použití a vytvoření funkčního produktu. Pro širší možná použití, jsem vytvořila několik různých vzorů a druhů látky s různými gramážemi, aby mě později nelimitovala samotná látka v posunutí se od vzoru k samotnému produktu.







# japonská jednoduchost?

Rozhodla jsem se trochu více zaměřit na historii modrotisku jak v Česku, tak v Japonsku. Ve spojení české tradice a japonské jednoduchosti jsem se poté postupně dopracovala k rafinované vestě, která plní požadavky jak funkční, tak estetické. Využití modrotisku a nadčasového střihu společně fungují nevšedně a živě a dohromady přibližují tradici současnosti.

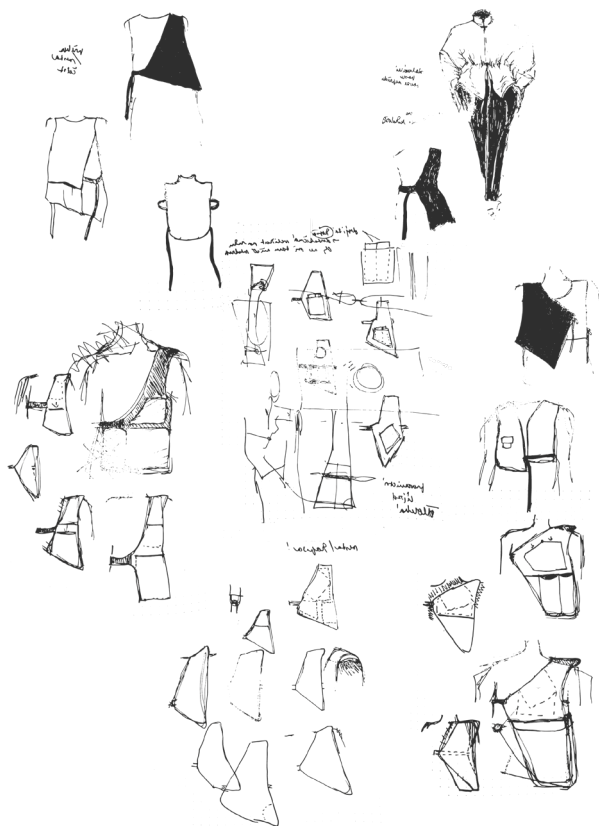

# střih

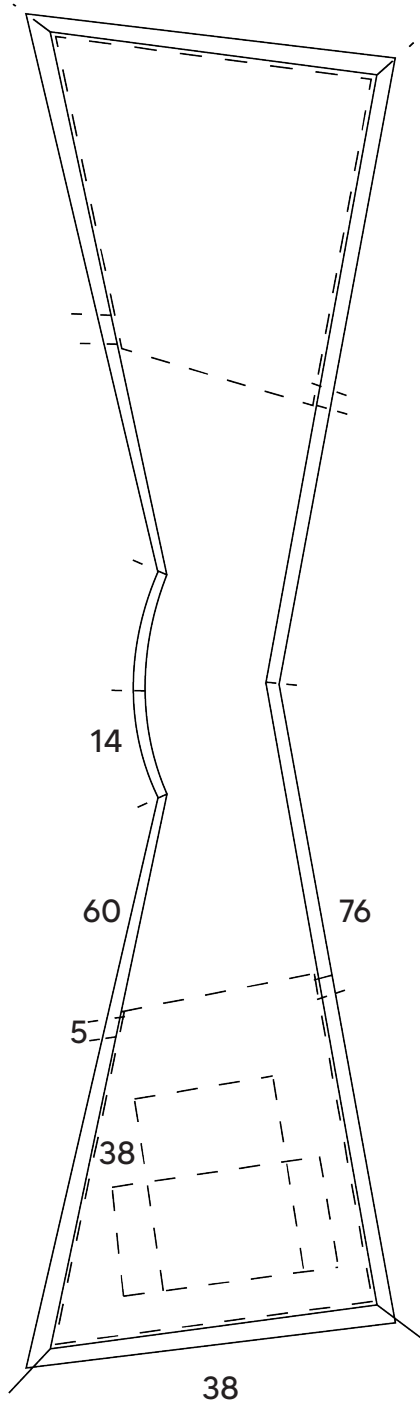



















# zdroje

- 0 <https://www.modrotisk-danzinger.cz/fotogalerie/>
- 1 <https://www.chatar-chalupar.cz/tajemstvi-modrotisku/>
- 2 <https://www.chatar-chalupar.cz/tajemstvi-modrotisku/3>
- 3 <https://www.nulk.cz/2017/02/07/technologie-vyroby-modrotisku/>
- 4 <https://shop.design-milk.com/?epik=dj0yJnU9SVQ4NUt4Q0g0Q-k1DV0kxa2NCVFZQNW9sVnU0Q0tTb1UmcD0wJm49OXRST09YazRPe-U15eU9yTDVtcGhUQSZ0PUFBQUFBROdyNDNv>
- 5 <https://thedesigntfiles.net/2019/08/shopping-bonnie-and-neil-coast/>
- 6 <https://www.vogue.com/fashion-shows/spring-2019-ready-to-wear/whit/slideshow/collection?epik=dj0yJnU9dzM1c0cwMVZESExpdpnscmNydhpN3BxTzdnU1ZBQWEmcD0wJm49SUVTeEs1ZF9WbzRz-SGdkZDhydFpHUSZ0PUFBQUFBROdyNEM0#10>

ostatní neočíslované obrázky a fotografie jsou vlastnictvím autora