

## POZICE ROZLOŽENÝ STŮL

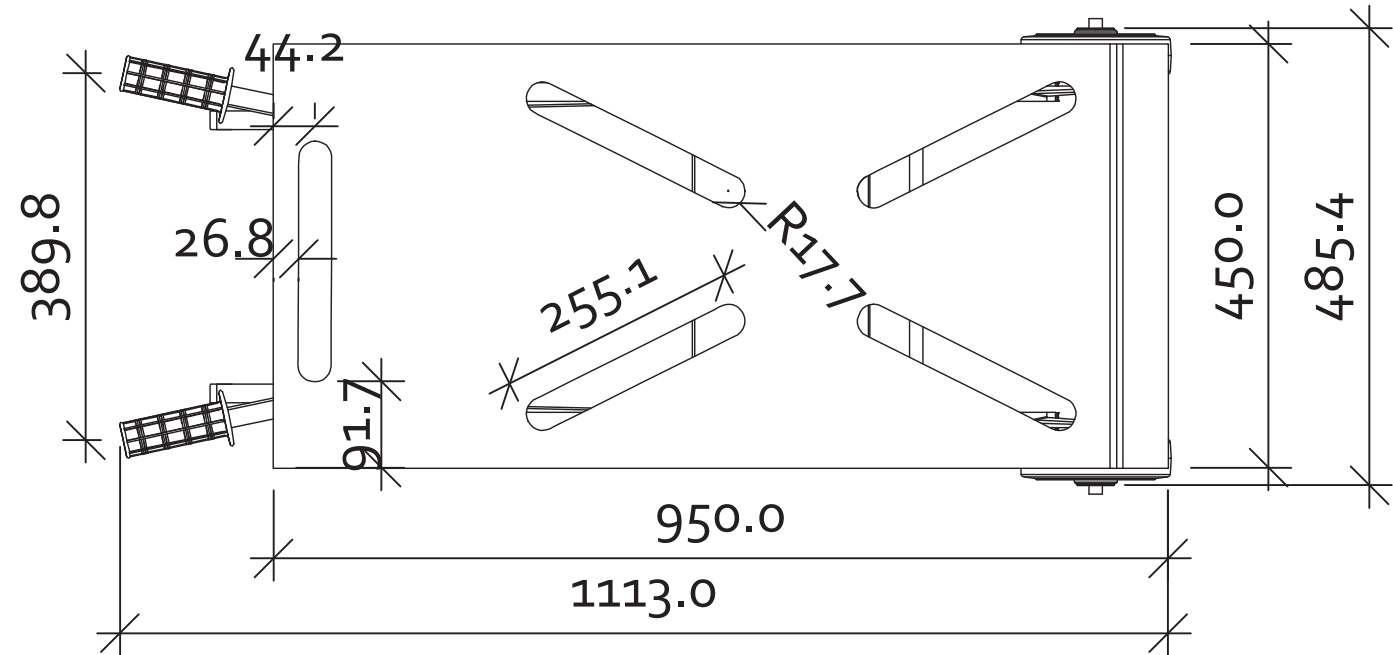

## MĚŘÍTKO 1:8

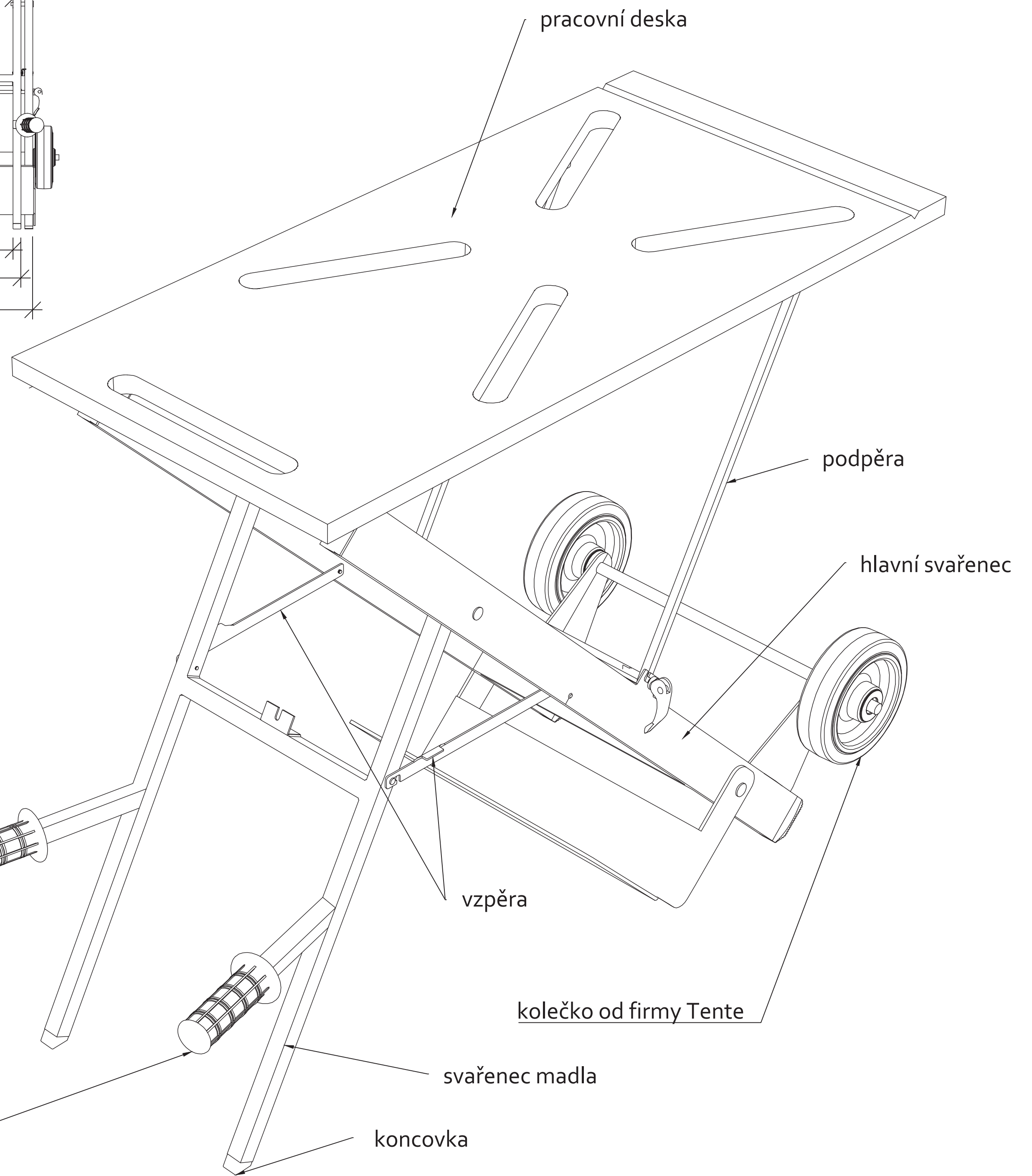
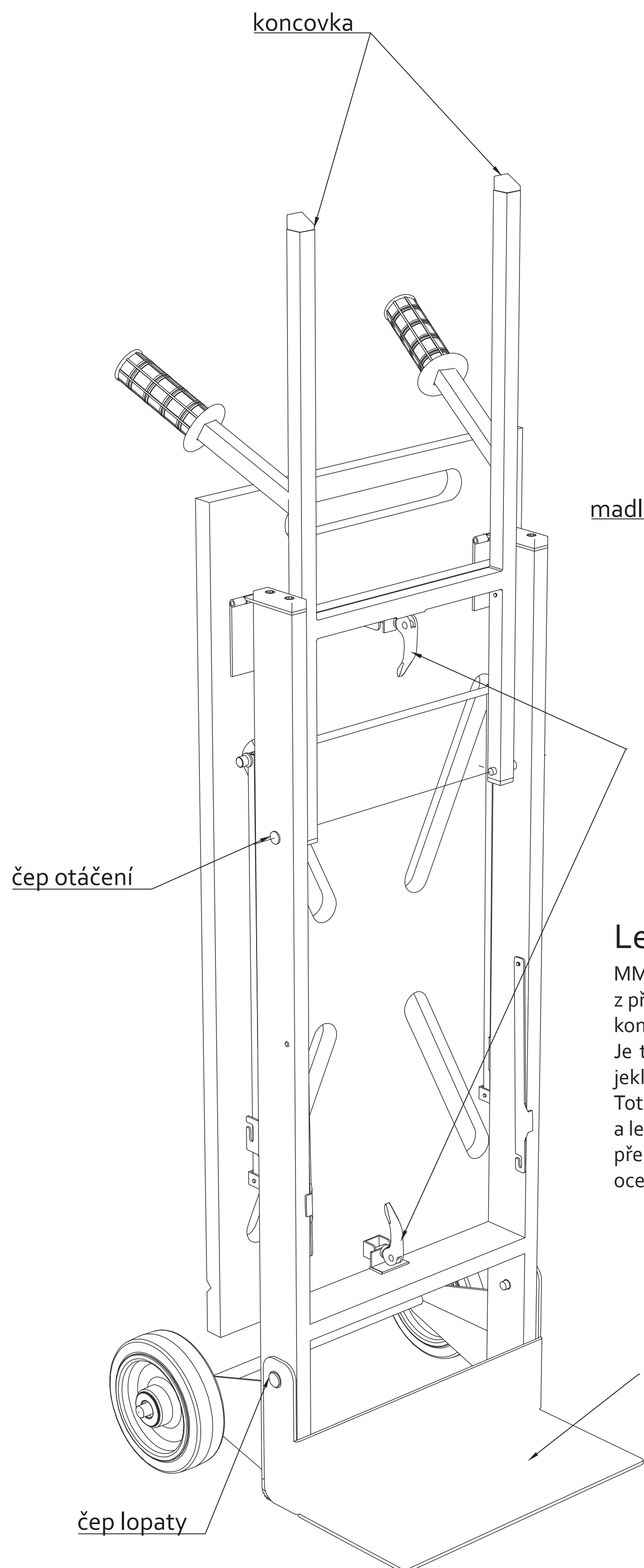

### Legenda:

MMdesk je složen z několika dílů. Hlavní deska stolu je z překližkové desky Multiplex o síle 18 mm. Spodní konstrukce je hlavním nosným prvkem celého stolu. Je tedy ze dvou svařenců, pro které byl vybrán hliníkový jelek o rozměrech 60 x 20 x 2 mm a 20 x 20 x 2 mm. Toto řešení zajišťuje dostatečnou konstrukční pevnost a lehkost celkového projektu. MMdesk se skládá z hliníku, překližované desky, ocelových trnů, plastových dílů, ocelové lžice, rychloupínáků a gumových kol.

## POZICE SLOŽENÝ RUDL

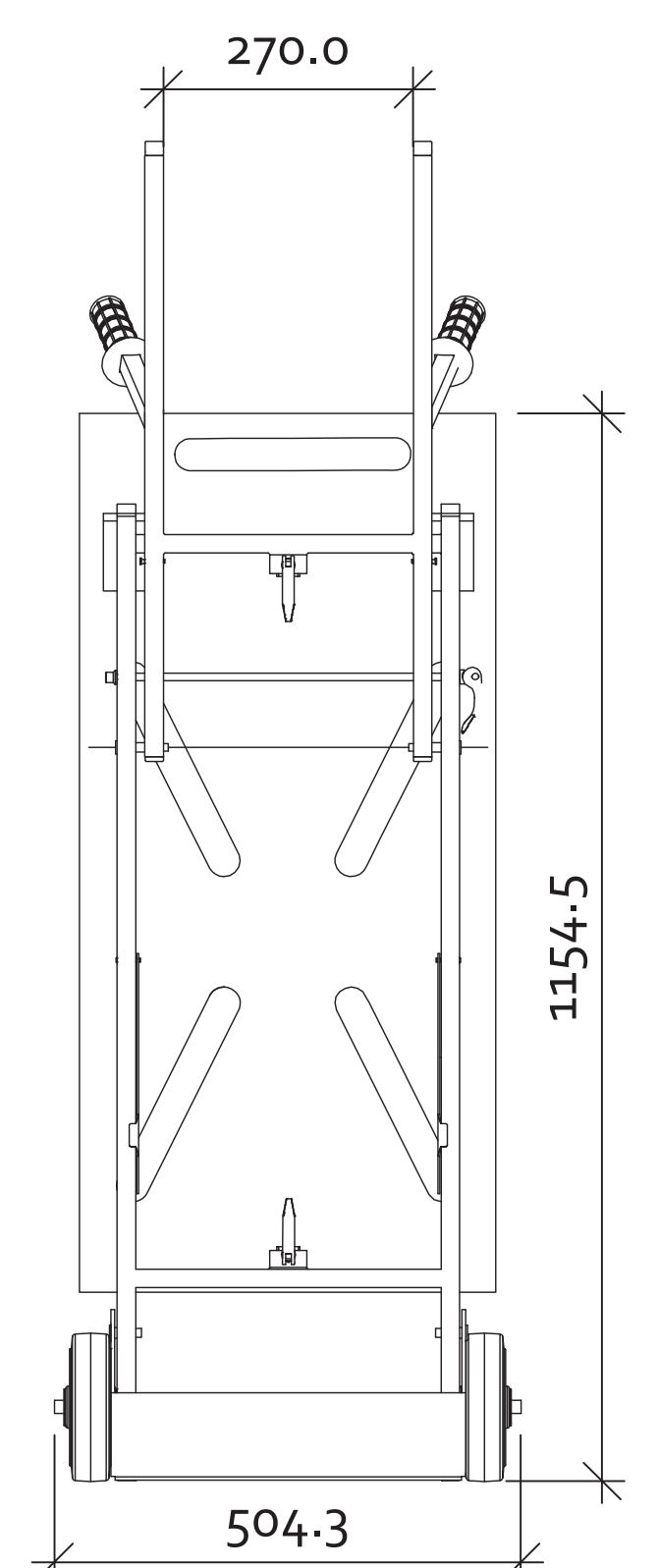
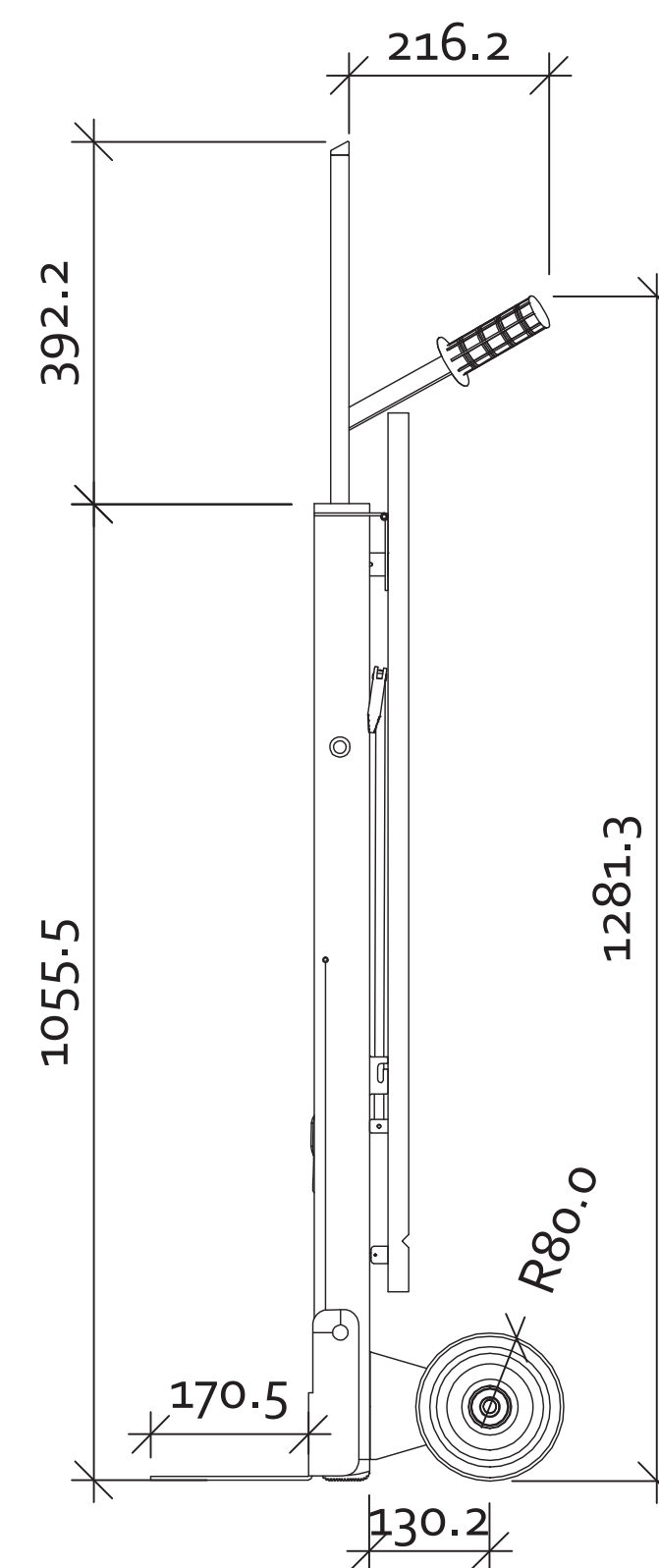

## MĚŘÍTKO 1:8

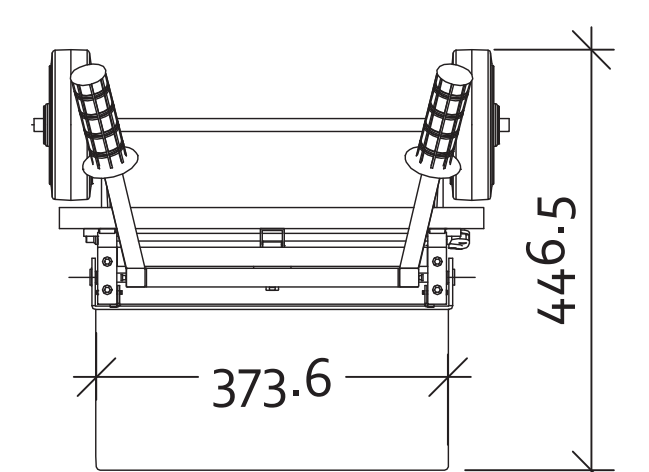

### Povrchová úprava:

Pracovní plocha, která je z překližované desky Multiplex je povrchově dokončená bezbarvým voskem firmy OSO. Hliníková konstrukce má povrchovou úpravu Anodickou oxidací - Eloxování hliníku.