



TOALETNÍ / KOSMETICKÝ STOLEK

BAKALÁŘSKÁ PRÁCE
XOXO

BARBORA NEDVĚDOVÁ
ATELIÉR STREIT / POLÁK

MGA. FILIP STREIT

ÚSTAV PRŮMYSLOVÉHO DESIGNU, FA ČVUT
LS / 2018

OBSAH

ÚVOD

REŠERŠE

INSPIRACE

VÝSTUP ANALÝZY

VÝVOJ, VARIANTY

SYNTÉZA

GALERIE

ZÁVĚR

PODĚKOVÁNÍ

ANOTACE V ANGLICKÉM JAZYCE

This bachelor thesis focuses on the topic of a cosmetic/dressing table for every space and type of room. The essential idea is to make this product a solitaire piece, which provides greater freedom of decision to the user. It's design is chosen as to be very simple and minimalistic so that both genders can use it. As a part of the design is also presented a seat perfectly fitting into the table.

ÚVOD

Tématem této bakalářské práce je návrh kosmetického nebo toaletního stolku.

Protože kosmetické stolečky nejsou nezbytností každé domácnosti, jedná se v naprosté většině o „přepych“, který si spousta žen nemůže z dispozičních a prostorových důvodů dovolit, zvláště pak v bytech. Nemůže, nebo je to pro ně nepraktická záležitost zabírající příliš mnoho místa s minimem užítku. A podle toho taky varianty dostupné na trhu vypadají – zpracování jsou stovky od střídmych a elegantních až po napodobeniny barokních stolečků s přezdobenými rámy zrcadel polštářkovými sedátky, každá žena se v nějakém může najít. Jednu věc však mají společnou; ať už jde o jednoduché zrcadlo s poličkou nebo profesionální stůl s tisíci šuplíky, **je zvykem, že kosmetický stůl je v prostoru umístěn u zdi.**

Tento požadavek na prostor je ovšem pro mnohé překážkou, protože přednost mají skříně, gauče, knihovny a spousta velkého nábytku, který v menších prostorech nemůže být umístěn uprostřed pokoje.

ÚVOD

Po důkladném zvážení možností a rešerši tedy padlo rozhodnutí **navrhnout stolek pro praktické ženy**. Ženy, které nekladou svou marnivost na tak přednostní místo, aby si stolek za současné situace na trhu dopřály, ale nechtějí být ošizeny o svůj prostor a nepřijímají polovičatá řešení. Protože si ale myslím, že se v dnešní době aspoň v nějaké míře líčí či o sebe pečují 90% žen, a všichni asi znají ranní shon a hádky o koupelnu, je pro ně prostor na líčení někde jinde v bytě prakticky nezbytností. Nehledě na to, že žádné zářivky a umělá osvětlení nejsou na líčení tak vhodná, jako samotné denní světlo, proto je ideální, pokud existuje možnost umístit stolek někam, kde je dostupné. Což bývá obtížné právě proto, že stolečky jsou koncipované na přiražení či přimontování ke zdi a pro dostatek denního světla je samozřejmě ideální být co nejbliže u okna. Proto v takových případech máme zdroj světla za zády, což je nejhorší varianta, nebo nám osvětluje pouze polovinu obličeje.

A tak se dostávám k hlavní myšlence tohoto návrhu – navrhnout **kosmetický stolek jako solitér**. Tato vlastnost poskytuje uživateli **svobodu rozhodnutí, kde bude stolek umístěn**. Estetické parametry byly voleny s ohledem na to, aby **v žádném prostředí nepůsobil nepatříčně či rušivě**. Jeho využití není limitováno pouze na momenty zkrášlování, díky sklopnému zrcadlu snadno dosáhneme i funkce konferenčního stolku s odkládací plochou. Zároveň je kdykoliv možné změnit jeho umístění a přesunout ho na jiné místo, když majiteli umístění přestane vyhovovat, nebo ho jednoduše přestane bavit. Díky všem těmto rysům jsou zaručeny charakteristiky, kterými jsou především **univerzálnost, mobilita a užitkovost** tohoto stolečku.



REŠERŠE

Pokud si položíme otázku, co **v základu musí obsahovat** kosmetický či toaletní stolek, dojdeme rychle k odpovědi, že **zrcadlo, odkládací plochu** a ideálně alespoň nějaký **úložný prostor**. V jakém poměru jsou tyto elementy zastoupeny, to je již záležitostí jednotlivých tvůrců, jejich záměrů, určených cílových skupin a specifikace účelu jejich díla. Tyto parametry u mého návrhu byly z většiny definovány již v úvodu mé práce.

Po několikafázovém průzkumu trhu a současně nabízených možností jsem dostala velice široké spektrum variant a pojetí tohoto produktu ze všech cenových, rozměrových i vzhledových kategorií. Ačkoli musím podotknout, že dle mého názoru vkusných kousků bylo naprosté minimum, všechny z nich se zde ale pokusím uvést. Zároveň je mezi nabízenými variantami rozeznatelná **široká škála cílových skupin**. Existují jednoduché, ale stylové low costové verze často v podobě na zdi zavěšeného zrcadla pouze s poličkou a sedátkem, nebo malé hranaté stolky se zrcadlem pouze položeným na desce a opřeným o stěnu. Záleží na konkrétních zpracováních, ale i v těchto případech se dají najít velmi praktické alternativy.

REŠERŠE

Zbylá pojetí v dřívě většině zachycovala poněkud velké předměty, spíše šlo opravdu o součást nábytkového vybavení, kterým je již třeba vyhradit v pokoji veliký prostor. Zároveň tyto kusy byly již také finančně náročnější.

Dále pak existuje samozřejmě velká spousta profesionálních líčících stolů se všemi vymoženostmi včetně umělých osvětlení a stovkami speciálních příhrádek a šuplíků pro make-up artisty, nadšence a vizážisty, které jsou určené do všech možných prostor – studií, prodejen nebo maskéren aj. Profesionální vybavení se nejen v této, ale asi každé produktové kategorii orientuje spíše na funkční - nebo je možná ještě vhodnější slovo technickou - stránku produktu. Je tak třeba mnohem širší znalost daného profesního oboru, a tak mě tato cesta při zužování specifikace mého vlastního návrhu příliš nezaujala, odbornost v tomto oboru mi totiž chybí. Proto jsem toto pole produktů dále příliš nezkoumala, jelikož se to netýkalo mých dalších kroků a postupů a ani mě toto pojetí neláká.

Poměrně rychle tak padlo rozhodnutí, že si přeji svůj návrh směřovat spíše do standardního interiéru domácnosti. V samém začátku návrhového procesu nepřišla myšlenka „odlepit“ stůl od zdi, ale vyvinula se vlastně z **osobní fascinace tvarem kruhu**, který jsem pocitově věděla, že do návrhu chci nějakým způsobem určitě promítnout.



Ukázky kosmetických a toaletních koutků
zařazených samostatně zakoupenými produkty.





Komentář k obrázkům:

Tyto stolky představují pro mě osobně sympatickou třídu produktů. Obsahují z většiny přírodní materiály, nejsou přezdobené, ani příliš rozměrné.

Mají dostatek úložného prostoru a působí poměrně elegantně. Tvarově mi připadají atraktivnější spodní dva, ale pravděpodobně se to dá přičítat kulatému zrcadlu, které podvědomě upřednostňuji.

U varianty vpravo dole si nejsem jistá, že je zrcadlo ukotveno, navíc mi přijde rozložení velmi nepraktické, protože bychom se k zrcadlu museli naklánět doprava a vzhledem k tomu, že nádoby nejspíše představují úložný prostor, nezůstává uživateli již mnoho místa na polici.

První přirozenou reakcí pro použití kruhového tvaru je vkomponovat ho do siluety zrcadla. To je však velmi všední až fádňí záležitost a proto jsem začala přemýšlet i o nějakém korespondujícím kulatém tvaru u plochy stolečku, ale dostávala jsem se spíše ke kruhovým úsečím, kvůli limitu, který vytvářela potřeba rovné linie pro umístění ke zdi.

Až pak přišla myšlenka vymanit se z této zajeté konvence a nebát se **umístit stolec přímo do prostoru** a vlastně až s tímto rozhodnutím začalo přicházet uvědomění o tom, kolikeré výhody takový tah přináší. Stolec tedy získal z půdorysného pohledu tvar naprosto pravidelného kruhu a vymkl se tak všem zažitým a tradičním formám v této kategorii.

Vnikl však konflikt s klasickým umístěním zrcadla ve vodorovné poloze, kterou zrcadlo zaujímal právě na zdi. Přirozená volba proto byla vytvořit **zrcadlo sklopné**, s čímž se však počítalo už v momentě rozhodnutí, že stolec bude solitérní. V prostoru by totiž v každém případě překáželo, a takhle navíc bude zajištěno, že nachytá minimum prachu a po sklopení bude **plocha využitelná i v mezičase**.

Jelikož se po tomto kroku vizuálně návrh dostal úplně jinam, než kde se pohybovaly všechny ostatní produkty této kategorie, bylo třeba hledat inspiraci jinde, proto další metou byla zároveň rešerše konferenčních solitérních stolečků, jejichž estetika je kvůli změně klasické koncepce mému návrhu vlastně o mnoho bližší.

Oproti konferenčním stolům zde však hraje velkou roli **ergonomie** – výšky, úhly, rozměry. Protože u běžně vyráběných toaletních stolečků se tyto normy prakticky nijak neliší od klasických pracovních či jídelních stolů, bylo o něco obtížnější se zde něčeho chytil. Proto jsem vycházela z rozměrů daných a požadovaných normami pro jedno místo člověka, sedícího u jídelního stolu.

Co se týče **materiálu**, první pocitovou volbou bylo dřevo. Možná to podvědomě vycházelo právě i z výsledků rešerší, kdy většina pro mě nejatraktivnějších návrhů dřevo obsahovala ve většinovém zastoupení. Podle variantního vývoje návrhu se však volba materiálu pochopitelně průběžně měnila a ve finální verzi největší část tvoří kov, pohledovou část však také zastává dřevo.



Na těchto příkladech bych chtěla ukázat, jak dle mého názoru vypadají opravdu špatné kousky. Ačkoli ctím, že estetika je záležitostí vkusu, napodobeniny barokního nábytku, neopodstatněné formy, které nijak nesouvisí s funkcí předmětu (nebo dokonce překáží) či chaotické kombinace stylů prostě nejsou můj šálek kávy. Bohužel myslím, že i ty najdou své publikum. Naneštěstí navíc takto vypadá nadpoloviční většina nabízených produktů.

PRINCESS

OLGOJ CHORCHOJ

Návrhu stolku, který vidíte vpravo jsem se rozhodla věnovat celou stranu, protože byl stvořen pod rukama českého designérského studia Olgoj Chorchoj.

Jak je již zřejmé na první pohled, stůl má dvojí funkci - a to jak kosmetického, tak i psacího / pracovního stolu.

Nevím, zda je tato kombinace tak docela šťastná, protože škvíra ve stolu právě například při psaní může znamenat poměrně potíže.

Také mi není úplně jasné, na jakém principu funguje otevírání zrcátka, protože nikde nevidím žádnou prohlubeň či drážku, za kterou by se dalo podebrat.

Také mi přijde rochu „zabitý“ úložný prostor v pravé části stolu, zrcadlo tvarem vůbec nekoresponduje se zbytkem stolu.

Přestože se jedná jistě také o úsporu místa, já bych do takového stolu neinvestovala.



SUNSET

TONIN CASA

toto zrcadlo pro mě bylo opravdu jedním z nejzajímavějších kousků, Ačkoli myslím, že podsvícení je spíše na efekt, než že by mohlo nějak napomoci k odhalení nedostatků líčení, jedná se skutečně o naprosto funkční a o zbytečnosti osekanou záležitost a přesto návrh nepůsobí ani nudně, ani stroze.

Asi jednoznačně vidíme, že autor si nekladal za cíl navrhnout perfektní kosmetický stoleček, proto zde například nenajdeme žádný úložný prostor, ale vyfrézovaná mistička v poličce ho zde hravě zastoupí.

Jako doplněk například do předsíně perfektní.



C58 DRESSING TABLE

FLORIAN SCHMID

Další z mých favoritů - princip je velice podobný jako u předchozího příkladu, zde bych však vytkla, že polička má vůči zrcadlu mírně nepohodlnou pozici.

Jinak byl tento návrh pro mě ale láska na první pohled, je vidět, že je vše jednoduše vyrobitelné a z dosažitelných, ale kvalitních materiálů.

V zrcadle je možné zkontrolovat skoro celý outfit a určitě i opticky zvětšuje prostor díky velikosti.

Úložný prostor zde existuje ve formě přenosné dřevěné nádoby.





INSPIRACE





VÝSTUP ANALÝZY

Na trhu přes nepopiratelné množství zpracování tohoto tématu spatřuji opravdu nedostatek současně jak funkčních, tak vizuálně přitažlivých produktů. V rešerši jsem se snažila představit všechny z těch, které mne oslovily.

Zároveň je tento produkt **doposud** zpracováván až na pár výjimek spíše v **dekorativním až zdobném stylu**, což je dle mého názoru obecně používaný předsudek vůči ženám, který nemá opravdu relevantní základ. Estetika se velmi mění a jednoduchost je v dnešní době jedním z hlavních atributů krásy. Dokonce věřím, že co se designu týče, zůstává jednoduchost i jedním z mála evergreenů. (Navíc si myslím, že takový stoleček může v momentech chtít využívat i partner, není proto nutné, a snad ani vhodné, návrh mířit vizuálně na čistě ženskou estetiku.) Jelikož je ale vzhled samotný těžko obhajitelnou složkou návrhu - protože opravdu co člověk to originál, a to samé platí o osobním vkusu - netroufla jsem si postavit tuto práci založit na tvarové studii. Ačkoli i pro taková pojetí je myslím ještě v současné konkurenci dostatek prostoru.

Co jsem si vzala z konkrétních poznatků získaných v rešerši a jak jsem je využila při vlastním navrhování je podrobně uvedeno již v předchozí kapitole.

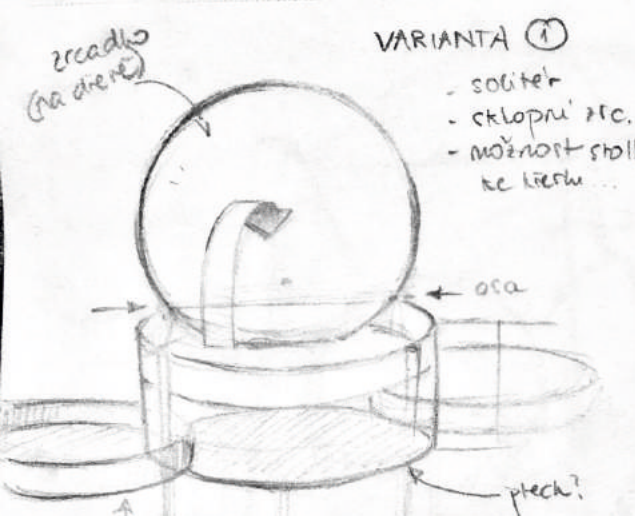

VARIANTA 1

- solitér
- sklopný zrc.
- možnost stolku, čistič, vrták - poklop
- ke křeslu...

ZADANÍ: KOSMETICKÝ STOLEK
 1) vrták a) vrták - poklop
 - vanička
 - dřevěná - magnet?
 - bočnice/dvo
 - dílci + vyčnívací část

- b) nohy
 - koncovka
 - korunka
 - kulatina/plodnice/hanel
 - povrch úprava

2) židlička a) sedátko
 b) nohy

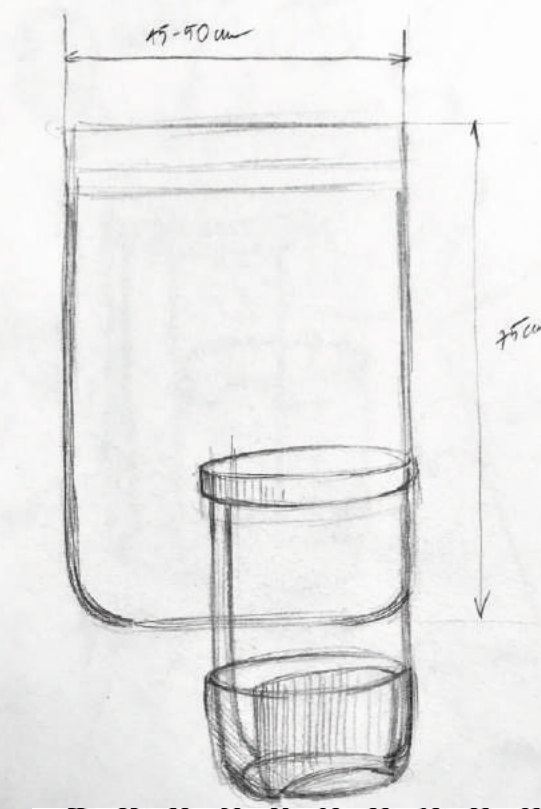
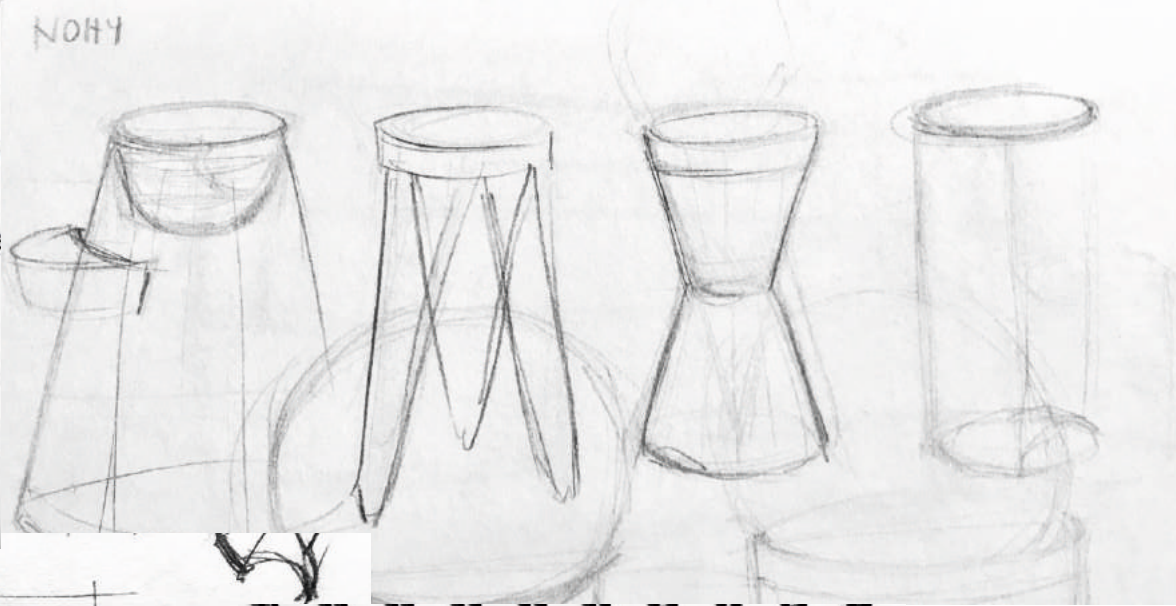

ohýbané dřevě

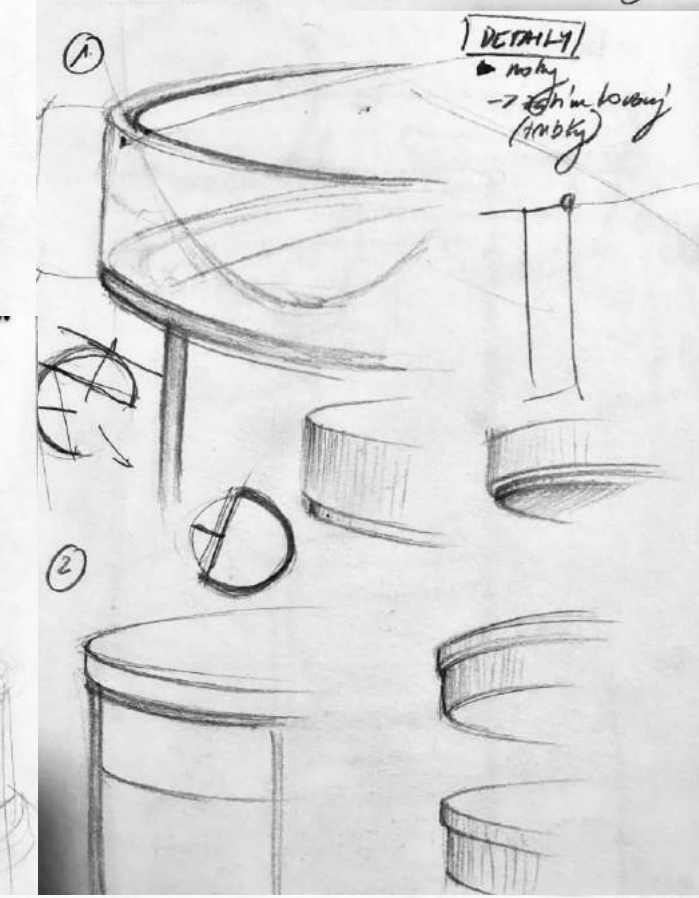

DETAILY
 - nohy
 - dřevěná bočnice (hroty)

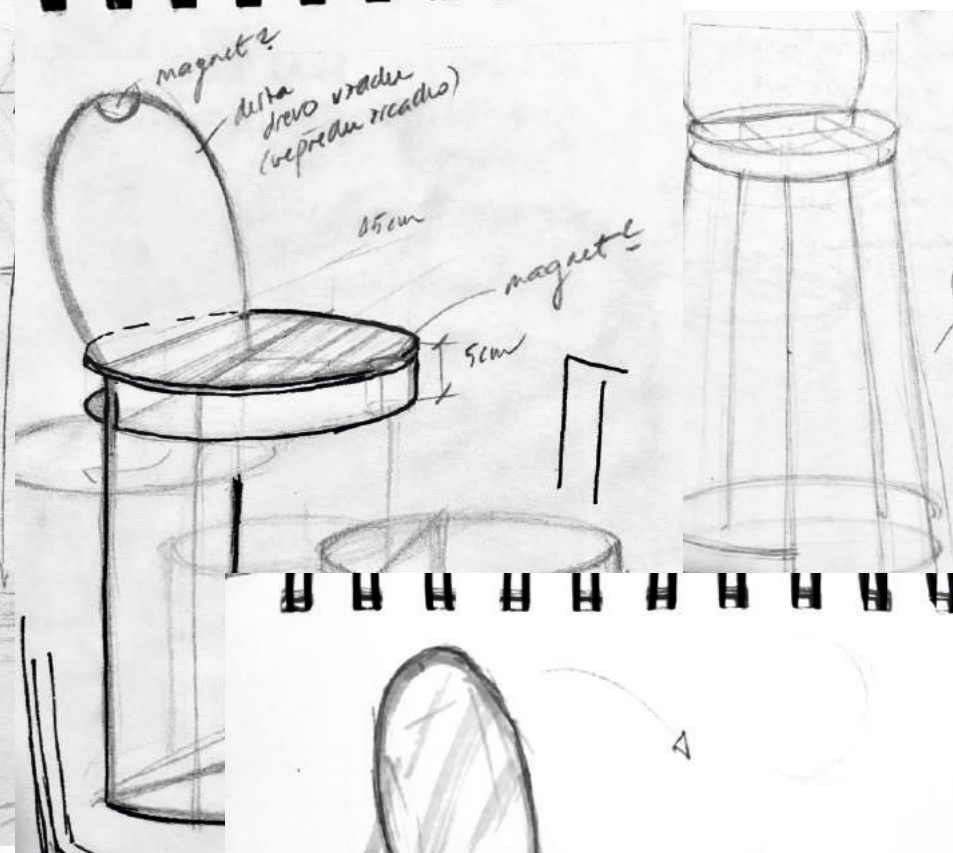
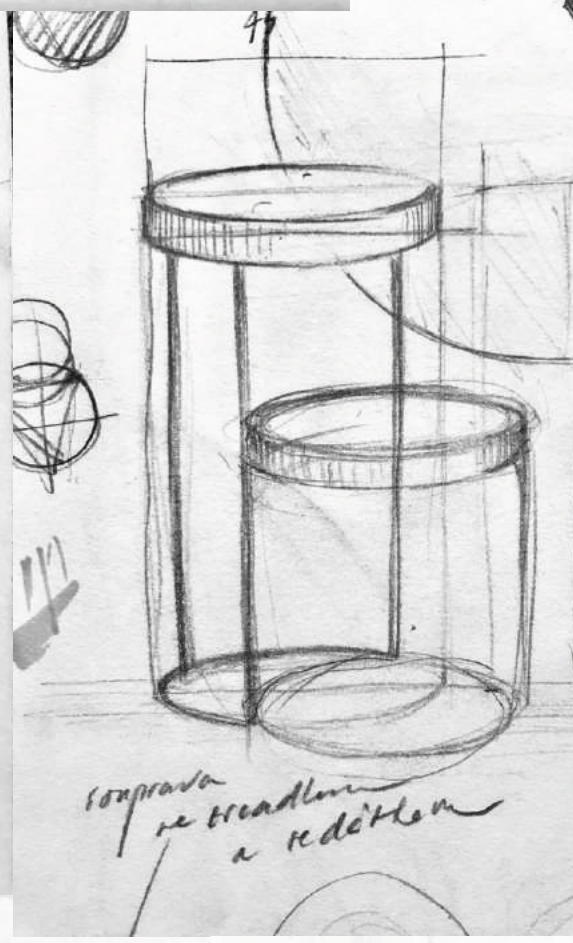

- KOSMETICKÝ STOLEK:
 - co musí být:
 1) zrcátko
 2) odkládací prostor
 3) alespoň minimální úložný prostor
 4) světlo (at. v. tabulka u přírodních)

ZRCÁTKO - velké/ malé - zvláštní?
 -> když malé, lepší sklon
 - případně nastavitelné

ODKLÁDACÍ PROSTOR - polička/miska
 - snadno přístupný, bez
 mnoha pohybů/operací
 - stabilní

ÚLOŽNÍ PROSTOR - alespoň na minimální
 množství kosmetiky
 (makeup, pudr, korektor, řasenka, rtěnka)
 => min 1-2 šuplíčky

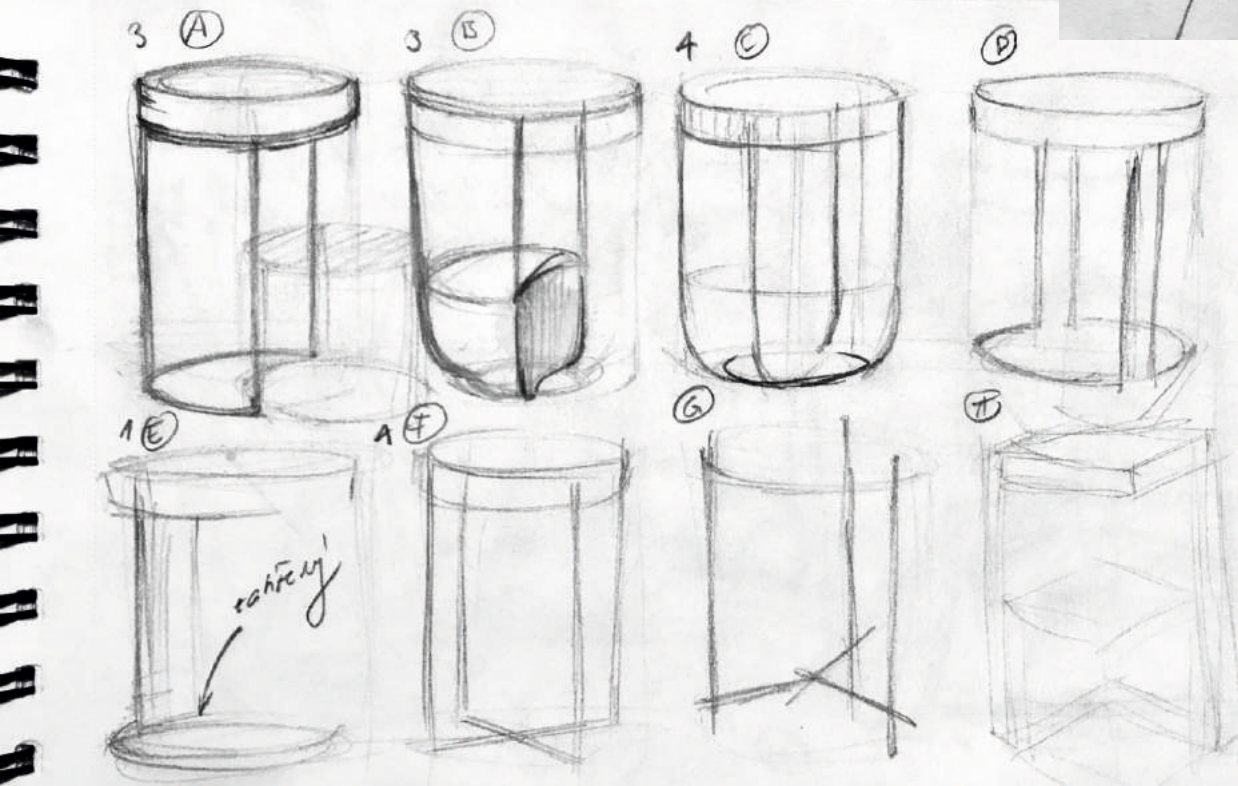

⊕ stabilita -> rozšíření nohy + křeslo
 ⊖ špatně bude vypadat židlička
 nálo pro nohy

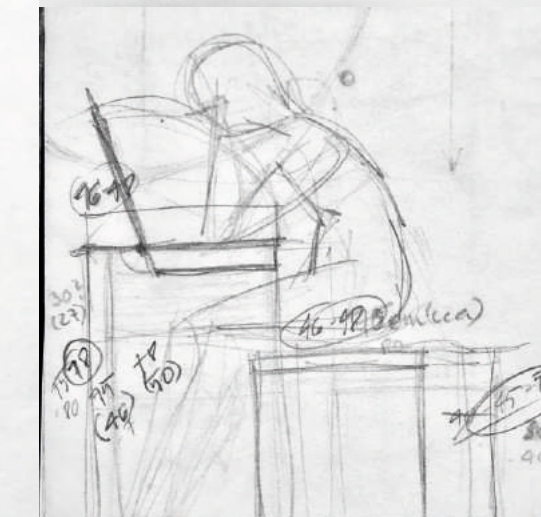

VÝVOJ, VARIANTY HARMONOGRAM PRÁCE

Prvotní návrhy vznikaly ještě před samotnou rešerší, pouze ideje, koncepty, formy, tvary... zpočátku jich bylo velké množství, které zde asi nemohu zmiňovat a nejspíše by to ani nemělo smysl. Vybrala jsem proto pár kousků, kterým jsem sama fandila, a při první letmé rešerši, (která následovala tyto návrhy, ale ještě předcházela definitivní volbě tématu bakalářské práce), jsem dokonce ani nic takového nezaznamenala. Jelikož jsem ale poměrně neprozíravě zevrubnou rešerši tématu nechala až po začátku semestru, záhy jsem skoro se šokem sledovala, kolik z mých návrhů již bylo zpracováno sice v mírně odlišných, ale často v některých případech velmi podobných návrzích (určitě nebudete mít problém si mé skici spojit s příslušnými příspěvky v rešerši). To mi do jisté míry vzalo vítr z plachet, ale právě díky této rešerši se objevila moje spásná myšlenka samostojného stolečku, který se opravdu od všech, co jsem doposud viděla, tímto lišil.

VÝVOJ

Pro popis zde zachycených návrhů uvedu pár vět ke každému, abych trochu přiblížila postup práce a uvažování.

Zároveň se chci ale omluvit za kvalitu kreseb, opravdu se jedná pouze o pracovní skici, určené spíše pro mě než pro prezentaci. Na koláži je pak možné najít prakticky všechny vizuální formy, které byly v možnostech.

Na první obrazové příloze v této sekci jsou zachyceny 3 návrhy, které mně osobně připadaly nejzajímavější.

První koncept je spíše pouze tvarová záležitost, dvě části produktu – zrcadlo a plocha stolku -, které dohromady tvoří kruh, napůl s podpěrou, napůl přidělané ke zdi. Varianta se samotnou policičkou nebo i s šuplíkem, plus trojnožka. Samozřejmě mě v tomto případě napadlo udělat plochu stolu také odklopnou.

Druhý koncept byl v základu o drážkách na zadní části stolu, které poskytnou oporu volně umístěnému zrcadlu, v horním bodě opřenému o zeď, tak, aby se tím dal nastavit úhel nazírání do zrcadla. Pak mě napadlo je i rozšířit na nějaké „úložné“ drážky, nebo odkládací, a ke konci jsem došla i k variantě rozšířit je všude, aby kulaté věci ze stolu nepadaly. Podobný koncept jsem však později našla.

A třetím konceptem na této skice je pouze zrcadlo zavěšené na stěně. Opět je použit princip kruhové úseče, který jsem, jak je vidět, hned od počátku považovala za velmi atraktivní. Zde se měla zvednout vrchní dřevěná deska do vodorovné polohy, odhalit úložný prostor a vytvořit tím policičku. Zrcadlo mělo vzhledem ke svému potencionálnímu umístění obsahovat zdroj světla, ať už v podobě podsvícení, nebo led pásku okolo aj.

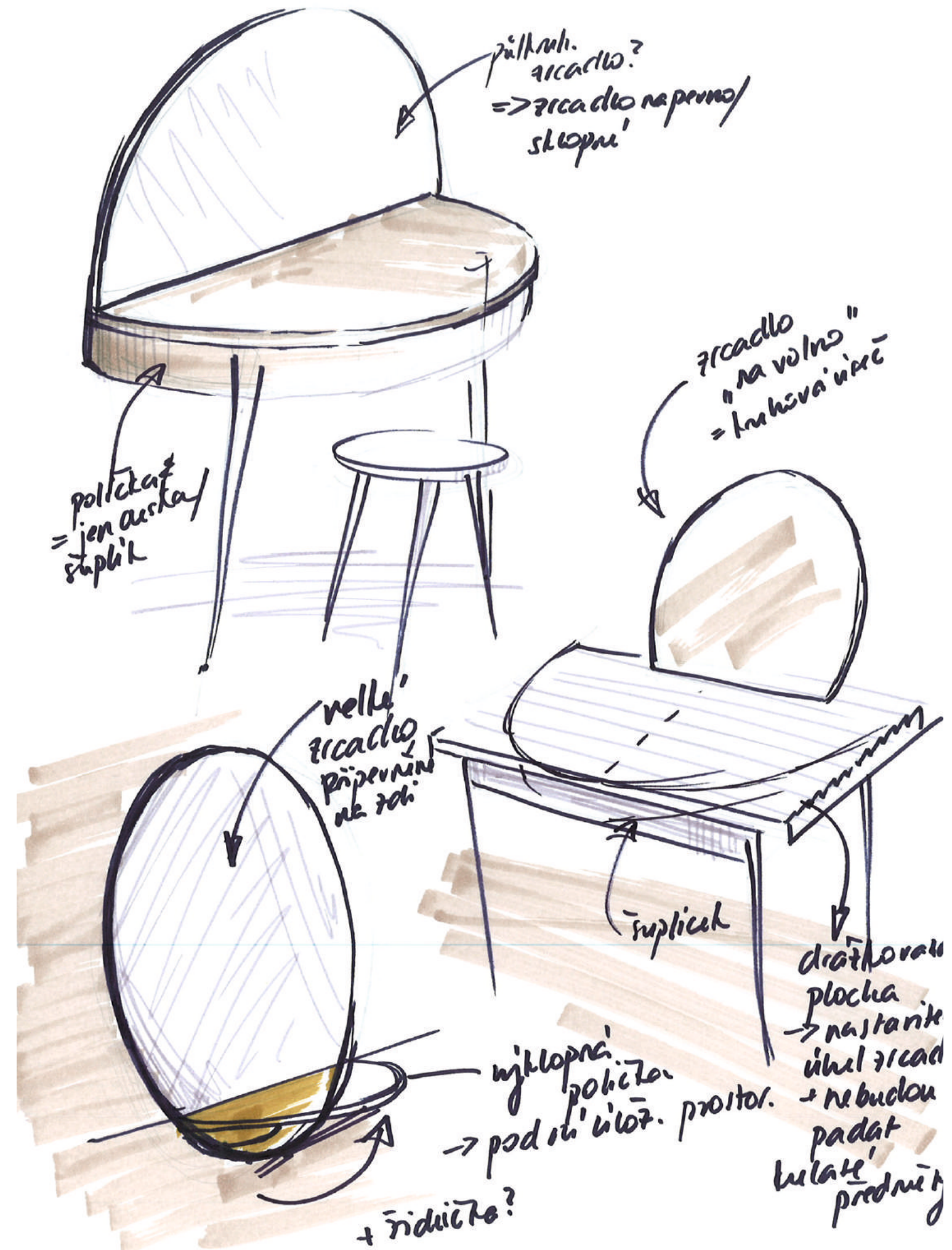

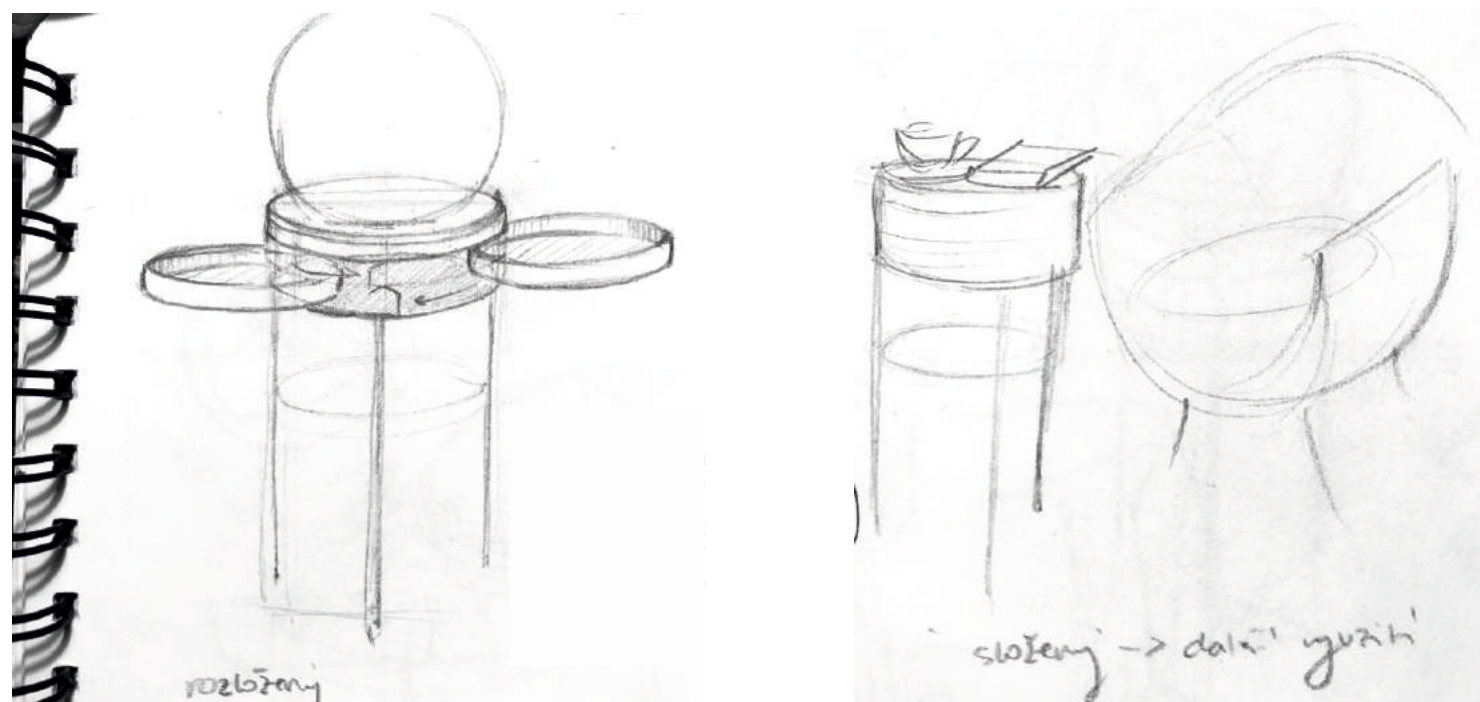

Dalším krokem po velké rešerši pak byl již prvotní návrh solitérního stolku, který prezentuji v této práci. V prvotní variantě bylo mezi možnostmi i NE-sklopné zrcátko, ale dělalo by to pak stolek značně nepraktickým. Protože ale sklápěcí zrcadlo není žádnou novinkou, snažila jsem se alespoň aplikovat zajímavý princip sklápění a také jsem na rozdíl od většiny nalezených návrhů se sklopným zrcadlem maximálně využila spodní plochu desky právě pro něj, na výsledném návrhu chybí jen na částech, kde by mohlo přijít k nějaké úhonně.

Tento má hned pod zrcadlem volnou, ale ohraničenou přihrádku a rozměrově měl být o mnoho menší než výsledný návrh (původně cca 35 cm průměr), ale zato možná vyšší. Pod horní přihrádkou měly být dva otočné šuplíky, se středem otáčení každý na jedné z nohou. Mělo se jednat o trojnožku.

VÝVOJ

Šuplíky mi byly zavrženy hned, koncept schválen a dále jsem musela pracovat na stabilitě – pokusy byly o zachování rozměrů a kompenzaci rozšiřujícími se nožičkami, ale časem jsem musela vedoucím dát za pravdu, návrh byl dosti disproporční a nepraktický. Postupně se tak kvůli větší stabilitě koncept stolku nadále rozšiřoval a snižoval.

Dlouhodobým předmětem promýšlení však byla podnož. Vymyslet nohy tak, aby nesvíraly nohy kolena, dokázaly dostatečně podepřít konstrukci a ještě i dobře vypadaly, nebylo jednoduché. Navíc jsem od počátku počítala s případným přidáním židličky, což limitovalo i eliminovalo spoustu dalších možností.

Návrhy se zpočátku hodně točily okolo spodní obruče, ale protože jsem chtěla trojnožku, nebylo úplně možné tyto požadavky spojit. U třech příček a obruči by docházelo při moc blízkém rozmístění tyčí k pružení přední těžší části stolku a nedalo by se tak o něj pořádně opřít a kdyby měly tvar vepsaného rovnostranného trojúhelníku, bude buď jedna překážet člověku mezi nohama (nebo ho i tlačit), a nebo dvě budou svírat kolena poměrně blízko u sebe. Dvě nožky byly málo na udržení této konstrukce a čtyři na mě osobně už zase působily jako moc. Navíc jsem také moc nevěděla, jak je rozmístit, aby byl mezi nimi dostatek prostoru a pohodlná manipulace. Tato úměra je sice nepřímá, ale zato velmi snadno pochopitelná; čím méně nohou, tím více místa pro nohy :)





Zkoumání variant v pracovních verzích

VÝVOJ

Co se týče horní části stolku, byl poměrně technický oříšek vymyslet, na jakém principu se bude víko otáčet (pant, pouze vložená osa ve dřevě aj.). Zároveň zde vznikl konflikt, zda víko vložit mezi bočnice, což by ale vyžadovalo nechat mezi těmito dvěma částmi nepříliš vzhlednou škvíru, nebo víko „naložit“ na konstrukci koše, což zase neumožňuje vykreslení celého kruhu spodku. Zanechá to však čistou vrchní plochu a pro mě osobně druhá varianta zvítězila na plné čáře, protože mi přišla čistší, upřímnější a pravdivá k funkci. Zakrývání prázdného prostoru na mě působilo jako tvoření jakési Potěmkinovy vesnice a vlastně na mě ve výsledku ani nepůsobilo elegantně.

Tento aspekt návrhu však měnil úplně vše ostatní – rozmístění nohou, design, materiály, řešení pantu. Jelikož jsem se ale dlouho věnovala oběma variantám souběžně, bralo mi to sílu a jistotu, protože jedinou substancí, která mi zůstávala a vyplývala z obou návrhů, byla vlastně pouze původní vize. Proto musel nadejít moment, kdy jsem se definitivně pro jednu z nich rozhodla a vyloučilo to to neukočirovatelné množství variant ostatních aspektů návrhu, které mě pronásledovalo (jsem totiž velmi nerozhodná).

Kromě toho jsem taky souběžně řešila možnost udělat celou horní část pouze nasazovací na podnož. To bylo v plánu v případě, že by celý vršek byl vyroben ze dřeva a koš by byl hlubší než úseč zrcadla. (A také by víko muselo být vsazené). Protože tento nápad přišel poměrně pozdě a nebyla jsem si jistá jeho proveditelností a tím, zda jsem schopná ho v takovém krátkém časovém horizontu dotáhnout, zůstala jsem u původní varianty.

- Parametry:
- výška sedu
 - výška kolca (výška nohou)
 - sklon zrcadla → vycházení ↑
(může být 0° → 90° k tělu)
 - prostor před zrcadlem

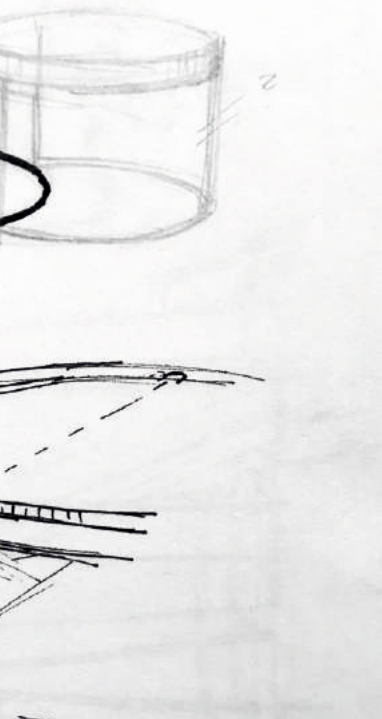
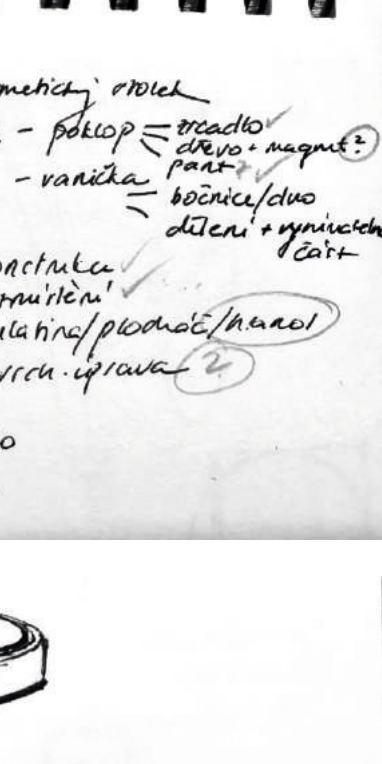
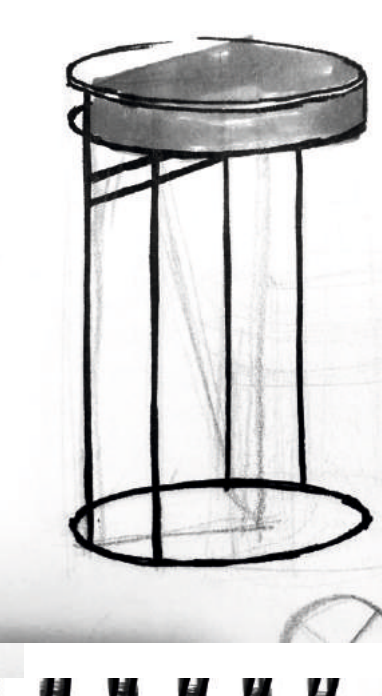
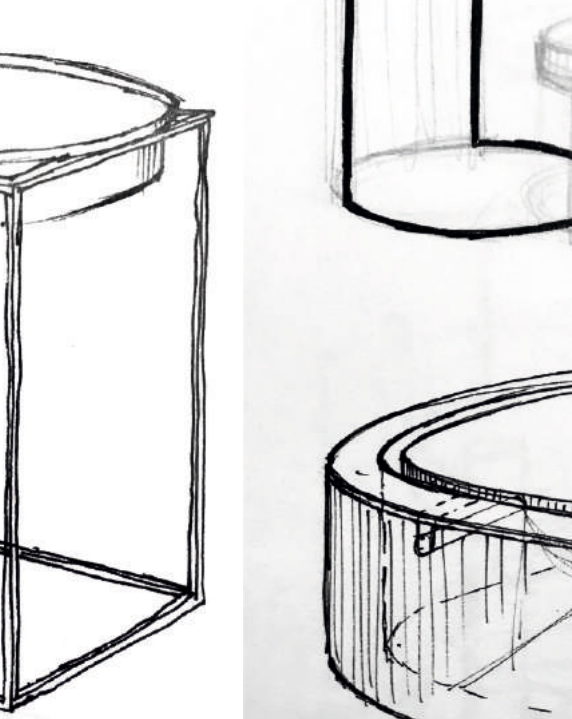
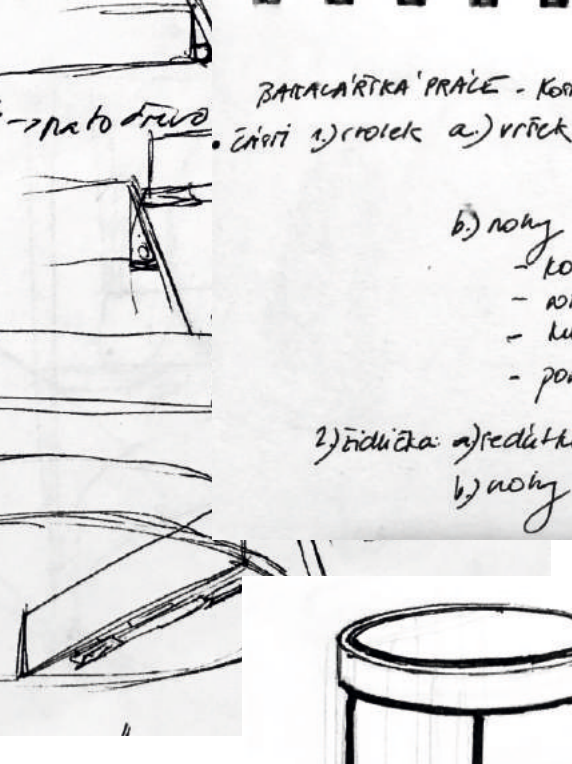
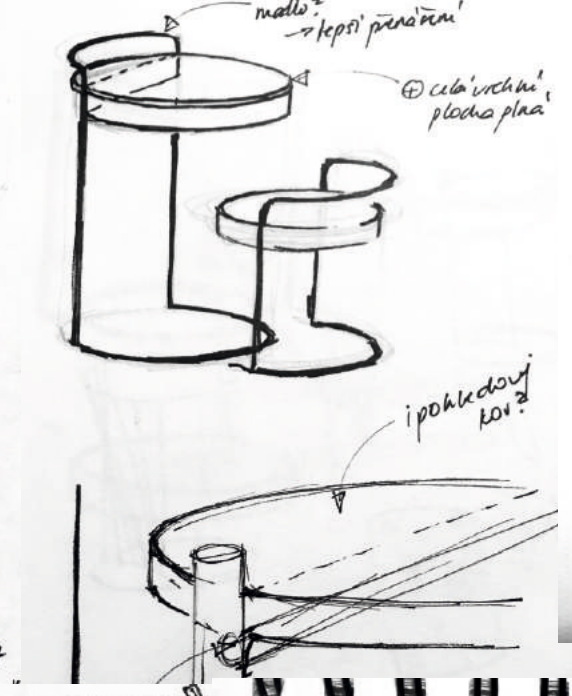
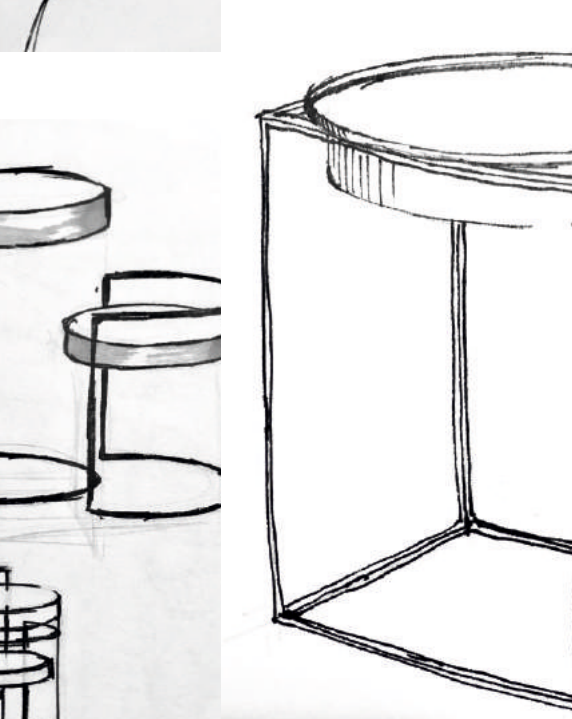
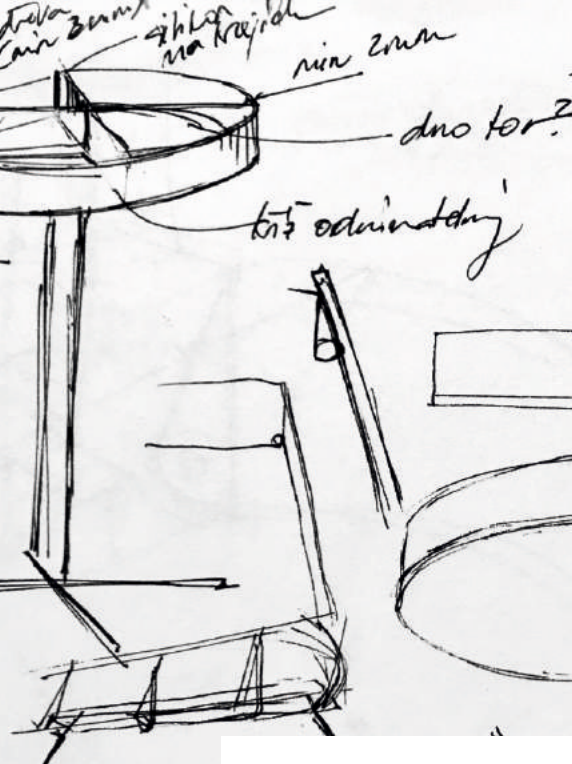
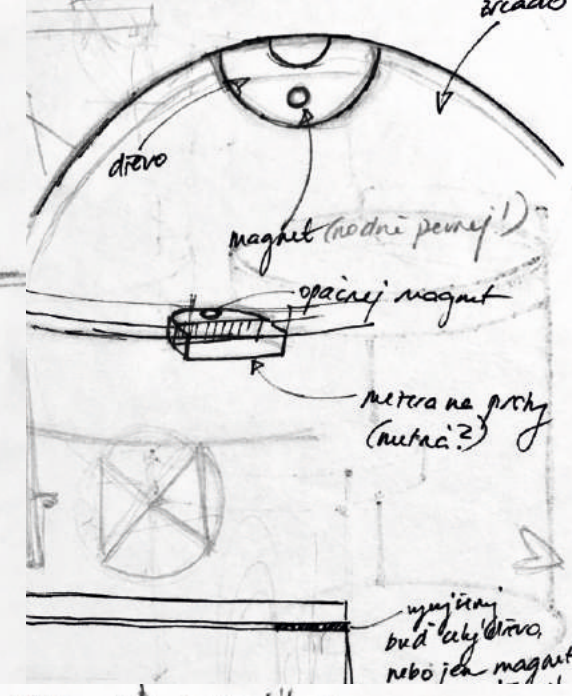
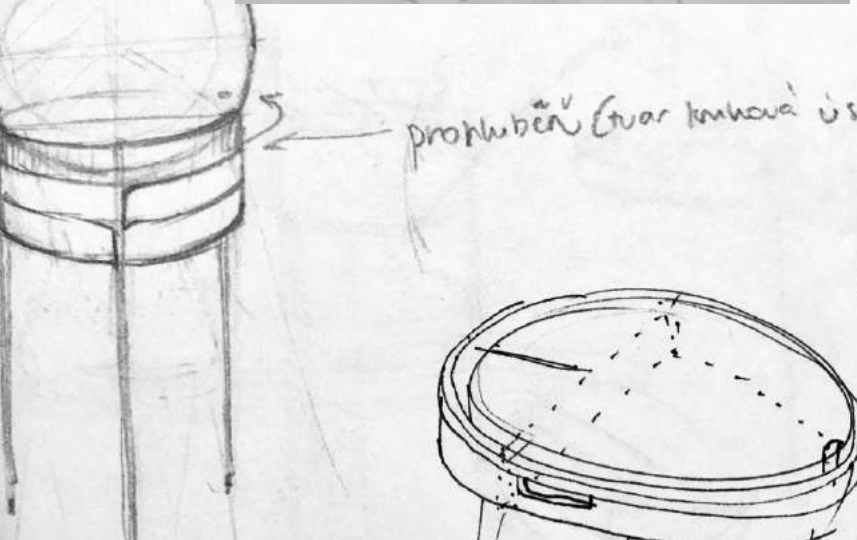
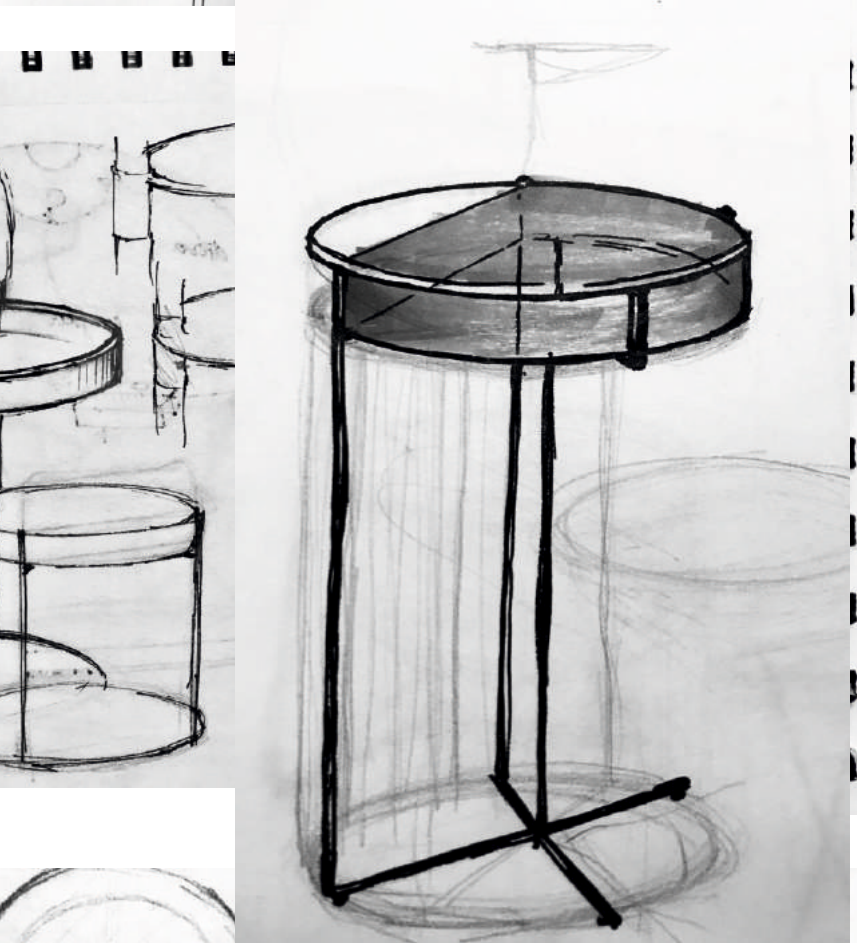
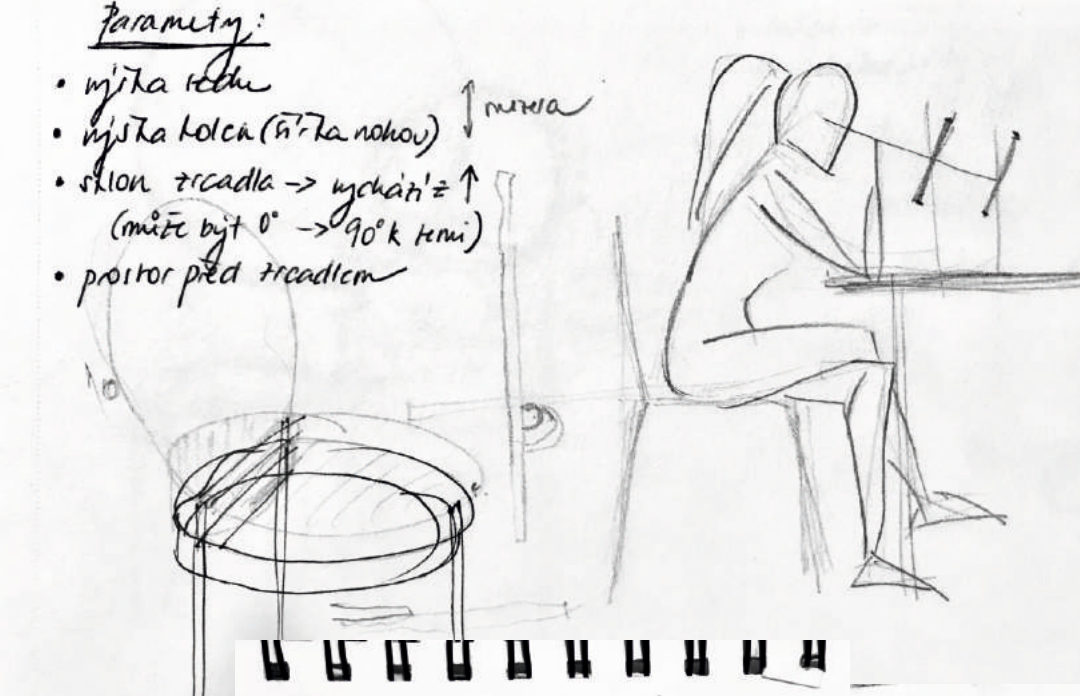
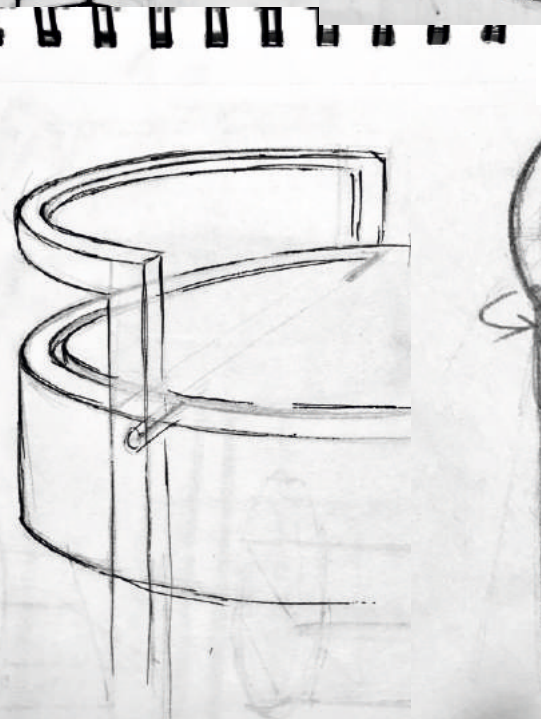
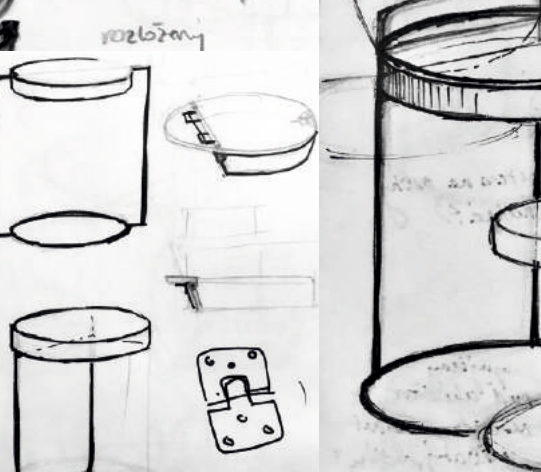
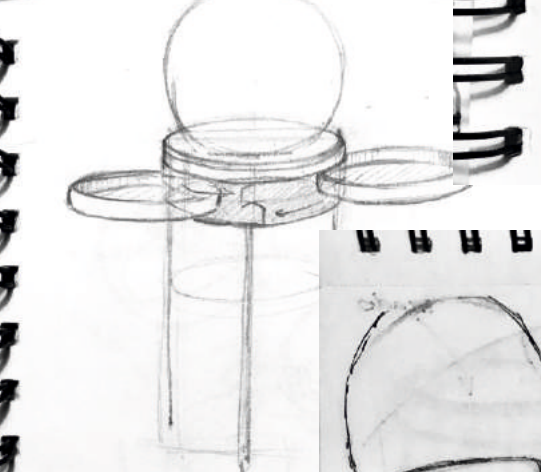

- BARAČÁRKA PRÁCE - Kosmetický stolek
- části 1) stolek a) vršek - poklop = zrcadlo
 dřevo + magnet?
 - vanička = pant?
 b) nohy = bočnice/dvo
 dílenci + vyřizování část
- konstrukce
 - osazení
 - kulatina/plováček/hranol
 - povrch úprava?
- 2) židlička a) sedátko
 b) nohy

VÝVOJ

Také jsem se na návrh vedoucího práce pokoušela o zakomponování pantů se zpomalovacími mechanismy, ale po konzultaci s několika truhláři a zámečníky a po prohledání nabídek firem Blum a Hettich jsem bohužel zjistila, že se nic takového pro nábytkové spoje nevyrábí a nenašla jsem bohužel řemeslníka ochotného mi takovou věc vyrobit na zakázku, protože s tím nikdo neměl zkušenost.

Konstrukci podnože jsem řešila velice dlouho a padlo nespočetné množství variant, už jsem navrhovala i velice extravagantní alternativy, od kterých jsem však zase rychle upustila. Není zde bohužel prostor na projití a vysvětlení všech myšlenkových pochodů a představení všech jednotlivých variant, proto si dovoluji tuto část vynechat. Ve finále jsem se rozhodovala mezi dvěma verzemi, z nich jedna měla dole kříž (výsledná varianta) a jedna obruč. Protože obruč by překážela v případném přisunutí židle/sedátka při sezení u stolu, vyhrál kříž. Kromě toho dovoľoval také podepření příčkou přímo uprostřed koše a také mi mimochodem přijde mnohem zajímavější.



SYNTÉZA VÝSLEDNÝ NÁVRH

Myslím, že stěžejní myšlenka mé práce vyplývající právě z počáteční rešerše je již jasná – poskytnout uživateli co největší svobodu a pokusit udělat tento produkt koncepčně dostupným pro většinu žen (myšleno jako obecně i jako celou jeho kategorii). Zbořit konvence co nejméně agresivním způsobem. Udělat kosmetický stůl spíše praktickým předmětem, než pouze ozdobou, navíc mnohdy nevkusnou.

Výsledný produkt, ve který tato práce vyústila, je esteticky velmi jednoduchý, až bych si možná troufla ho popsat slovem minimalistický. Nechtěla jsem, aby působil příliš „undergroundově“, protože myslím, že s přijetím veřejností pak takový návrh může mít potíže, proto jsem ve výsledku zvolila takové zpracování, kterého se lidé nebudou „bát“.

Inspirace pro formu pramenila částečně z skandinávského stylu, zde však převažuje výrazně kov nad dřevem jako přírodním materiálem, ale byla jsem si sto procentně jistá, že se chci vyhnout plasty.

Hlavní část této práce tedy spočívá právě v návrhu samotného stolu, ale ve výsledku vzniklo ještě příslušenství v podobě vkomponovatelné židličky.

V první řadě se tedy budu věnovat stolečku, ale v případě zájmu kupce stolička návrhu dává ještě další rozměr.

Samotný stůl výškou odpovídá přibližně standardním jídelním či pracovním stolům. Jeho průměr byl ustálen na takovém rozměru, na kterém se člověk pohodlně nají a vejde právě také u stolu jídelního.

SYNTÉZA

Stolek se skládá z několika funkčních celků. Jde o konstrukci nohou, dále pak „koš“ tvořící úložný prostor a horní desku.

Aby byly nohy dostatečně daleko od sebe pro pohodlné sezení, musely by mít rozstup minimálně 50 centimetrů, což by v tomto návrhu bylo nejbližší tomuto rozměru v případě jejich umístění přímo v průměru desky. Protože ale i tak by prostor mezi nimi byl sotva dostačující a navíc velmi limitující, co se designu týče, nohy byly ve výsledném návrhu tak umístěny tak, aby plynule pokračovaly od hranice zadní stěny koše. Tak by však neměly samy o sobě dostatečnou nosnost, proto bylo potřeba pečlivě zvážit a vybrat ještě třetí bod podepření koše. Aby tato třetí noha nebyla umístěna přímo na přední hraně stolku a nepřekážela mezi končetinami uživatele, vychází z prostředku stolu a je tak přidělaná ke konstrukci nosného kříže.

Pro určení sklonu zrcadla vůči desce stolku bylo nutné zvážit mnoho parametrů. Záleželo na vzdálenosti od kraje používané plochy, protože čím dále je, tím menší sklon je potřebný, zorné pole se tak totiž rozšiřuje. Dále je určující výška, ve které je umístěná deska stolu, zejména pak v poměru k výšce sedátka, tu ale vyvažuje poměrně velká plocha odrazné plochy a je tam proto vytvořen prostor s jistou tolerancí pro vyšší i nižší posazení sedadel. Bylo mi tedy jasné, že vzhledem k tomu, že zrcadlo stoupá již od horizontu stolku, nemůže být úhel přímo 90 stupňů. Došla jsem tedy k tomu, že úhel by se měl pohybovat někde mezi 100 a 110 stupni a po praktickém vyzkoušení na kartonovém modelu jsem došla k závěru, že ideální úhel bude stanoven přesně na jejich pomezí. Tak, aby se horizont očí nacházel při pohledu do zrcadla cca mezi druhou a třetí třetinou na pomyslném rozdělení, stejně, jako se tomu užívá u portrétní fotografie.



Detail pantu

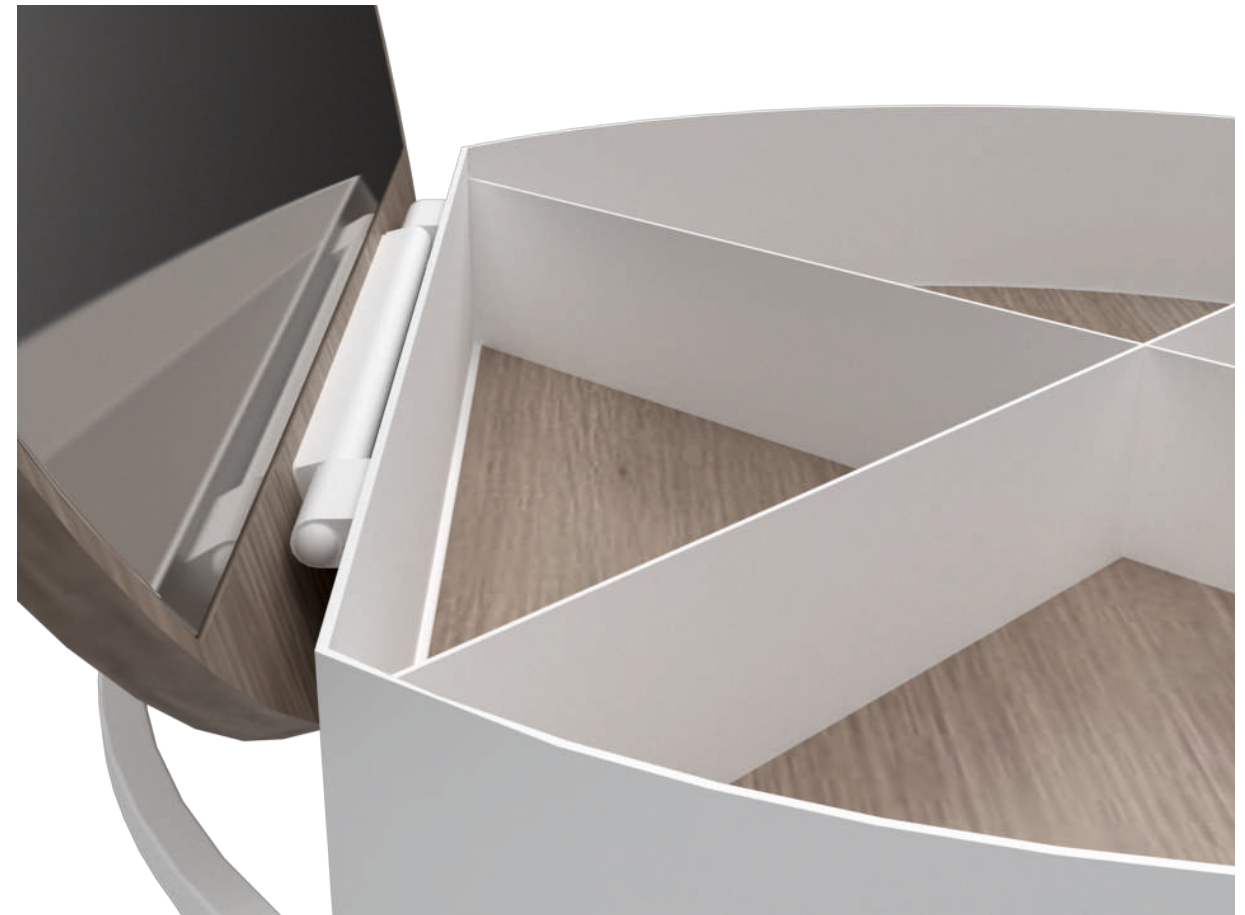

Pro určení sklonu zrcadla vůči desce stolku bylo nutné zvážit mnoho parametrů. Záleželo na vzdálenosti od kraje používané plochy, protože čím dále je, tím menší sklon je potřebný, zorné pole se tak totiž rozšiřuje. Dále je určující výška, ve které je umístěná deska stolu, zejména pak v poměru k výšce sedátka, tu ale vyvažuje poměrně velká plocha odrazné plochy a je tam proto vytvořen prostor s jistou tolerancí pro vyšší i nižší posazení sedadel. Bylo mi tedy jasné, že vzhledem k tomu, že zrcadlo stoupá již od horizontu stolku, nemůže být úhel přímo 90 stupňů. Došla jsem tedy k tomu, že úhel by se měl pohybovat někde mezi 100 a 110 stupni a po praktickém vyzkoušení na kartonovém modelu jsem došla k závěru, že ideální úhel bude stanoven přesně na jejich pomezí. Tak, aby se horizont očí nacházel při pohledu do zrcadla cca mezi druhou a třetí třetinou na pomyslném rozdělení, stejně, jako se tomu užívá u portrétní fotografie.

Protože je ale odklopný princip vrchní desky navržen tak, aby se zastavila právě o záda koše, musí být kruhová úseč, která se přes hranu překlápí, na průměru delší než hloubka koše. Zároveň u pantu hrál roli každý milimetr, protože odrážel v úhlu náklonu zrcadla a určoval, zda se víko překlopí přes bočnice.

Koš je ve finální variantě ocelový, pevně přivařený ke konstrukci nohou z dvoumilimetrového plechu. Dno je pohledově dřevěné, ale aby neubíralo na hloubce úložného prostoru, jedná se jen o tenkou vrstvu vyztuženou také plechem.

V základu je toto celá konstrukce koše, nějakým způsobem k ní však musel být ukotven pant, kterým bude koš spojen s poklopem. Protože by ale kvůli úhlu víka musela být zadní stěna sklopena, což by dělalo výrobu značně náročnější a zvyšovalo to tak finanční náklady, rozhodla jsem se sklon řešit odsazením středu otáčení od zadní stěny a přivařit k ní jeho krajní části.

SYNTÉZA

Pant je trojdílný, z toho střední část nese poklop a pant je plně rozložitelný. Toto rozhodnutí padlo z výrobních důvodů i z důvodů následné údržby při užívání produktu. Střední díl je umístěn do vyfrézované drážky ve víku a přilepen epoxidovým lepidlem. Pant je však úmyslně umístěn několik milimetrů pod horním okrajem zadní stěny a zepředu tak za ní zůstává před zrakem uživatele schovaný.

Víko je vytvořené z masivní průběžné spárové desky z dubu. Další vyfrézovanou částí v něm je prostor pro zapuštění zrcadla, které je přilepené stejně jako pant.

Zrcadlo je odlehčené díky pouze 3mm tloušťce, aby však byla nahrazena pevnost tlustšího, je opatřené speciální zpevňující folií, která ho činí jednak méně rozbitným a zároveň zabraňuje jeho rozsypání, kdyby k rozbití přeci jen došlo.

Detail otevírání byl řešen poněkud netradičně, ale to byl vlastně účel. První myšlenkou samozřejmě byl samozřejmě výřez v kovové bočnici na „podebrání“ víka, to je však poměrně fádni princip a navíc se tím vytvořil problém osahaného zrcadla v místě otevírání. Jelikož jsem ale už ve vývoji variant uvažovala o „výkusu“ v zrcadle a zanechání malé dřevěné plošky pro manipulaci se zrcadlem. Ve finále však tento element byl využit dvojím způsobem – jednak již uvedeným a jednak právě jako otevírání. Aby se nad hranicí bočnic vytvořil otvor pro otevření stolku, je v tomto místě totiž vyfrézovaná půlkruhová prohlubeň tvořící zároveň velmi jemný, ale asi jediný dekorativní detail na celém návrhu. Zároveň je ale protknut funkcí a nejedná se tak pouze o ozdobný prvek.

Samotný úložný prostor má dělení, ale jelikož jsem chtěla uživateli dát možnost vlastního rozhodnutí, kříž, který tento prostor dělí na 4 přihrádky je vyjímatelný. Samotný úložný prostor má dělení, ale jelikož jsem chtěla uživateli dát možnost vlastního rozhodnutí, kříž, který tento prostor dělí na 4 přihrádky je vyjímatelný.

Protože myslím, že velká spousta žen při líčení a odličování používá různé vatové tampony a tyčinky či třeba papírové kapesníčky, myslím, že je praktické zakomponovat do návrhu něco jako malý odpadkový košík. Něco, do čeho bude možné odložit tento drobný odpad, aby nebylo nutné ho kousek po kousku odnášet do odpadu. Do jedné ze čtyř přihrádek, které kříž vytvoří, proto patří dřevěná výplň, jakási mistička, kterou lze vyjmout a odnést ke koši celou a jednoduše z ní drobný odpad vysypat.

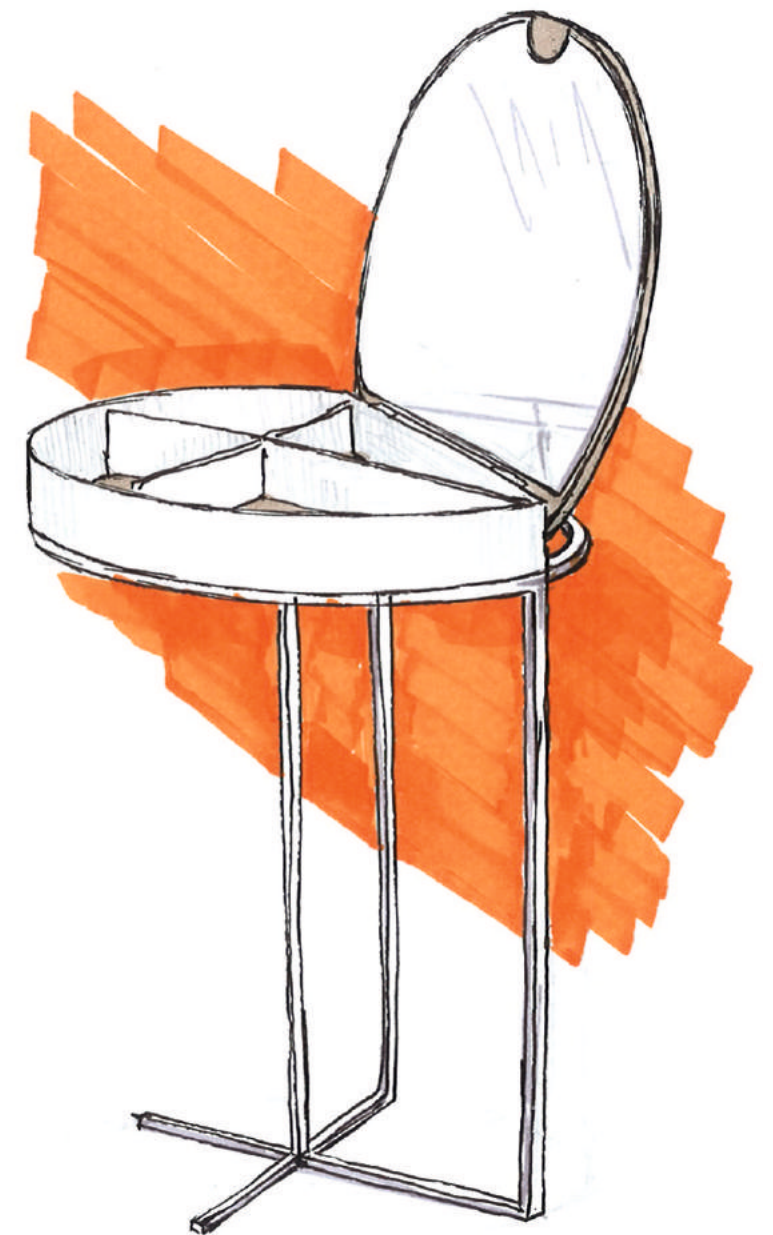



Detail vložené přihrádky

SYNTÉZA

Židlička ke stolečku není něco, co chci prezentovat jako nedílnou součást, ale někomu se bez ní může návrh zdát neúplný. Proto jsem se rozhodla ji ke stolku navrhnout. Chtěla jsem něco jednoduchého a korespondujícího s návrhem, ale ne jen první věc, co mě napadne, abych tuto potřebu naplnila, ne něco polovičatého. Proto jsem navrhla sedátko, které je plně vkomponovatelné do konstrukce stolku, celé se pod něj schová a zároveň vypadá dobře vysunuté i vložené.

Kovová konstrukce nožek je velmi podobná jako u stolečku, plocha pro sezení je v podstatě pouze dřevěný kruh, který ale obsahuje drážku. Ta není pouze k tomu, aby se stůl dal vsunout pod stůl celý, ale zároveň fixuje přesnou polohu židličky vůči stolku, aby do sebe zapadly přesně tak, jak mají, jak to vypadá nejlépe.

Povrchové úpravy byly pro kov pískování a následné barvení komaxitovou barvou (vypékání) a pro dřevo se jednalo o přírodní vosk.

GALERIE





Stolek v kombinaci se židlí
ve složené a rozložené verzi



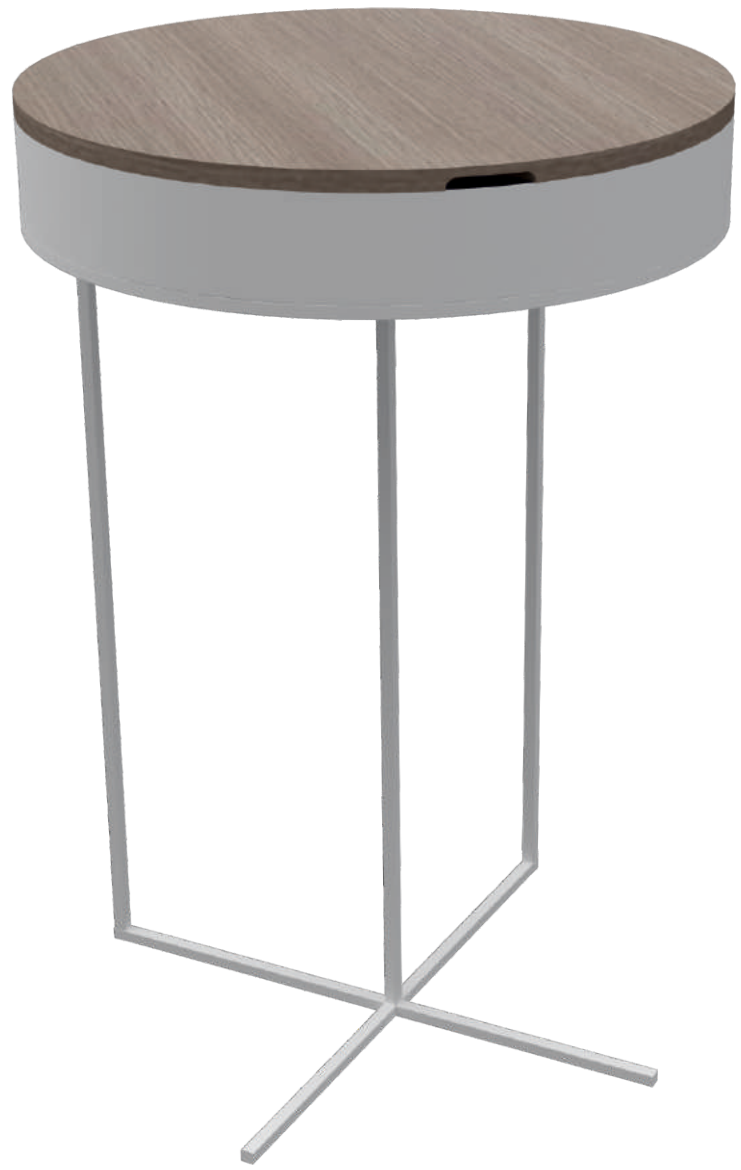



FOTOGRAFIE Z VÝROBY



TECHNICKÉ VÝKRESY STOLEK ROZLOŽENÝ A SLOŽENÝ

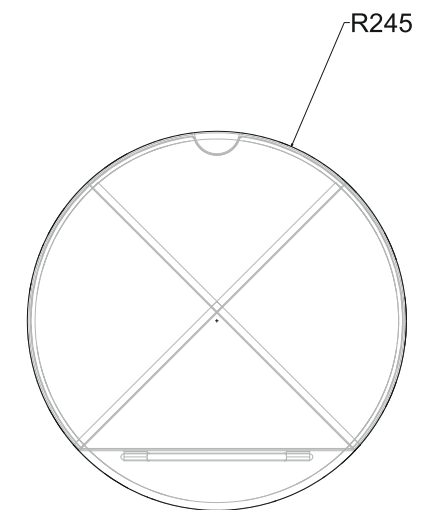
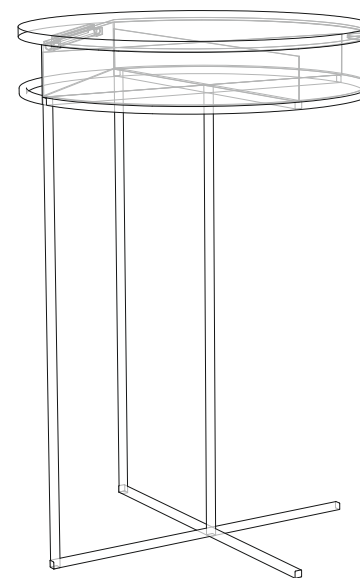
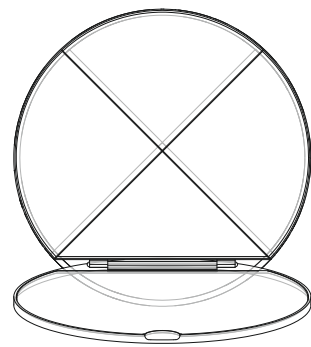
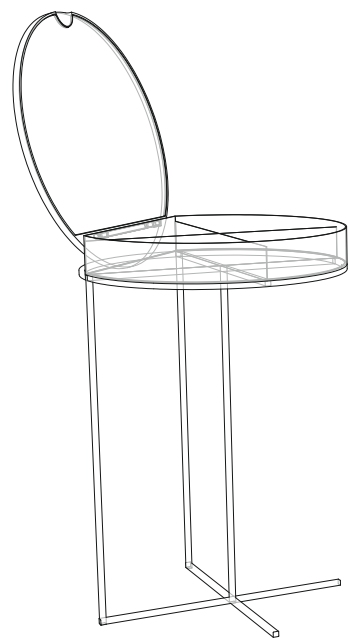
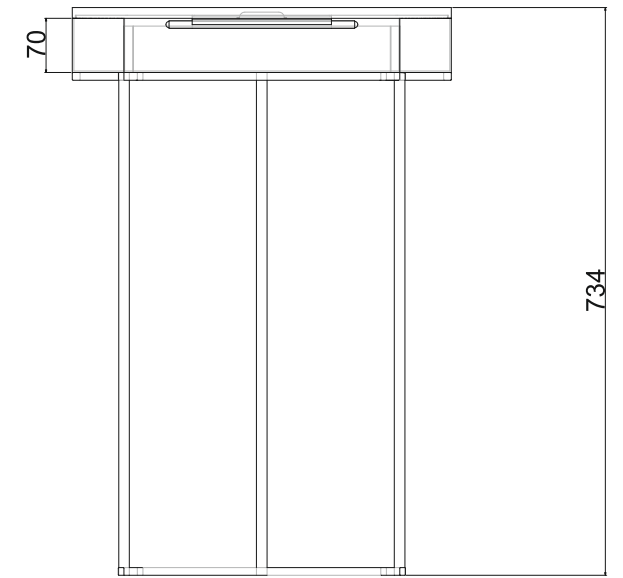
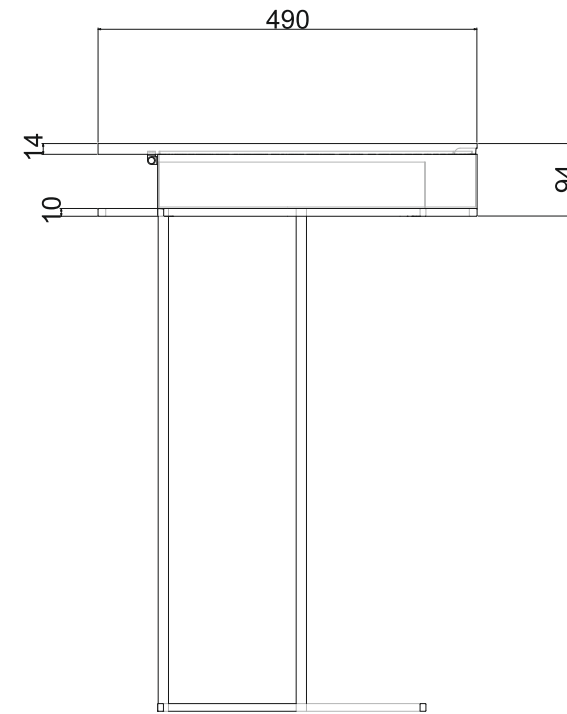
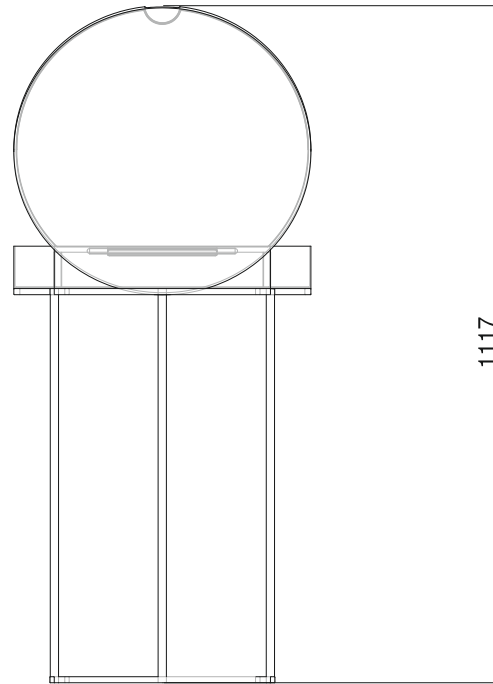
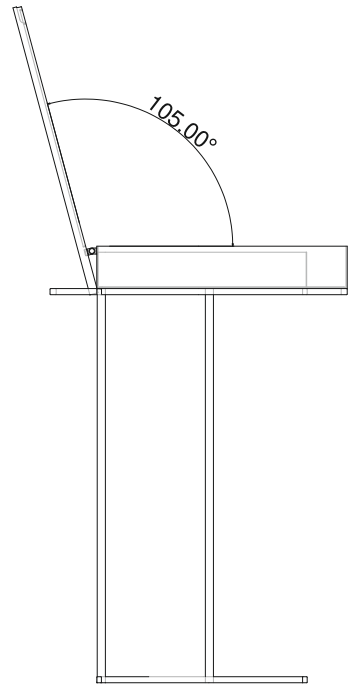

TECHNICKÉ VÝKRESY

ŽIDLÍČKA

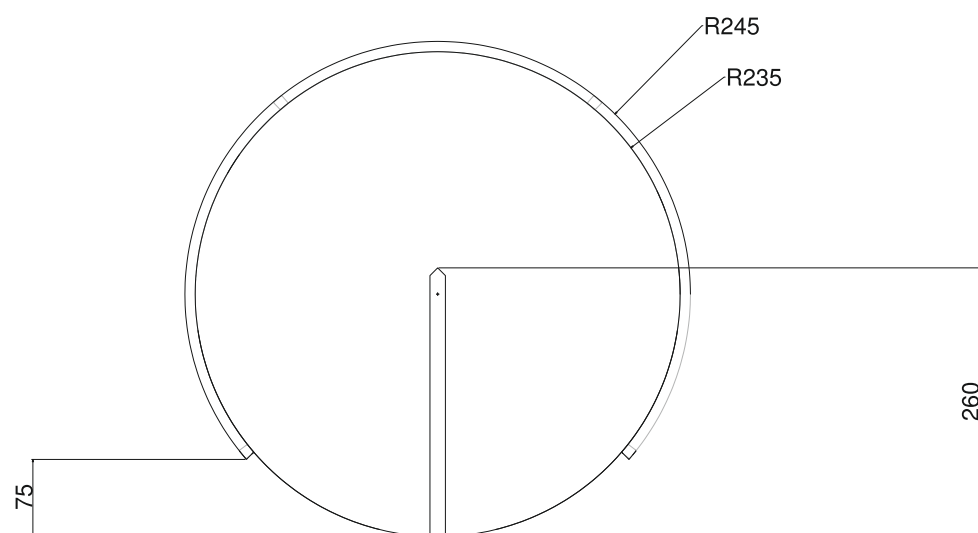
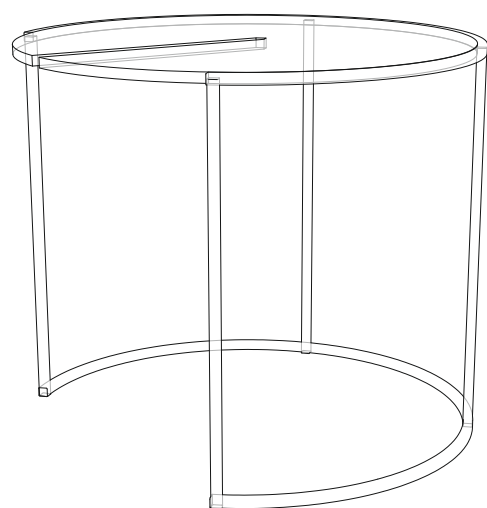
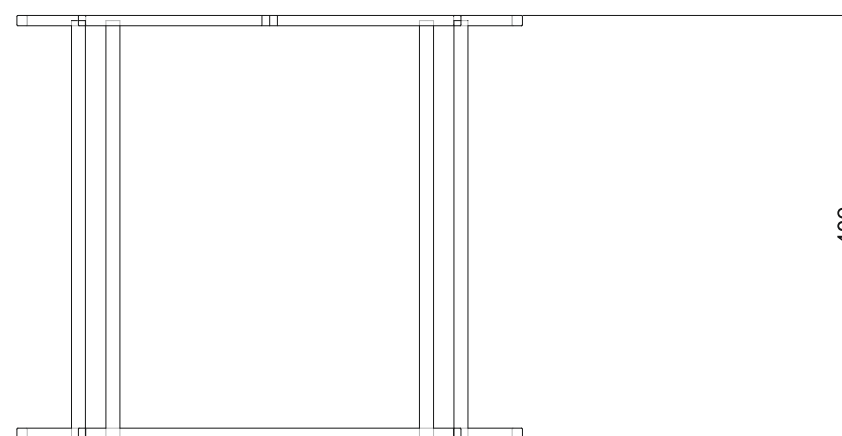
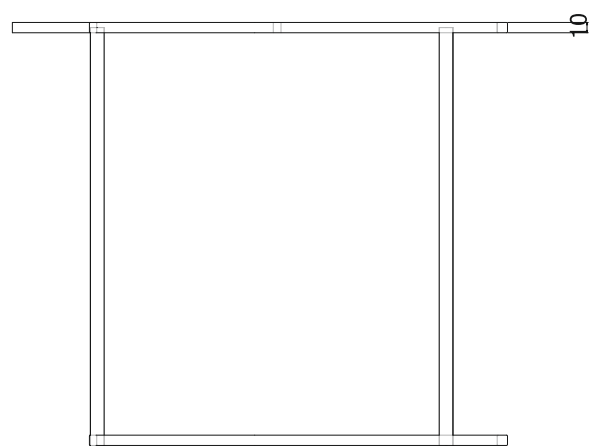

TECHNICKÉ VÝKRESY VÍKO A ZRCADLO

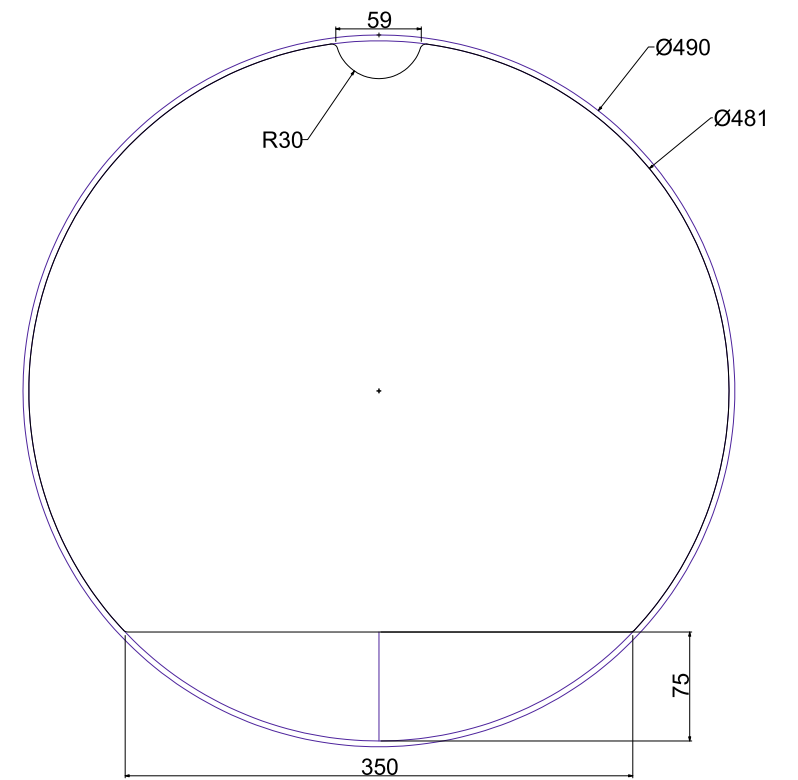
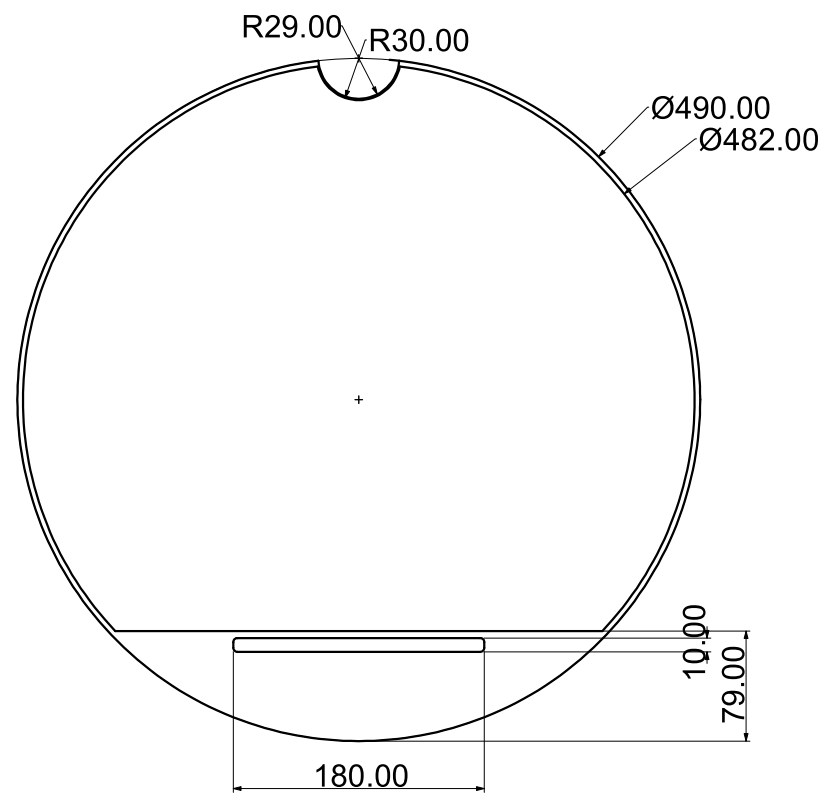
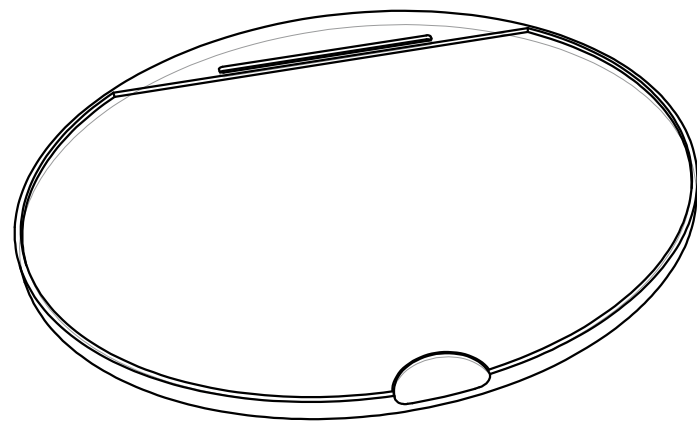
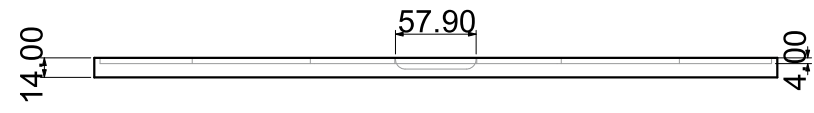
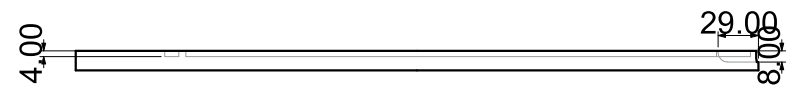





ZÁVĚR

Musím říct, že ačkoli se mi to zpočátku nezdálo, zpracovat tento návrh bylo zejména z technické stránky velmi náročné, vše velmi úzce se vším souviselo a každý milimetr na jednom místě hrál roli na jiném, a pak, jako se říká o „efektu mávnutí motýlích křídel“, se obrovsky promítl jinde. Bylo tedy třeba myslet na velkou spoustu detailů a každá změna obnášela opětovné promyšlení návrhu od základu znova, aby všechny detaily seděly.

Zároveň bylo použito poměrně mnoho technologií a koordinace jednotlivých výrob dílů a součástí také nebyla vůbec snadná, ale jsem na druhou stranu moc ráda za takovou zkušenost. Zámečnick, sklář, truhlář, výroba na cnc strojích, pískování, barvení práškovou barvou – to vše a spoustu dalších drobností bylo třeba vykomunikovat a někdy i si osahat. Myslím, že mi však úzký kontakt a komunikace přímo s řemeslníky toho mnoho daly.

Stolek jsem navrhovala hlavně sama pro sebe, proto jsem ráda, že můžu nakonec i říct, že jsem s výsledkem nakonec spokojená a mám z práce dobrý pocit.

Doufám, že až si s ním doma sama „potykám“, budu ho moci s čistým svědomím a snad i hrdostí doporučit dál :)

České vysoké učení technické v Praze, Fakulta architektury

2/ ZADÁNÍ bakalářské práce

Jméno a příjmení: *Barbora NEDVĚDOVÁ*

datum narození: *19. 11. 1993*

akademický rok / semestr: *2017/2018, LS*

obor: *průmyslový design*

ústav: *15170 Ústav průmyslového designu*

vedoucí bakalářské práce: *MgA. Filip Streit*

téma bakalářské práce: *bytový / interiérový design*
viz přihláška na BP

zadání bakalářské práce: *toaletní / kosmetický stůlek*

1/ popis zadání projektu a očekávaného cíle řešení

*návrh interiérového / bytového designu - bližší specifikace toaletní / odklá-
dací stůlek
→ vytvoření modelu 1:1*

2/ popis závěrečného výsledku, výstupy a měřítko zpracování

- portfolio (2x A3 - na fólii)
- plakát (minimální B1)
- CD 2x
- model 1:1 - v materiálu

3/ seznam případných dalších dohodnutých částí BP

Datum a podpis studenta *5. 3. 2018 Nedvědová*

Datum a podpis vedoucího DP

5. 3. 18 

registrováno studijním oddělením dne

České vysoké učení technické v Praze, Fakulta architektury

Autor: *BARBORA NEDVĚDOVÁ*

Akademický rok / semestr: *2017/2018, LS*

Ústav číslo / název: *ÚSTAV PRŮMYŠLOVÉHO DESIGNU FFA ČVUT*

Téma bakalářské práce - český název:

KOSMETICKÝ / TOALETNÍ POLEČEK

Téma bakalářské práce - anglický název:

COSMETIC / DRESSING TABLE

Jazyk práce: *ČESKÝ*

Vedoucí práce: *MgA. Filip Streit*

Oponent práce: *Ing. arch. Jiří ŠESTÁK*

Klíčová slova
(česká):

Anotace
(česká):

Tato bakalářská práce zpracovává téma kosmetický/toaletní stůlek pro každý prostor a prostředí. Hlavní myšlenka je vytvořit z tohoto produktu solitérní kus, což poskytne uživateli možnost větší svobody rozhodnutí. Design je volen velmi jednoduchý a minimalistický, aby ho případně mohli používat příslušníci obou pohlaví jako rovněž návrh je také prezentován sedátko ke stolu.

Anotace
(anglická):

This bachelor thesis focuses on the topic of a cosmetic/dressing table for every space and type of room. The essential idea is to make this product a solitaire piece, which provides greater freedom of decision to the user. Its design is chosen to be very simple and minimalist, so that both genders can use it. As a part of the design is also presented a sitting seat.

Prohlášení autora

Prohlašuji, že jsem předloženou bakalářskou práci vypracoval samostatně a že jsem uvedl veškeré použité informační zdroje v souladu s „Metodickým pokynem o etické přípravě vysokoškolských závěrečných prací.“

V Praze dne *24. 9. 2018*

Nedvědová
Podpis autora bakalářské práce

Tento dokument je nedílnou, povinnou součástí bakalářské práce i portfolia (titulní list)

PODĚKOVÁNÍ

Na závěr bych chtěla poděkovat všem, kteří mi pomáhali nejen během tvorby této práce, ale díky kterým jsem se k ní vůbec dopracovala. V první řadě patří obrovský dík vedoucímu této práce Filipu Streitovi, protože bez něj bychom se nikam neposunuli a našemu asistentovi Tomášovi Polákovi, protože bez něj bych si já osobně mnohdy neporadila s výrobou a zcela jistě bychom bez něj nezvládli jedinou ateliérovou instalaci :) Děkuji oběma za každou radu, pomoc, i kritiku a za to, že si za každých okolností oba drží dobrou náladu.

Nemalý dík patří i řemeslníkům a konzultantům práce, kteří tak velkou měrou přispěli k její lepší funkčnosti, snazší výrobě a někdy i hezčímu vzhledu.

Dále děkuji své rodině, zejména sestře a mamince, které mě podporovaly v rozhodnutí studovat design i v momentech, kdy jsem já sama nevěřila, že je správné, svým přátelům a spolužákům, kteří mi tolikrát během studia pomohli a nakonec svému příteli, Michalovi Čápkovi, protože se mnou musel vydržet už šestkrát fa nonstop.

Děkuji.