



SWAN

Emiliya Safarova

Bakalářská práce

LS 2019

Ateliér Fišer/Nezpěvákova

Ústav průmyslového designu

FA ČVUT

České vysoké učení technické v Praze, Fakulta architektury

2/ ZADÁNÍ bakalářské prácejméno a příjmení: *Emiliya Safarova*datum narození: *01.10.1996*akademický rok / semestr: *2018/19, LS*obor: *Průmyslový design*ústav: *15150 Ústav průmyslového designu*vedoucí bakalářské práce: *prof. ing. arch. Jan Fišer*téma bakalářské práce: *toaletní / kosmetický stolek*
viz přihláška na BP

zadání bakalářské práce:

1/ popis zadání projektu a očekávaného cíle řešení

Návrh a realizace víceúčelového kosmetického stolku do interiéru.

2/ popis závěrečného výsledku, výstupy a měřítko zpracování

*Koncový výstup v podobě reálného funkčního prototypu 1:1.
Výtvarné dokumentace ve formě plakátu, portfolio*

3/ seznam případných dalších dohodnutých částí BP

*Řešení problematiky navrženého objektu ve formě portfolio.*Datum a podpis studenta *28.02.2019* *Safarova*

Datum a podpis vedoucího DP

Jan Fišer

registrováno studijním oddělením dne

České vysoké učení technické v Praze, Fakulta architektury

Autor: Emiliya Safarova

Akademický rok/semestr: 2018-2019/šestý semestr

Ústav číslo / název: 15150/Ústav průmyslového designu

Téma bakalářské práce - český název:

KOSMETICKÝ/TOALETNÍ STOLEK

Téma bakalářské práce - anglický název:

COSMETIC/DRESSING TABLE

Jazyk práce: český

Vedoucí práce: prof. Akad. arch. Jan Fišer

Oponent práce: Ing. Markéta Musilová

Klíčová slova (česká): Stolek, funkce, estetika, kov, dřevo, sklo

Anotace (česká):

SWAN je návrh multifunkčního kosmetického / toaletního stolku, který může stát v jakémkoliv prostoru nebo místnosti. Je kompaktní, minimalistický a snadno přenosný, s posuvnou židlí. Díky multifunkčnosti nám umožňuje širokou škálu využití. Můžeme ji použít jak na líčení, tak na zavěšení oblečení.

Anotace (anglická):

SWAN is a multifunctional cosmetic / toilet table that can stand in any space or room. It is compact, minimalist and easy to carry, with a sliding chair. Thanks to multifunctionality, it allows us a wide range of applications. We can use it both for make-up and for hanging clothes

Prohlášení autora

Prohlašuji, že jsem předloženou bakalářskou práci vypracoval samostatně a že jsem uvedl veškeré použité informační zdroje v souladu s „Metodickým pokynem o etické přípravě vysokoškolských závěrečných prací.“

V Praze dne 24.05.2019

Safarova

Podpis autora bakalářské práce

Tento dokument je nedílnou, povinnou součástí bakalářské práce i portfolio (titulní list)

OBSAH

- 01** PROHLÁŠENÍ AUTORA/
ZADÁNÍ BAKALÁŘSKÉ PRÁCE
- 02** ANOTACE
- 03** ÚVOD
- 05** REŠERŠE
- 15** INSPIRACE
- 17** VÝSTUP ANALÝZY
- 18** VÝVOJ/VARIANTY
- 23** SYNTÉZA
- 28** GALERIE
- 34** VÝROBA
- 38** ZÁVĚR
- 39** PODĚKOVÁNÍ
- 40** ZDROJE

02

ANOTACE ANOTATION

SWAN is the design of a multifunctional cosmetic/dressing table that can also stand in any space or room. It is compact, minimalist and easy to carry, with a sliding chair. Thanks to multifunctionality it enables us to use it widely. We can use it both for make-up and for hanging clothes.

03

ÚVOD

Tématem bakalářské práce je návrh kosmetického/toaletního stolku s názvem Swan (labuť), protože s tvarem a obrysem se labuti podobá a dokonce se inspirovala jemností a čistotou těchto krásných stvoření.

Konkrétně se tedy jedná o kosmetický stolek, který je navržen, tak aby se mohl použít jak ženy, tak i muži. Jde o multifunkční kosmetický stolek, který umožňuje širokou škálu využití.

Kosmetické stolky jsou využívány jak po ženské, tak někdy i po mužské stránce. A tak jsem chtěla navrhnout něco co budou moct využít oba dva pohlaví. Nejdřív jsem nevěděla, jak toho docílit, výběrem barev, materiálu, či tvaru? Nešlo jen o tyto podstatné věci, ale také o funkčnost. Tyto stolky většinou vynikají svojí elegancí a funkčností. Chtěla jsem především navrhnout stolek, kde by se dalo uspořít místo.

Jsme zvyklí dávat kosmetické stolky ke zdi či do rohu, je to taková klasická varianta. Nic proti tomu, ale tím se zde vyskytuje problém s místem. V některých menších bytech je problém s rozmístěním nábytku (skříně, gauče, knihovny,...). Například u barokních či dobových kosmetických stolků se s tímto problémem můžeme setkat. Některé jsou esteticky velice pěkné, přezdobené se židlemi s polštářky, ale zabírají příliš mnoho místa. I proto jsem také chtěla navrhnout věc, která by se v klidu mohla dát i do prostřed místnosti a nezabírala by moc místa. Při navrhování jsem hledala co nejjednodušší a zároveň funkční cestu.

Stolek je minimalistický a kompaktní, spolu s ním je k ní navržena ještě židlička, která má stejný tvar nohou jako u stolku a může se do ní posunout. Uživatel má tedy možnost umístit stolek skoro kamkoliv – obývací pokoj, ložnice, možná i do větších chodeb. Umělé osvětlení je zde sice trochu ignorováno, ale tím se zde zase poskytuje možnost využití denního světla, takže stolek můžeme posunout blíže k oknu u variant, které jsem popisovala předtím denní světlo míří spíše na půlku obličeje a někdy vůbec.

Ale zase pro úplnou potřebu umělého osvětlení se zde vyskytuje možnost využití horní oboukované konstrukce. Může se na to pověsit menší reflektor či jiné druhy umělého osvětlení.

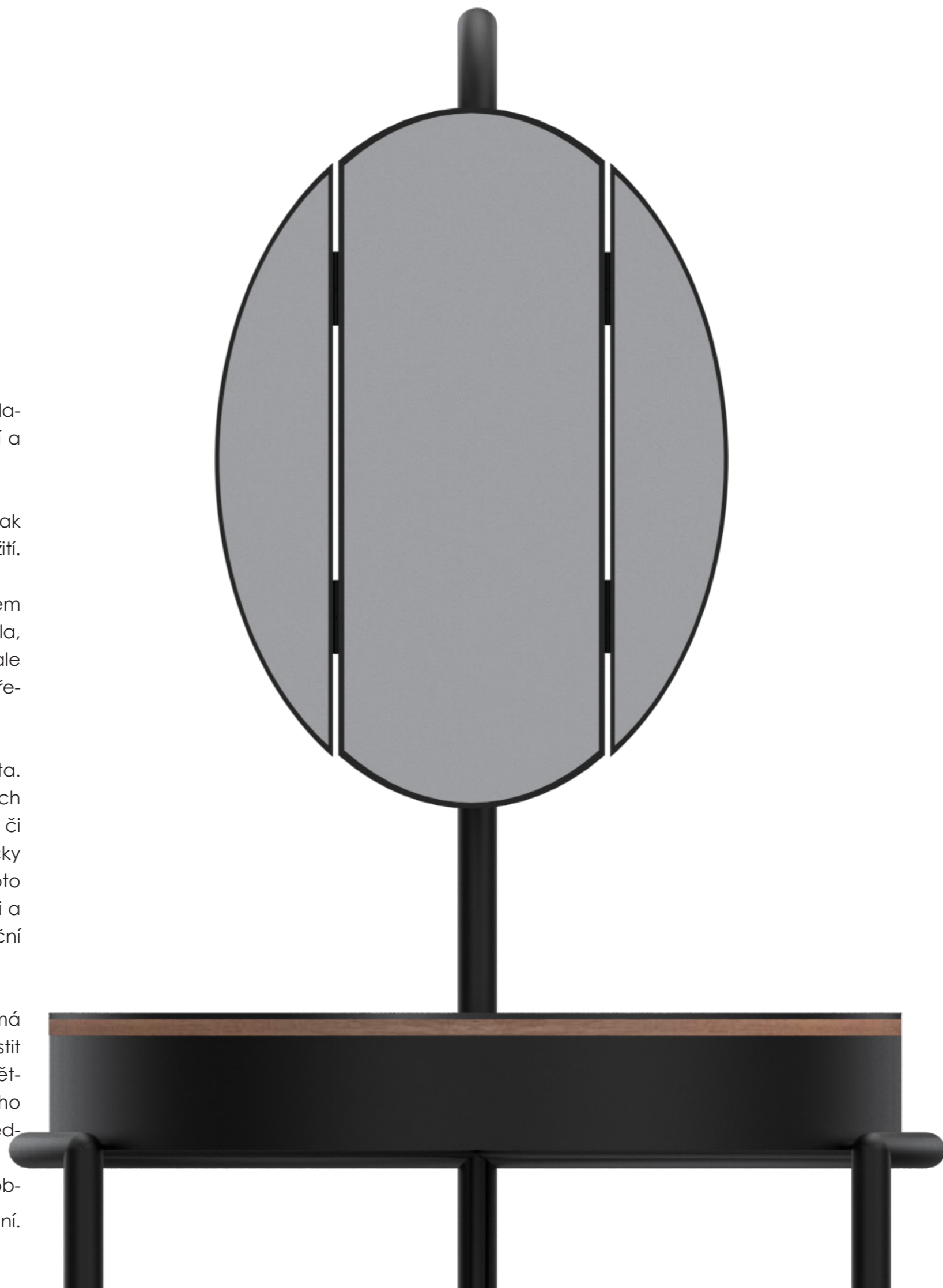

ÚVOD

Každý kosmetický stolek musí obsahovat zrcadlo, úložný a odkládací prostor. Já jsem k tomu přidala ještě jednu funkci, a to stolek s věšákem. Všichni známe ten pocit, kdy to ráno úplně nestíháme a chceme mít všechno na jednom místě. Výhodou tohoto věšáku je, že se může volně otáčet do stran, nebo se dát úplně pryč.

Důležité bylo, také uvažovat nad tím, aby v prostoru nepůsobil rušivě či nepatříčně. Snažila jsem se, využít jednoduchých a čistých linií a křivek. Inspiraci jsem našla v přírodě, a především v kráse, eleganci, čistotě a jemnosti. Ostrých hran či kubických tvarů jsem se chtěla co nejvíc vyvarovat, protože tím by vlastně v tomto případě rušil tu jemnost a eleganci. Proto jsem se snažila využít co nejvíce organických tvarů – oblouky, zaoblené hrany, kruhy či ovály.

Díky výběru barvy a materiálu je zde tedy možnost využití i mužským pohlavím. Svým vzhledem tedy nepůsobí nějak příliš žensky. Stolek je pak taky doplněn pohyblivým zrcadlem, a tím je přizpůsoben i výškovým rozdílům uživatele.



05

REŠERŠE

Při hledání rešerší jsem se dostala k zajímavým designům, některé byly zajímavé vzhledově a některé zase funkcí anebo taky ty, které nesplňovaly alespoň pro mě žádnou z těchto bodů. Po několika průzkumech na trhu jsem zjistila, že můžou být v různém barevném, materiálovém, tvarovém či cenovém zastoupení.

Samozřejmě kosmetický/toaletní stolek je věc vkusu a musím říct, že při průzkumech jsem narazila jen na pár jak funkčních, tak estetických návrhů. Neříkám, že byly špatné, ale skoro všechny měly buď historické (vintage, barokní), nebo až moc obyčejné (ve tvaru hranaté skříňky) tvarosloví. Některé byly i cenově dražší a zabíraly třeba moc místa. Anebo taky ty, které byly buď spojeny všechny v jednom to znamená – zrcadlo, úložný a odkládací prostor, nebo také takové u kterých byly tyto jednotlivé prvky odděleny či dány zvlášť. Třeba tak, že zrcadlo viselo samostatně na zdi, a dál samostatná stolička se šuplíky a s odlišným sedátkem. Některé byly třeba dobře a stylově kombinované a některé k sobě vůbec neseseděly.

Existují i takové stolky se speciálními umělými světly, či mají hodně šuplíků. Narazila jsem také na takové skládací stolky, ale ty se využívají třeba v maskárnách, kdy jsou všechny věci v jednom kufříku a po otevření se může poskládat do tvaru přenosného stolku. Kosmetický stolek je věc fantazie a citu. Jak při navrhování tvaru, tak při výběru materiálu a vhodné kombinaci, protože jinak se setkáváme s tím, že je výsledný návrh nepochopen a znehodnocen. I při výběru osvětlení se musí prověřovat a vybrat nejpohodlnější způsob a barva světla. Světlo musí být umístěné na takovém místě kde nebude nepříjemné a nebude škodit našim očím. Důležité je, aby poskytl pravé a přirozené světlo. Jsou dokonce takové typy osvětlení, kdy se můžou různě nastavit a dle toho můžeme zjistit, jak budeme vypadat v jiných denních dobách. Ale tím se ve svém návrhu příliš nezabývám, mě jde, jak už jsem psala o funkci, estetiku a jednoduchost.

Jsou tady i takové návrhy od luxusních značek např: italské, francouzské, skandinávské..., které jsou dost vzhledově až krásné, elegantní a někdy i minimalistické bez zbytečných zdobností. Čeho jsem chtěla docílit i já.



PRINCESS

OLGOJ CHORCHOJ

Je to doopravdy jedinečný, svým způsobem minimalistický kus od českého designéra Olgoje Chorchoje.

Jde o návrh řekněme multifunkčního kosmetického stolku. Skládá se ze zrcadla s LED světlem což je pro kosmetický stolec prioritou.

Kruhové zrcadlo se zřejmě přiklápí stlačením, což může být pro některé uživatele matoucí a může trvat, než přijdou na to, jak s tím manipulovat.

Chválím zde samozřejmě úložné prostory, neboť množství šuplíků pro kosmetický stolec není nikdy dost.

Tento kosmetický stolec je navíc vybaven psacím stolem, nebo také může sloužit jako odkládací prostor. Jen škvíra třeba při psaní může být trochu problém. Dále bych zde mohla zmínit materiály. Kombinace ořechu a zřejmě nerezů nejen povznáší cenu výrobku, ale také její eleganci a krásu.



PLUG-IN

Map studio/ María Perales Vargas

PLUG-IN je návrh kosmetického stolku od španělské designérky María Perales.

Jde o jakousi symbiozu mezi různými objekty. Celý stolek se skládá ze zrcadla, která svým tvarem připomíná tenisovou pátku, pak ze svíček které zřejmě slouží jako vedlejší osvětlení či dávají dojem útulnosti. Můžeme zde ještě vidět keramické nádoby, které slouží jako úložný prostor a jako váza pro květiny. A je zde alespon malý odkládací prostor, který pro kosmetický stolek je dostačující.

Design svým způsobem připomíná barokní kosmetický či jídelný stůl. Je zde projev minimalistického designu s nádechem historismu.

Pravda je, že svým způsobem vypadá zajímavě, ale spíše bych se na toto dílo dívala jako na uměleckou práci.

Líbí se mi zde i kombinace barev a materiálů. Ale je to zase návrh kde s věcmi musíme manipulovat opatrně, protože jak je známo porcelán je docela křehká záležitost.

Myslím si, že věci jsou odnímatelné, nebo aspon by měli být. Protože je tam například květináč, který by za nějaký čas potřeboval vymenit vodu, či nádoby. I když je tento design svým způsobem zajímavý, tak stejně bych tam změnila návrh samotného stolu. Protože jak už jsem psala připomíná jídelní, nebo taky pracovní stůl.





ZEITRAUM

Florian Schmid

Zeitraum je návrh kosmetického stolku, který je vhodný ne do prostory, ale spíše umístěn ke zdi. Celý design se skládá z geometrických tvarů – kruhového zrcadla s obdélníkovou policí. Police je zřejmě z dubu či ořechu, která stojí na dvou nohách.

Chválím zde minimalistické a čisté provedení a úsporu místa díky tomu, že jí můžeme postavit ke zdi. Dokonce díky velikosti zrcadla se můžeme prohlédnou celý. Dobré je i to, že díky velikosti a tvaru se může postavit skoro kamkoliv např: ložnice, obývací pokoj či do prostornějších chodeb. Ke kosmetickému stolku je ještě navržena trojnohá židlička, nebo taburet, který je taky ze dřeva v kruhovém tvaru se zvednutou zadní stranou pro větší pohodlnost. Obdélníková deska sice slouží jako odkládací plocha, ale chybí mi zde úložný prostor, ale pokud by tento návrh sloužil spíš jako konzolový stolek, tak svůj účel dobře splňuje.



HIM & HER DRESSING TABLE

Studio 248

HIM AND HER je promyšlený design kosmetického stolku. Je to stolec, který umožňuje komfort pro oba dva uživatele. Je navržen, že poskytuje dostatek místa pro věci obou dvou uživatelů. Obsahuje dostatek úložného i odkládacího prostoru. Ke stolku jsou zvlášť navrženy takové krabičky a stojánky v různých tvarech i velikostech, které slouží pro uložení a zavěšení bižutérií, kosmetiky, kapesníků, ... a můžou se různě poskládat a posouvat díky zig-zag tvaru desky stolku i krabiček. Každý uživatel má vlastní zrcadlo. Jedno je v kruhovém harmonickém tvaru a druhé je v obdelníkovém tvaru. Zajímavé je taky to, že kulaté zrcadlo je zřejmě určeno přímo ženě, protože ženy jak je známo tráví víc času nad make-upem zato muži spíš kontrolují to jak vypadají.

Líbí se mi tady výběr i kombinace materiálů. Je zde zřejmě použité masivní dřevo s bílou deskou (mramor, ...) Pěkný dojem taky dělá kombinace dřeva s měděným plechem. Dole je zavěšená kožená taštička pro uložení fénu, bot či cokoli jiného. Vlastně na tomto návrhu nemám co vytknout. Vše je promyšlené, je zde dostatek místa pro uložení věcí a taky pro pohyb.

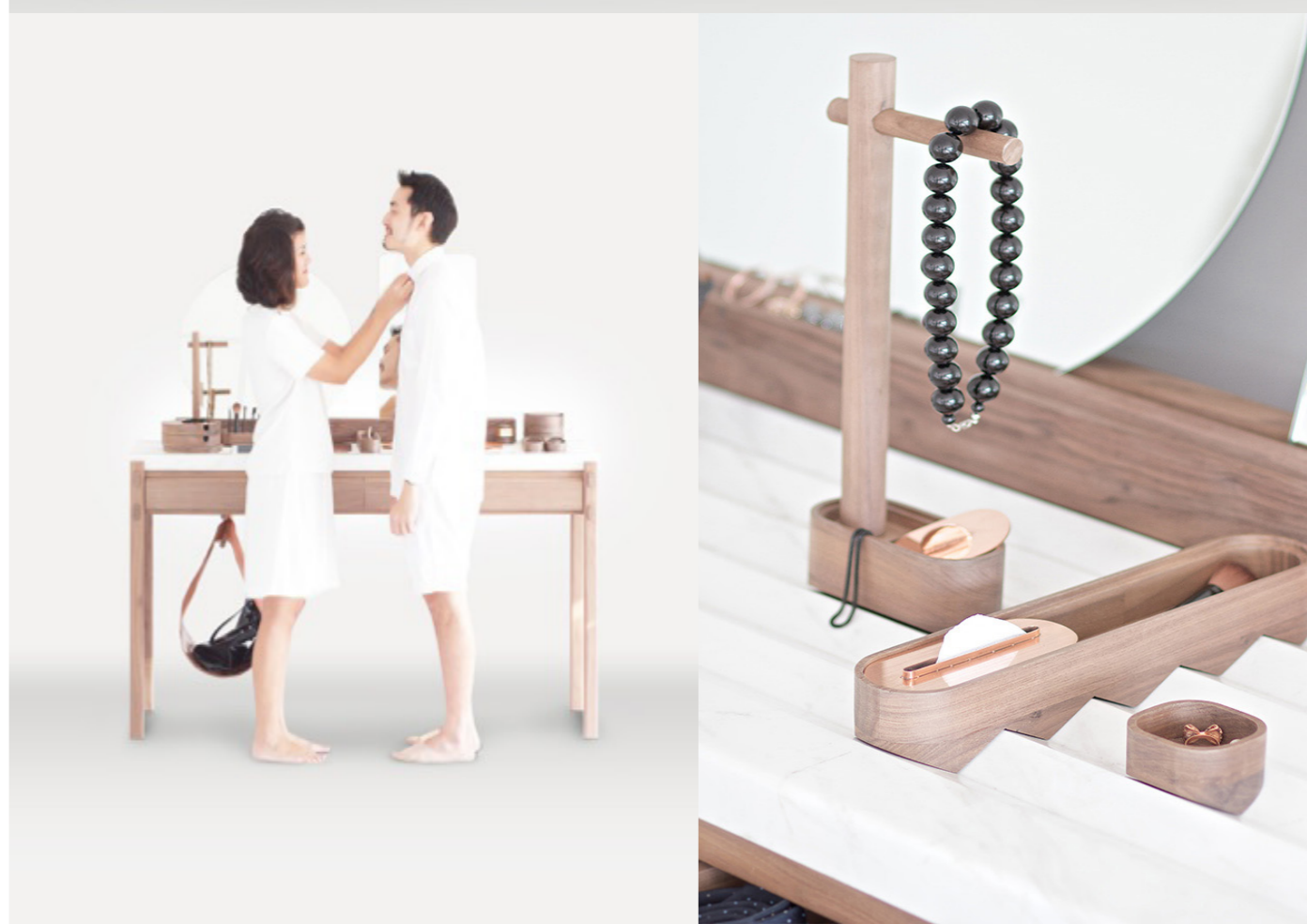



WOOD

Tonin Casa

Chtěla bych se zde zmínit ještě o tomto multifunkčním designu, který je od Toni Casa. Jde totiž jak o „kosmetický stolek“, či konzoli tak o věšák. Opět bych tady chtěla pochválit úsporný minimalistický, čistý a elegantní design, který by se sice mohl dát kamkoliv díky kompaktnosti, ale myslím si, že hlavní funkci má jako věšák a odkládací plochu na chodbu.

Celý návrh se skládá z bílé obdelníkové desky a pěti dlouhých dřevěných tyčích na kterých stojí deska, a které slouží k pověšení oblečení. Líbí se mi i to, že díky tomuto návrhu vzniká úspora místa a není tudíž potřeba chodbu doplnit dalšími skříněmi či stojánky na oblečení.

Tento produkt je sice funkční, ale při větší zátěži by se mohla spadnout. Můj navržený produkt se taky skládá z kosmetického stolku a věšáku, i proto jsem chtěla tento princip vysvětlit na tomto designu.





Kosmetický stolek v moderním stylu, který obsahuje docela dost úložných prostorů i odkládacích. Sice jsem říkala čím víc šuplíků tím líp, ale toto je možná příliš. Na mě to dělá dojem ne kosmetického stolku, ale takové skříňky se zrcadlem.



Čistý bílý kosmetický stolek ve stylu vintage. Skládá se z polštářového sezení a kosmetického stolku s dvěma odkládacími prostory, čtyřmi úložnými prostory s trojdílným zrcadlem



Jednoduchý design kosmetického stolku. S klasickým umělým osvětlením, který se využívá většinou v i maskárnách.



Návrhy velice čistých a jednoduchých kosmetických stolků, které byly sestaveny z jednotlivých kousků zřejmě uživatelem. Na prvním obrázku se mi líbí způsobem řešení odkládacího prostoru i osvětlení.



Jde o takový kosmetický stolek v kufru. Je to velice kompaktní a vhodné pro práci v maskárnách či při cestování. Obsahuje vlastně vše, co by měl obsahovat kosmetický stolek – zrcadlo s umělým osvětlením, úložný i odkládací prostor



OLIVIA LEE
THE ATHENA COLLECTION
2017



IHOR HAVRYLENKO, MARRA GROUP
THE OSHU
2017



NIKA ZUPANC
OLYMPIE
2013



DOSHI LIVIEN
CHADLO FOR BD BARCELONA DESIGN
2012



WENDY LERGO & MAARTEN DE COLLIGNON studio WM
MORNING DEW
2015



STUDIO MVW
JINSHI PINK JADE
2017



MARTIN MESTMACHER
GO
2015



NOTE DESIGN STUDIO
PLATEL
2014



VERA & KYTE
APARELL
2015



RAKETA - KATJUSA KRANJC & ROK KUJAR
TRIANGLE
2018



CHRISTOPH PIEREN
SAM
2013



HANS THYGE & Co.
DOLORES
2016



Zde na těchto obrázcích bych chtěla ukázat návrhy ne tak dobrých kosmetických stolků. Bud jsou esteticky nevkusné, a některé nejsou ani funkční. Nejsou řešeny výšky sezení, místo pro nohy, nebo příliš velká vzdálenost mezi stolkem a sezením.

Některé jsou dobové, ve své době byly zřejmě ceněné. Nechci říct, že jsou všechny ošklivé, ale určitě zabírají příliš mnoha místa, taky jsou ty, které jsou barevně, materiálově a tvarově špatně kombinované, nebo působí chaoticky. Samozřejmě je to věc vkusu a každý to můžeme vnímat a cítit jinak.

15

INSPIRACE

Jak už jsem psala předtím, mojí inspirací nebyly jen designy různých věcí, nábytku či samotných kosmetických stolků. Inspiraci jsem hledala v čistých tvarech a liniích. Soustředila jsem se taky na funkčnost výrobků. Velice se mi líbily takové nádoby s otočným víček a rozhodla jsem se to zakomponovat i do mého návrhu. Bylo to tak kompaktní a minimalistický, a právě to přesně odpovídalo i tomu o co jsem se snažila i já u mého návrhu.

Další věcí, kterou jsem se inspirovala byl věšák, a to především otočný věšák. Tento typ věšáku jsem si vybrala, protože zaručuje další komfort pro uživatele. Může se s ním různě pohybovat do stran, anebo se dát úplně pryč. Taky se mi líbil způsob samotné tyče, která působí čistě a harmonicky.



CHAKIB RICHANI
MAY DRESSING TABLE
2014



NOTRE MONDE
NESTING SIDE TABLE
2019



nádobka s otočným víčkem



Věšák vybaven i zrcadlem



PATRICK GLYNN
MONROE TRADES
2013



věšák s otočnými ramínky

17

VÝSTUP ANALÝZY

Dlouho jsem se rozhodovala jaký použít tvar, ale jak už jsem popisovala předtím rozhodla jsem se pro organické tvary. Již od začátku jsem přemýšlela o stolku jako o solitérním kusu, hlavně kvůli umístění zrcadla a dalších věcí, které budu ještě dále popisovat. U kosmetického stolku hraje největší roli ergonomie, a to především rozměry, úhly, výšky u stolku, židle, umístění zrcadla a skříňky na kosmetiku. Držela jsem se rozměrů u výrobků, které již jsou na trhu buď samotných kosmetických stolků, nebo běžných jídelních stolů či židlí, protože ani tady se rozměry od kosmetických stolků moc neliší.

U zrcadla i když jsem předtím popisovala, že se mi takové historické či barokní tvary moc nelíbí, tak přece jen jsem se od nich pár věcmi inspirovala. A to tvarem zrcadla, které jsou v oválném tvaru, a tudíž si můžeme i když trošku z dálky prohlédnout celý outfit, a navíc se mi zde líbila funkce troj zrcadla. Neboť když se prohlížíme v zrcadle chceme se vidět ze všech stran a toho s bočními zrcadly můžeme docílit. Navíc se můžou nastavit do různých úhlů otočení, což je v tomto případě ideální. Po návrhu zrcadla jsem se taky musela rozhodnout o celém tvaru stolku, díky výběru zrcadla zde nastala možnost solitérního kosmetického stolku, aby se dalo volně pohybovat a spolu s tím přišlo mnoho dalších variant a možností. Ke, kterým se dostanu až v postupném vývoji mé práce.

Dalším a hlavním výběrem byly materiály a barva. Nejdřív jsem se rozhodovala pro různé druhy materiálů, a to od plastu, dřeva až ke kovu. Ale postupem jsem se dopracovala ke dřevě a vybírala jsem z exotického či světlého druhu. Samozřejmě dřevo jsem nechala přiznané na židličce, ale na víčku skříňky jsem ho zakryla skleněnou deskou, ne proto že by mi vadil, ale spíš jsem chtěla docílit elegantnějšího návrhu a tím by se ani dřevo, které je pod skleněnou deskou nezašpinil od kosmetiky a dalších nečistot. S výběrem druhu a barvy dřeva přišlo i na výběr materiálu konstrukce stolku. Rozhodla jsem se pro kov, který jsem nechala později probarvit. V tomto případě změna barvy kovu zase tak nevedí, naopak jí zcela změní a v kombinaci se dřevem docílíme minimalistického designu.

Na těchto rešerších jsem se pokusila ukázat s čím vším se můžeme na trhu setkat a co se mě osobně líbily. Jsou zde doopravdy minimalistické kousky, ale třeba i příliš zdobné a někdy i nevkusné. Každopádně je všechny spojuje jedna věc a to funkčnost, jednoduchost a estetika. Stolečky jsou většinou tak dekorativní, nebo jsou v takových barvách, liniích či tvarech, že se z toho evokuje spíš, ženskost, Právě proto jsem se snažila navrhnout stolec v čistých a jemných tvarech, ale zase tak aby to nebylo příliš přehnané. Tudíž, tak aby z toho nebylo cítit příliš ženské či mužské pojetí.

18

VÝVOJ VARIANTY

První varianty kosmetického stolku spočívaly v hledání základního tvaru a jestli to bude solitérní kus či u zdi. Již na prvních skicách a 3d renderech je vidět, že jsem se snažila jakýmkoliv způsobem navrhnout stolek, který by byl snadno přenosný a manipulovatelný.

Nejdřív to byly takové klasické varianty kosmetických stolků, ale pořád mi přišlo, že jim chybí jakási funkčnost či multifunkčnost, neboť zde máme širokou škálu možností, jak jí využít. Nudili mě návrhy klasických stolků s opakujícími a nekonečnými šuplíky, které byly třeba ve vintage stylu, nebo v hranatých tvarech připomínající skříň. A tak jsem začala navrhovat stolky, které se skládaly jen z trubek a byly různě prohýbané i když zprvu nebyly úplně funkční či ergonomické. K nim jsem začala propojovat různé šuplíky, desky a zrcadlo. Bylo to hledání tvaru, a prověřování variant, než jsem se dostala k základnímu tvaru. Ale tím jsem se taky dostala k tomu, že stolek chci mít v prostoru. Aby se s ním dalo jednoduše posouvat, kdyby se uživateli na daném místě již nelíbila.

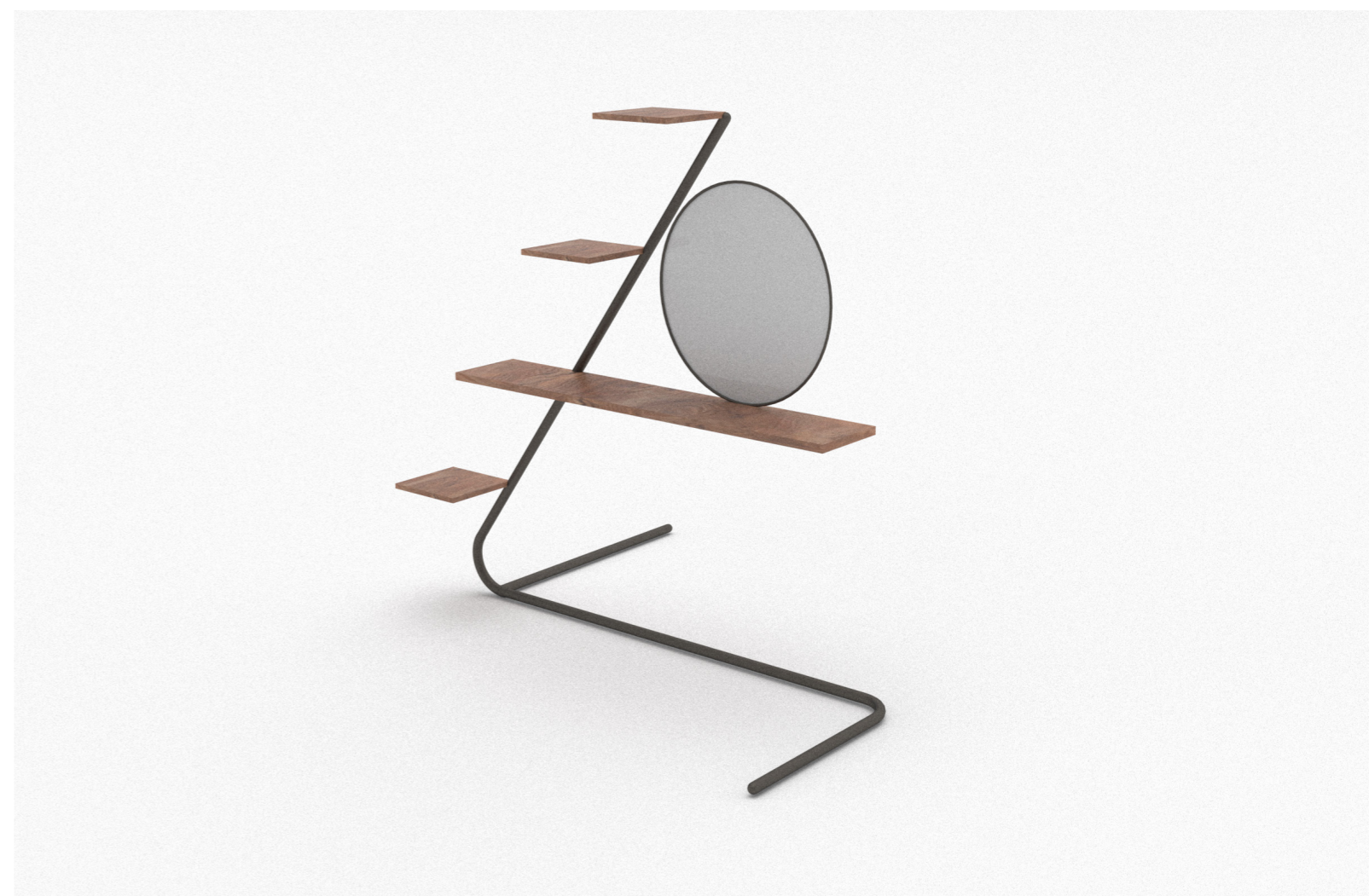

19

VÝVOJ

Zde jsem se již dopracovala k prvnímu tvaru, ke kterému jsem se již dále chtěla věnovat. Přitahovala mě svou jemností a čistými, elegantními tvary a liniemi.

Zprvu se jednalo o dlouhou trubku, která se nahoře a dole spojila s oblouky z trubek. Tudíž se ne úplně jevila jako funkční produkt. Nebyla vymyšlená ergonomie, statika a další funkční faktory. Samozřejmě jsem si toho byla vědoma a jak jsem zmiňovala předtím bylo to spíš hledání tvaru. Pak když jsem si konečně s tvarem byla jistá začala jsem přemýšlet o počtu noh, tvaru skříňky a o zrcadlu.

Nejdřív jsem se rozhodla udělat čtyři nohy spojeny s obloukem dole a nahoře a k tomu připojené dvě kruhové skříňky s kruhovými zrcadly na víčku. Ale pak mi to přišlo poněkud zbytečné tam mít tolik skříněk, protože se výrobek najednou zdál větší a zabíral by najednou mnoho místa. A tak jsem se rozhodla zúžit nohy je na tři a skříňku jen na jednu.

Dál už zbývalo k tomu přidat zrcadlo, a tak jsem přišla na funkci otočného víčka. Nechtěla jsem mít klasické skříňky s příklápěcím víčkem se zrcadlem. Každému jednotlivému prvku jsem chtěla dát volnost a nějak je mezi sebou nespojovat. Zrcadlo jsem tedy nechala jak si zavěšené na ohýbané tyčce a ve tvaru oválu, aby se zbytkem stolku nepůsobila nepříčetně. Mohla jsem tam nechat zrcadlo v kruhovém tvaru, ale to bych se omezila na menší velikost, tudíž by byla vidět jen obličej, ale já jsem chtěla docílit toho, aby se na něm mohl uživatel prohlédnout celý.



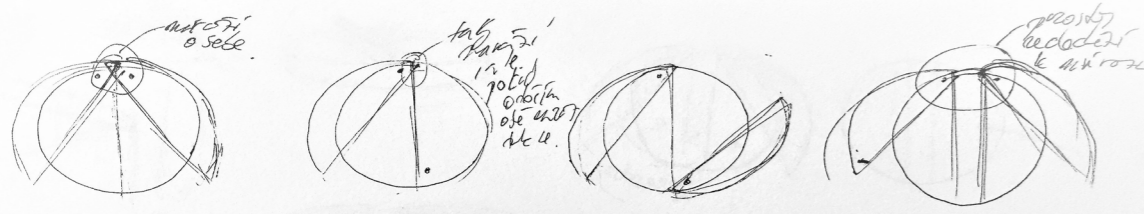
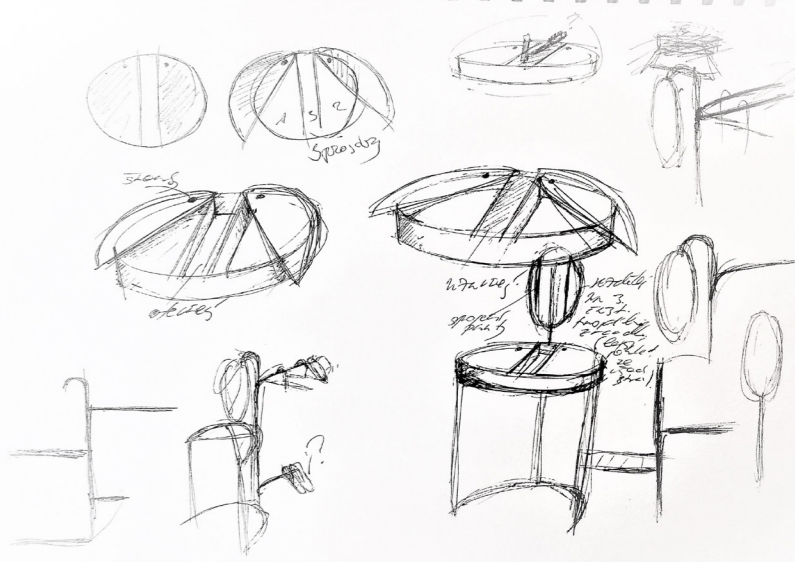
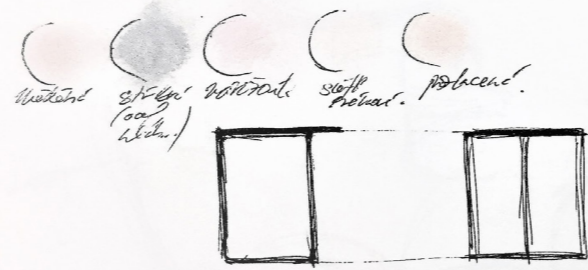
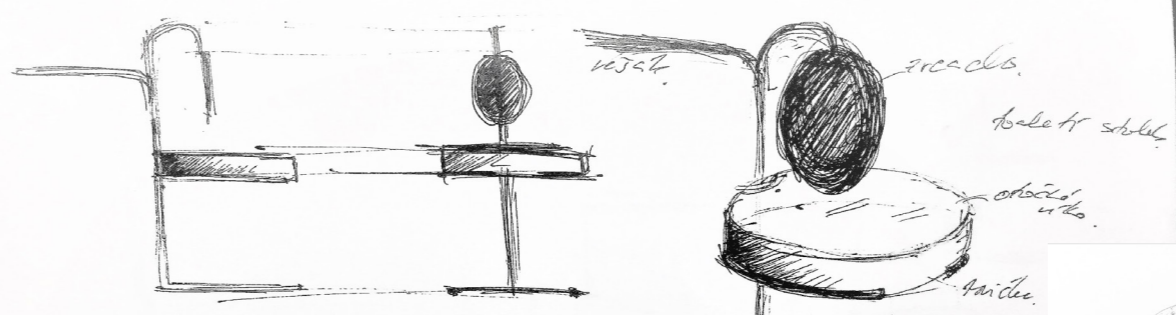
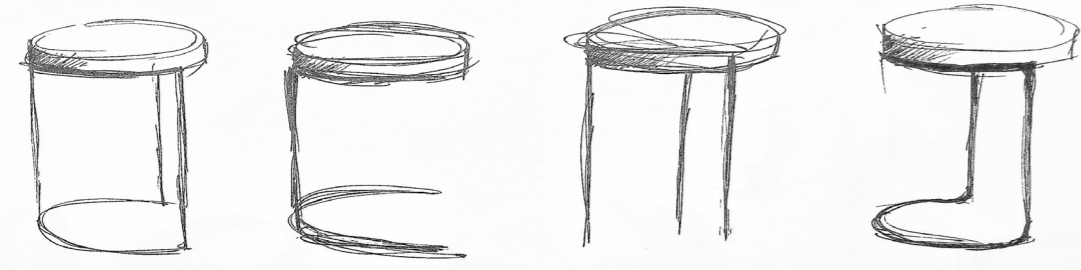
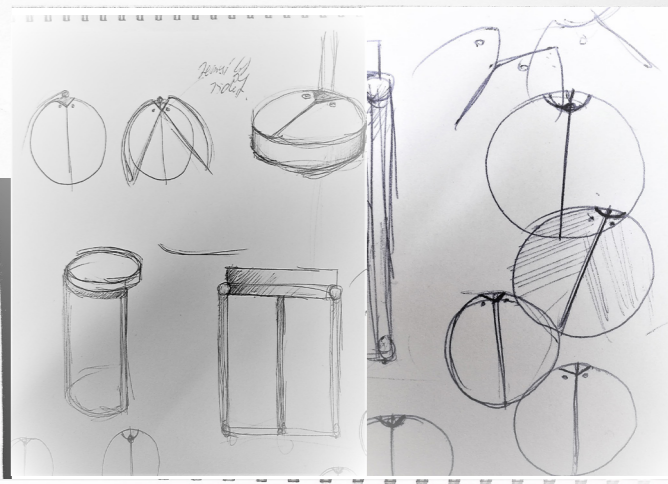
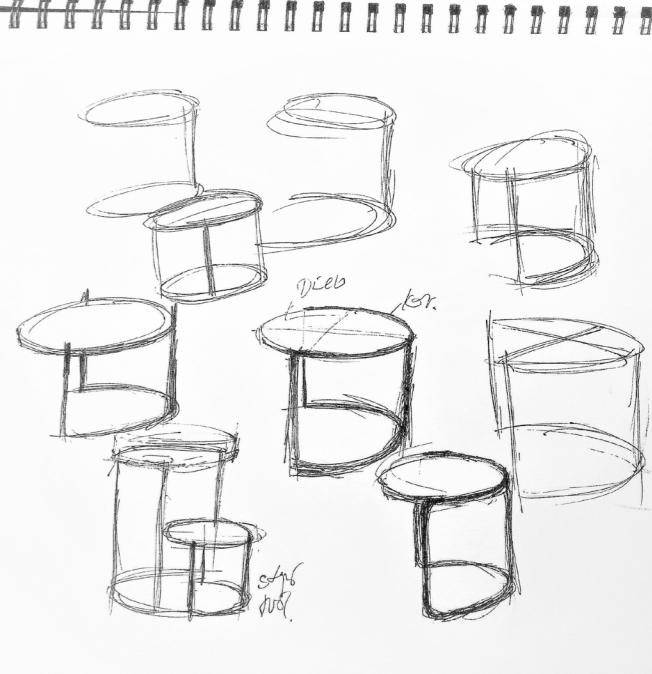
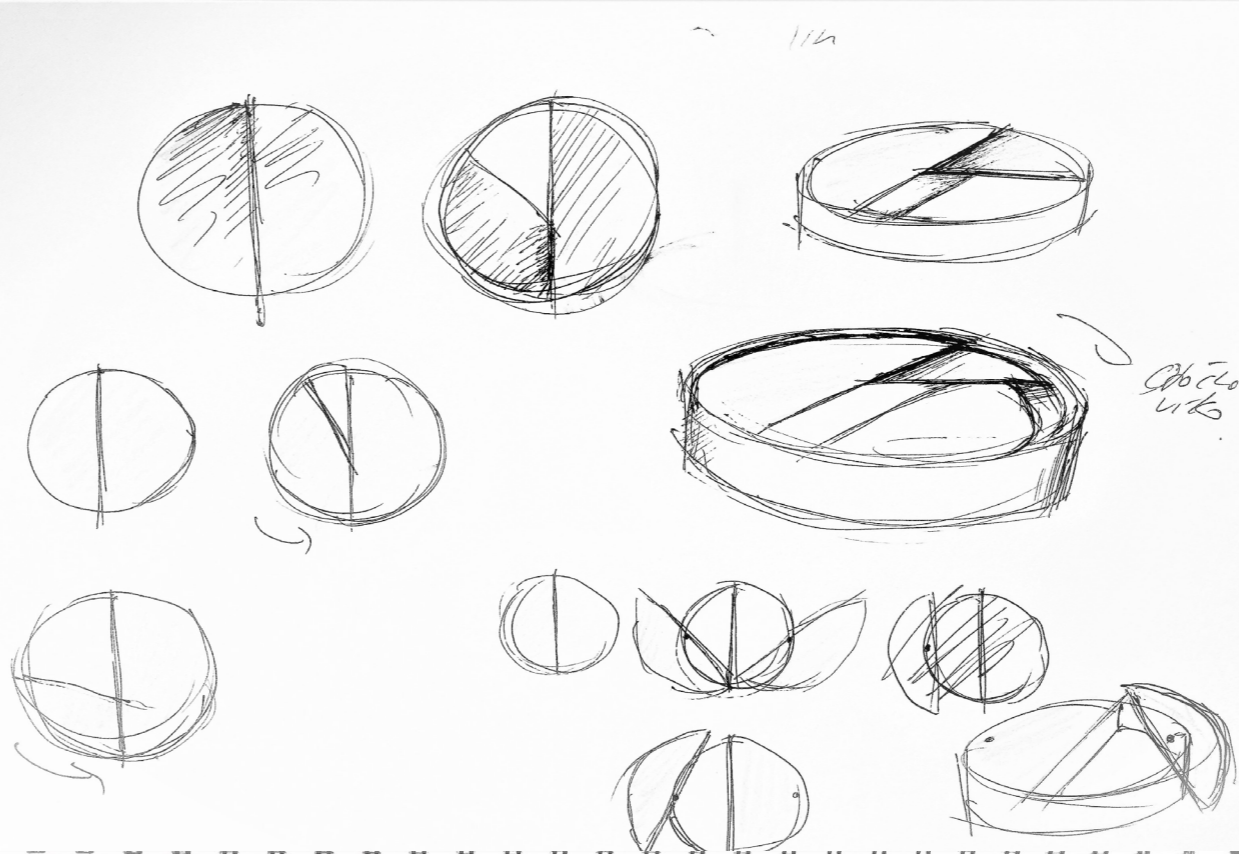
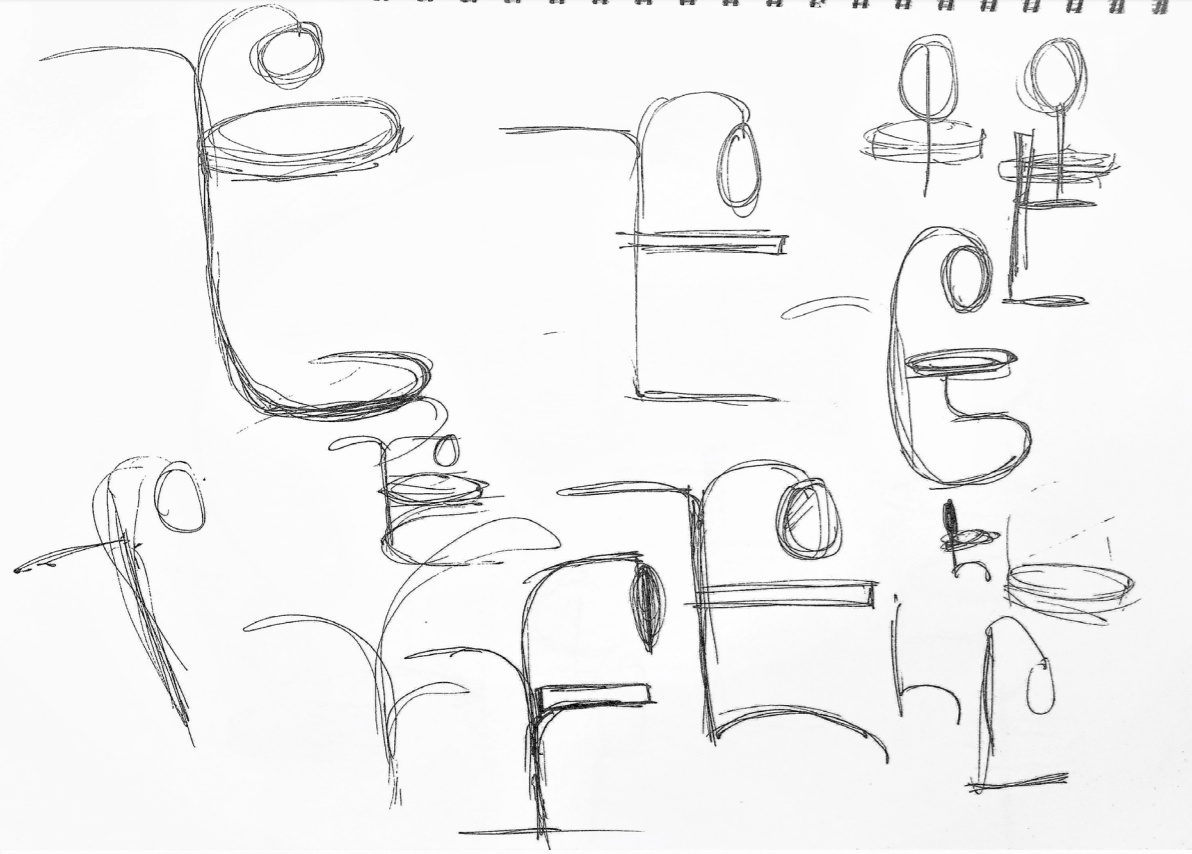

Materialy:
 Dielo → Alu.
 kor. → ožek.
 kor. → Alu. → lehky, pevný, nepodléhá teplotě.
 med. → chelba, kovová, nite, Duro, si oal.

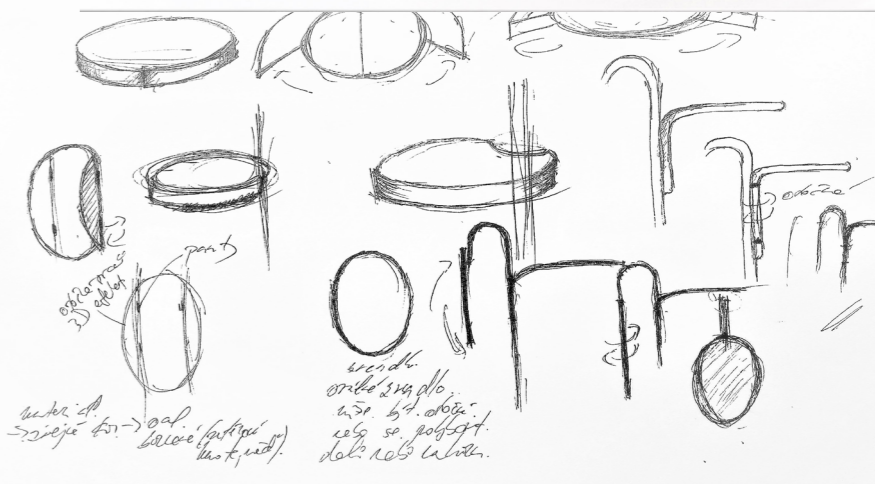
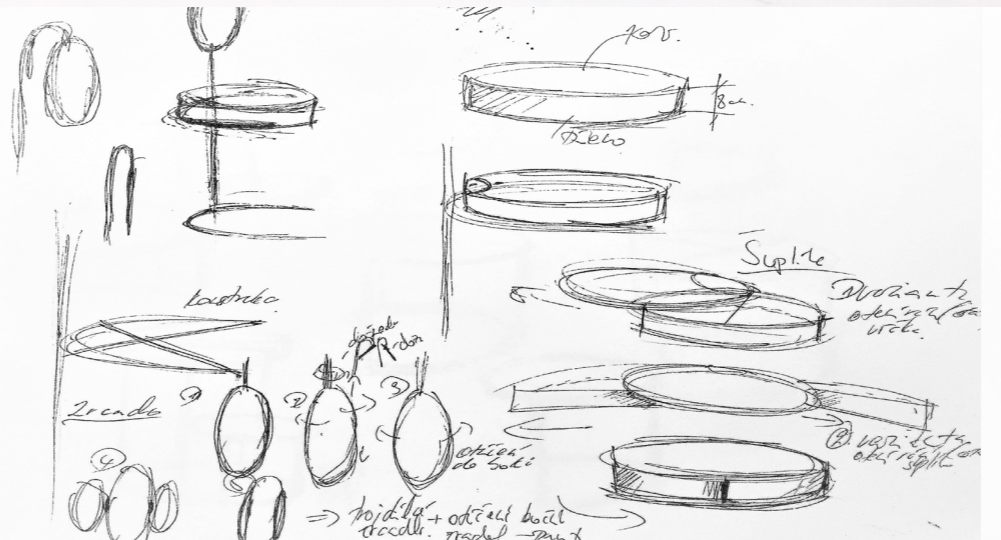

VÝVOJ

Když už jsem měla vymyšlené zrcadlo i skříň s otočným víčkem chtěla jsem k tomu přidat i židličku. Rozhodla jsem se pro stejný tvar, díky kterému by se zasunula jednoduše do stolku.

Pak jsem si uvědomila, že hlavní konstrukční tyč je jaksí prázdná a, že by se dala nějakým způsobem využít. Nejdřív to byla tyčka na šperky či tyčky na zavěšení bot, ale nakonec jsem se rozhodla pro jednodušší variantu. Nechala jsem tam krátkou tyč připojenou ohýbanou stranou k hlavní tyčce, která by sloužila k pověšení oblečení. Snažila jsem se tyčku vytvořit, tak aby nepůsobila nějak rušivě, i proto jsem vycházela z tvaru konstrukce stolku.

Další a hlavní otázkou zde byla funkce skřínky a zrcadla. Jak bude skříňka sedět na obloukové trubce a jak se bude víčko otáčet. Měla jsem zde několik variant, jak by se mohli otáčet.



VARIANTY VÍČEK:

- 1 Skládá se ze dvou víček, které se otáčejí díky čepu. Tato varianta by byla funkční, ale zase by zde byl problém s víčkem otočeným na naši stranu. Při otáčení by narazil na nás a bylo by to značně nepohodlné při dalším pohybu.
- 2 Tato varianta funguje zase na princip toho, že se otáčejí dolní skřínky (úložný prostor). Ale chtěla jsem mít obloukovou trubku okolo skřínky a tato varianta tím pádem nepřipadala v úvahu. Protože jinak by se konstrukce musela trochu změnit a možná by byla trochu složitější.
- 3 Tady by se zase otáčelo celé víčko. Jediný problém byl, že při otáčení se narážela o hlavní tyč a neumožňovala větší otevření.
- 4 Tato varianta byla v jednu chvíli vítězná. Nebyl zde problém při otvírání a ani nikam nenarážela, ale problém byl v tom, že byla prostřední část otevřená. Sice fungovala jako další úložný prostor, ale usadil by se na tom prach.
- 5 Z této varianty se odvíjel konečný tvar a funkce víčka. Víčko rozdělené na dvě části, které by se otevřelo na dvou čepech. Ale u konečné varianty je čep jen jeden.

VÝVOJ

Dalším velice důležitým a problémovým aspektem bylo to jak a na čem bude skříňka stát. Bylo zde mnoho variant buď to, že skříňka bude stát na určitých tyčinkách, nebo bude svařovaná ke konstrukci.

Obě dvě varianty jsou sice funkční, ale pokud by se skříňka nechala spojit s konstrukcí byl by zde problém s tím, že zůstaly na místech svary i kdyby byla sebevíc broušená. A taky by se nemohla odebrat ze stolku, protože po nějaké době je dobré vnitřní přihrádku vyčistit, nebo rozsypat odpadky (kosmetické...), či další nečistoty. I proto jsem se od svarů oprostila a začala jsem uvažovat o tyčinkách. První otázkou bylo, na jaké výšce chci, aby skříňka stála. A nejlíp tomu vyhovovalo to, že by skříňka stála v půlce obloukové tyčky, protože tím i zamezíme vypadnutí skříňky. Kdyby stála na tyčích a ničím nespojená k tyči mohla by se při každém pohybu vyvrhnout na zem. Pak nastala další otázka, a to, jak chci, aby tyčky byly konstruovány. Byly tady hned tři varianty, které byly docela funkční, ale tady samozřejmě nejde jen o funkčnost ale taky o estetiku.

První návrh se byl nejjednodušší a esteticky funkční, ale tak trošku jí chyběla požadovaná funkčnost. Je složena pouze z jedné ohnuté tyčince, která kopíruje tvar obloukové konstrukce. Problém byl, že by sice sedělo na tyčince, ale dost snadno by se mohla převrhnout.

Druhý návrh je poskládán ze dvou vodorovných a rovnoběžných tyčinkách. Tato varianta by zřejmě byla funkční, ale z estetického hlediska celkem nevyhovující.

A třetí návrh se skládá ze dvou tyčinek, které by se skládaly ve tvaru kříže. Byla to skoro funkční záležitost, ale zase by se mohla skříňka převrhnout, a navíc nevypadaly zrovna pěkně spíš působila chaoticky k celému návrhu.

Tudíž žádný z těchto návrhu nevyhovovalo, až když jsem přišla k trojúhelníkovému tvaru, který popíšu až u konečného návrhu.

1



2

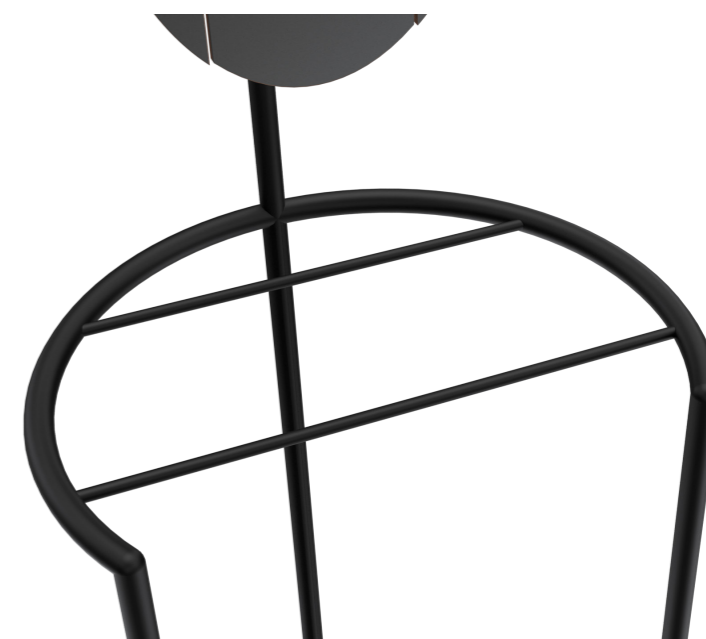

3

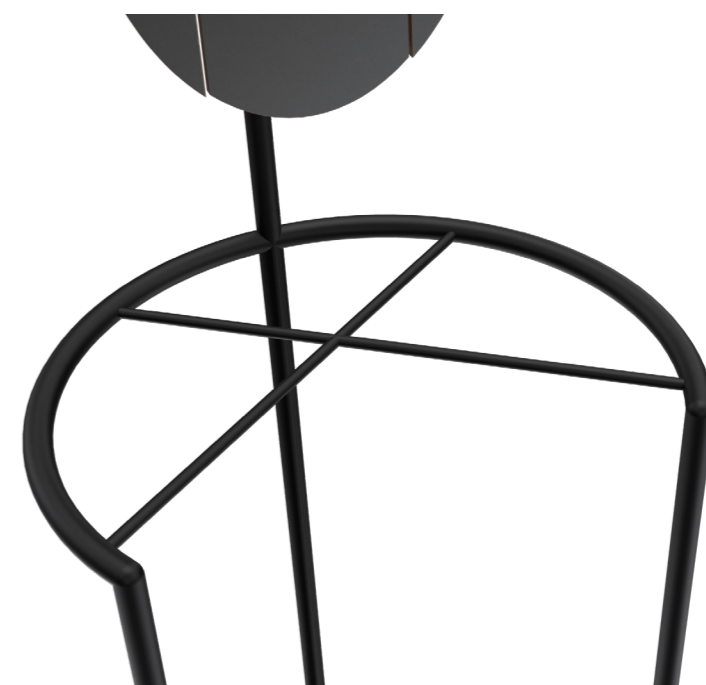

23

SYNTÉZA

VÝSLEDNÝ NÁVRH

Když už jsem měla vybraný tvar víčka chtěla jsem to trochu opepřit, a tak jsem nechala horní část víčka oříznout na tvar oblouku a tím vznikla daleko snadnější cesta při otáčení, a navíc vznikl další úložný prostor ve tvaru oblouku. Do toho otvoru se může vlastně dát cokoliv (mobil, ubrousky, bonbony,). A tímto způsobem by se víčka otáčela díky dvou čepům, které by se daly na kraje víčka. První variantou sice byl jen jeden čep, kde by se jeden čep spojil s víčky a otáčel je do stran. Bohužel, ale se tento druh čepu nenašel a hlavně pro tak velké a těžké víčka. Nebyl ani čas je vyrobit, i proto se musely sehnat klasické kovové čepy.

Víčko skříňky se skládá ze dřevěných desek (americký ořech) a na ně jsou ještě položeny skleněné desky lacobel o tloušťce 4 mm. Je to sklo, na kterém je nanesen vysoce kvalitní barevný lak. Lacobel vyniká svou elegancí a dalšími důležitými vlastnostmi jako – odolnost vůči UV záření, požáru a vlhkosti. Úložný prostor uvnitř skříňky je rozdělen na dvě části a jsou odděleny dřevěnou deskou (ořech). Úložnému prostoru jsem chtěla dát větší volnost, i proto jsem jí rozdělila jen na dvě části, aby si uživatel mohl tento prostor rozvrhnout sám. Na lacobelu jsou ještě udělané vertikální obdélníkové výbrusy pro snadnější otáčení. Mezi další tvary byly ještě elipsa, kruh, nebo taky kapka, ale sklo bylo příliš tenké a mohlo by se rozbít, i proto nejlepší variantou byl obdelník a zároveň je zde snadnější manipulovatelnost.

Pak bylo důležité nastavit nějaký trn či zarážku, aby se víčko zastavilo těsně před hlavní tyčí. Kdyby víčko narazilo na tyč, mohla by se skleněná deska rozbít.



Detail vnitřní přihrádky



Detail výbrusu víček

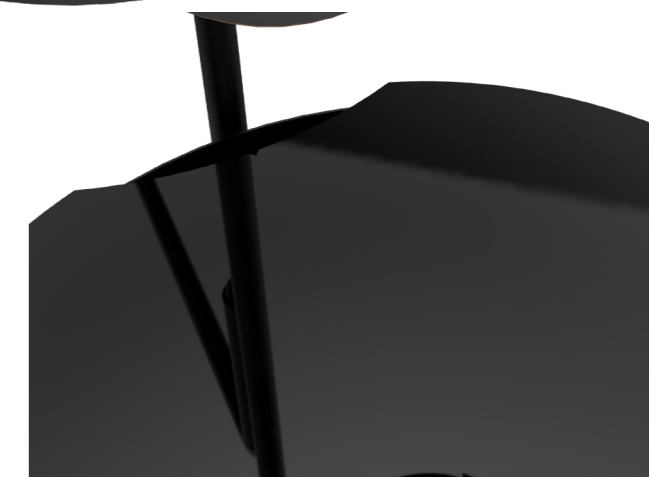
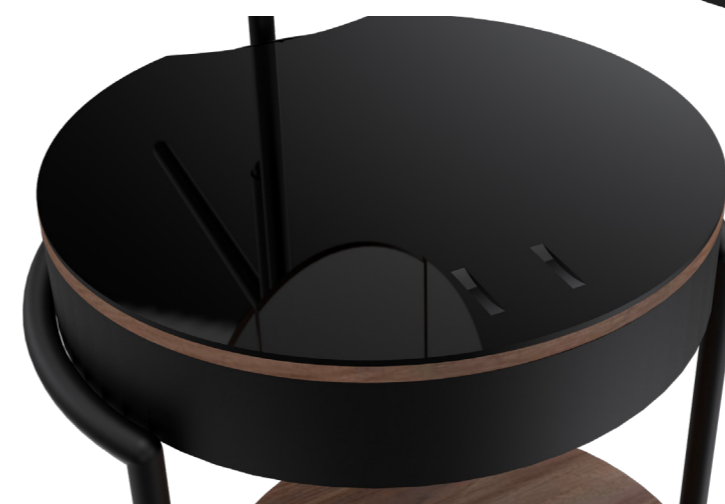

SYNTÉZA

Pak zde bylo důležité vyřešit zavěšení zrcadla a jestli bude mít další funkce. Zrcadlo je tedy na kovovou tyč zavěšená způsobem otočného kloubu. Je zde použitý kloub s aretací, aby se zrcadlo mohlo pohybovat a otáčet do stran. Takže můžeme přesně seřídít úhel rozhledu. Rám zrcadla musel být co nejtenčí, aby ho kloub mohl vůbec unést. Dřevěné desky rámu (americký ořech) jsou o tloušťce 5 mm sice by mohl být ještě tenčí, ale pak je zde jsou ještě panty, které se musejí zašroubovat do rámu. Pak dohromady s plechem (na které se lepí dřevěné desky) a zrcadlem váží celkem 1 - 2 kg. Dlouho jsem hledala tento typ kloubu, ale všechny mohly unést tak 1 kg, nebo ještě méně. Proto bylo nutné vyfrobít originální kousek.

Oválné zrcadlo mě ještě dohnalo k myšlence trojdílného zrcadla, a jednotlivé díly by se k sobě spojily čtyřmi kovovými panty s možností otáčení bočních zrcadel volně do stran. Musela se ještě vyřešit mezera mezi bočními zrcadly. Byla tady varianta, že by se boční zrcadla otočila do pravého úhlu, ale tím pádem by se mezera zvětšila na 14 mm, což je docela dost. Tudíž jsem tam nechala menší mezeru, ale s tím, že se neotočí do pravého úhlu. To, ale ničemu nevádí, protože zrcadla stejně nikdy neotáčíme do pravého úhlu. Rám zrcadla je složen taky ze dřeva (ořech), které je ještě nalepené na kovový plech.



Detail zrcadla z profilu s otočným kloubem.

SYNTÉZA

Jak už jsem popisovala předtím důležité bylo najít správnou konstrukci pro postavení skříňky. Všechny tři varianty nespĺňovaly úplně moje požadavky. Tak jsem zkoušela různé varianty, jak by se mohly tyčinky poskládat, aby byly jak esteticky pěkné, tak i funkční. Nejdříve jsem si tady s první variantou byla naprosto jistá, ale pořád se mi honilo hlavou to, že to není úplně ideální, protože pokud bychom skříňku zatížily mohla by se převrhnout. A po konzultaci s odborníky jsem se rozhodla použít úplný tvar trojúhelníku.

Nezískala jsem tím jen funkčnost, ale taky požadovanou jednoduchost a estetiku. Díky vodorovné tyčince jsem zamezila tomu, aby se skříňka převrhla. Tyčinky jsou ke konstrukci spojeny metodou svařování a následně broušeny do hladka a nabarveny komaxitem.

1



2

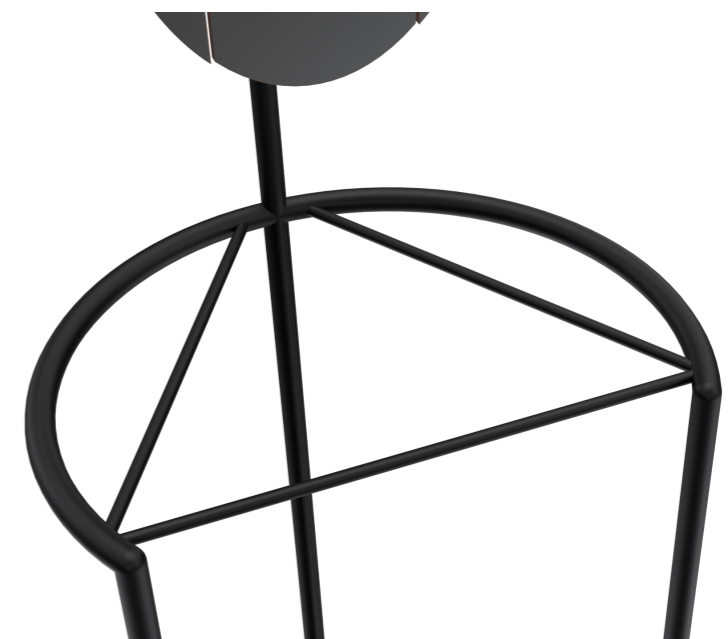

SYNTÉZA

Když jsem začala navrhovat kosmetický stůl přišla jsem na to, že může být dále využívána v široké škále. Tak jsem k ní přidala tyč, která slouží jako věšák a tím se dostáváme k tomu, že se stůl může použít i na chodbách třeba jako konzolový stůl s věšákem.

Tyčka, která slouží jako věšák je na jedné straně ohnutá, aby se mohla lehce vložit do další duté trubky, která je spojená na hlavní tyč.

Tyčka se může volně otáčet do stran, nebo se dát úplně pryč dle potřeb uživatele.

Možná jedinou nevýhodou je, že se na ní nemůžou položit těžší kusy oblečení.

Pak taky bylo důležité udržet výškové rozměry u věšáku, protože nesmí být příliš vysoko a ani příliš nízko. Navrhla jsem jí, tak aby byla ve výšce půlky těla.



Detail otočného věšáku

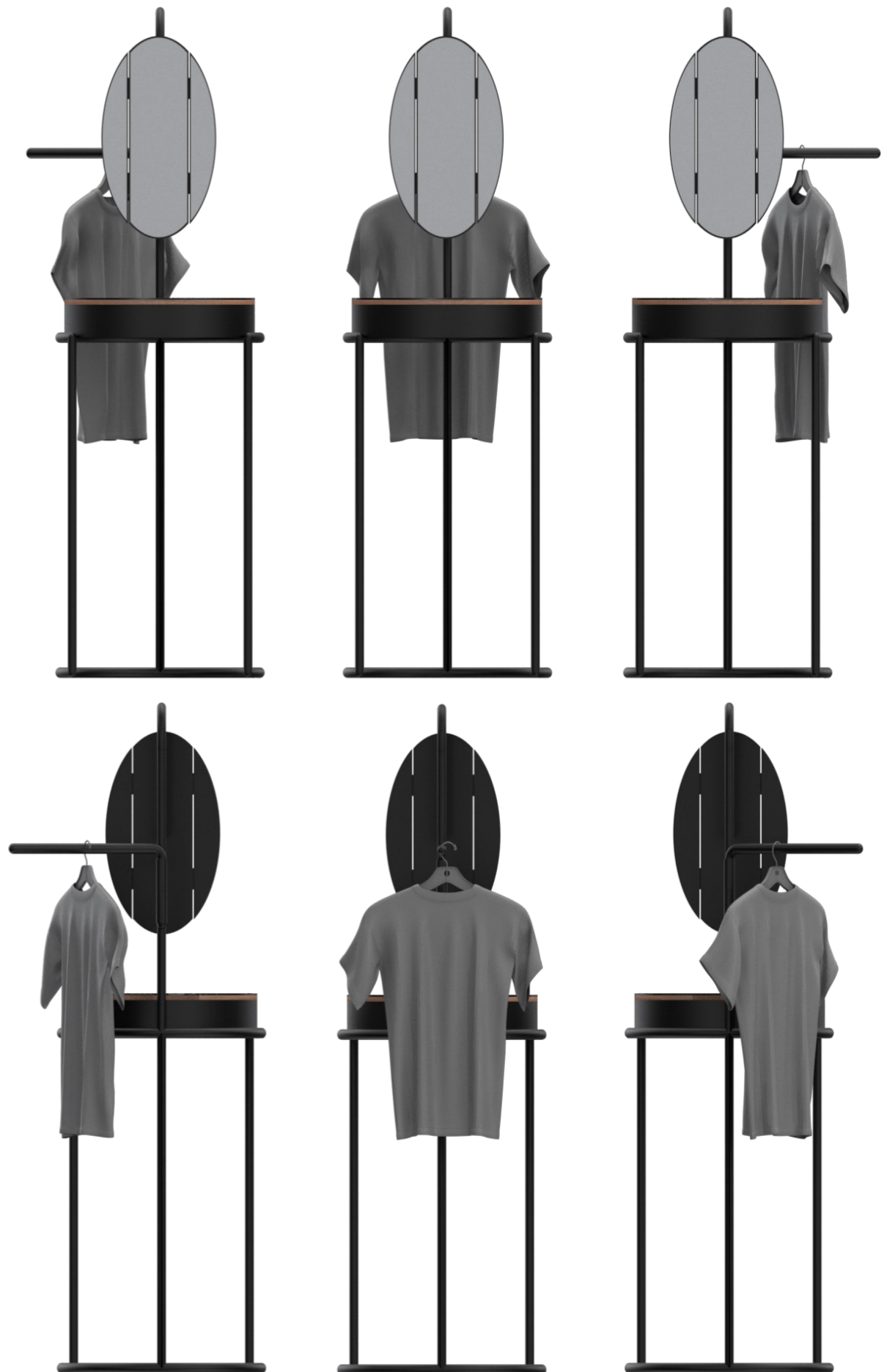

SYNTÉZA

Židlička je navržena ve stejném tvaru jako spodní část kosmetického stolku.

Sedátko je vyrobené z masivu, protože musela být v půlce desky oříznutá do obloukové tvaru ve stejném průměru jako průměr tyče, aby na to perfektně seděla a tím pádem jsem se vyvarovala zbytečných tyčinek, které jsou použity u kosmetického stolku. Výhodou taky je, že se nemusí používat šrouby, lepidla či jiné spojovací metody.

Deska mohla mít výbrus dokola jen v půlce, ale byl zde další problém, že by se při nasazení na kovovou konstrukci mohl na hranách zasekávat. I proto bylo lepší udělat výbrus do kola kulaté desky. Sice jsem mohla navrhnout stolek bez židle, ale zase je to věc, bez které se kosmetický stolek neobejde. Při navrhování jsem myslela na něco jednoduchého, co by slušelo ke stolku. Nebylo to zrovna nejjednodušší, ale řekla jsem si, že by přeci nevadilo, pokud by se stejný tvar zopakoval a postupně jsem tohoto tvaru začala využívat a došla jsem i k tomu, že jí můžu posunout ke stolku a tím ušetřím místo a dojde k esteticky pěkné a funkční věci.

Jak u kosmetického stolku, tak u židle je použit americký ořech, a to nejen pro svůj pěkný vzhled, ale taky pro své vlastnosti. Ořech je tvrdý, pevný, kvalitní a trvanlivý. Dobře se obrábí, ohýbá a soustruží. Na těchto renderech to bohužel není úplně americký ořech, ale má podobnou barvu.

Povrchová úprava u židle je stejná jako u stolku, je barvená černou a matnou komaxitovou barvou. A na sezení je použit americký ořech, který je následně lakován.

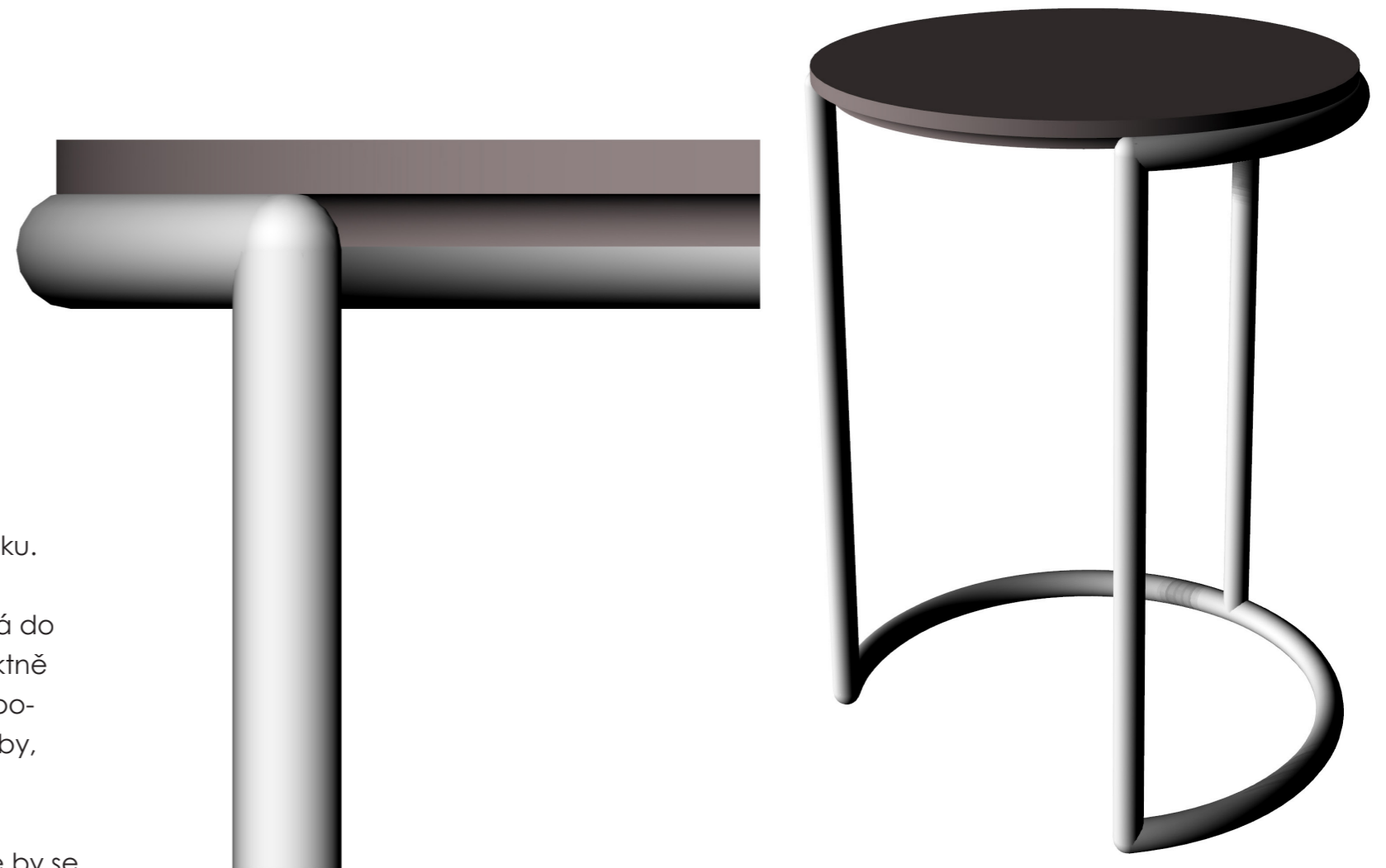

Detail desky sedátka (americký ořech)



28

GALERIE



Složená a rozložená varianta



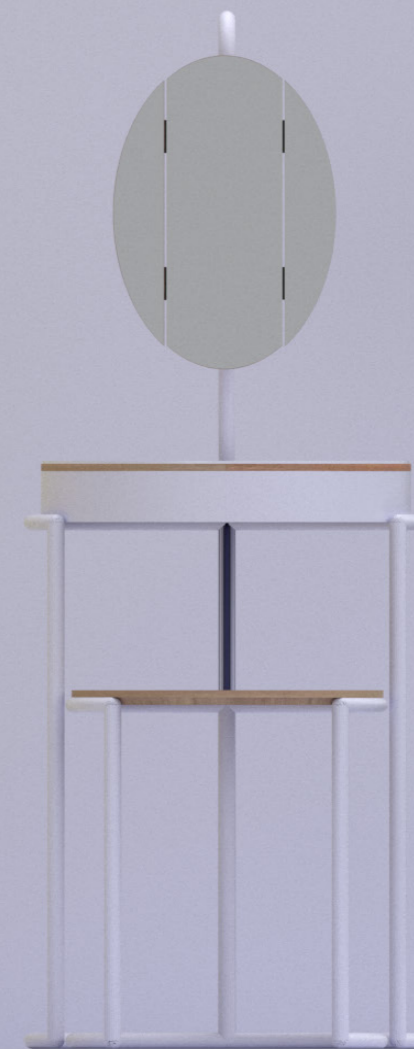
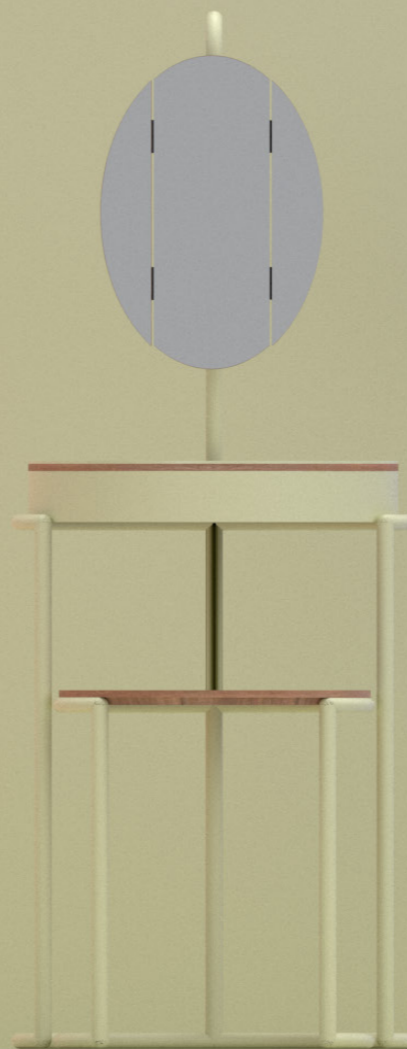
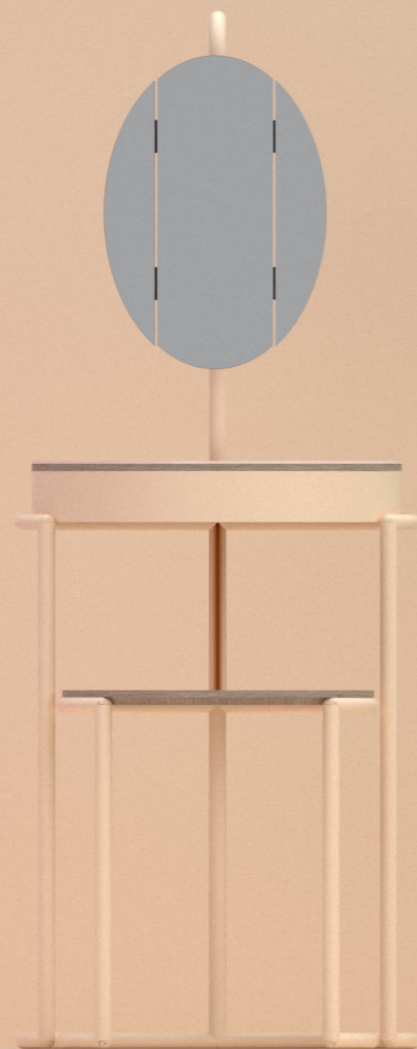







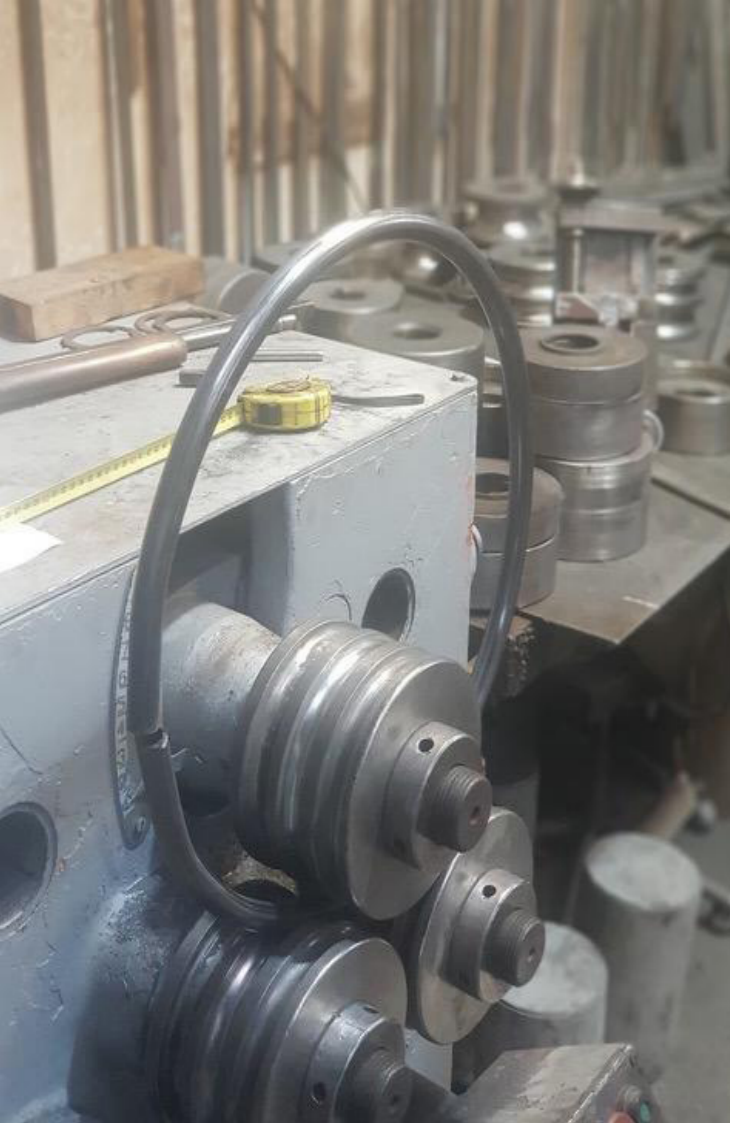

34

VÝROBA

Při výrobě se použila ocel o průměru trubky 22 mm, která následně byla ohýbána a spojena metodou svařování. U kosmetického stolku se nejdřív spojila spodní část a na se pak dala horní část, spojena taky metodou svařování. Po spojení všech částí nastalo broušení hran jak u trubek, tak i u plechové skříňky (protože jinak by byly hrany ostré a bylo by to nebezpečné kvůli říznutí).

Kloub a čep byl vyroben samostatně ve výrobě, neboť součástky určené přímo na tento produkt nebyly. U kloubu bylo důležité, aby mohl unést aspoň 2 kg, protože zrcadlo bude vážit 1-2 kg. Klouby na trhu byly kovové i plastové, ale ne takové které by unesly zrcadlo, a nebo by se otáčely dle mých požadavků. U čepu následovalo to samé, protože se zase neprodávají takové, které by byly vhodné na otáčení těchto víček.

Zrcadlo je zpracováno a oříznuté na stroji, které se musí nalepit na dřevěnou desku o tloušťce 5 mm a ta se dál lepí na kovový plech.

Sklo lacobel je oříznuté ručně, pak je dál opracován (broušení, lakování,..). I toto sklo je následně nalepen na dřevěné desky.

Kosmetický stolek se židlí je nabarven matnou černou barvou - komaxitem. Výhodou práškového barviva je - vysoká kvalita povrchové úpravy, rovnoměrnost nánosu povrchové úpravy (bez kapanců, povrchových vad, nerovnoměrnosti nátěru atd.), šetrnost vůči životnímu prostředí, vyhovující i pro potravinářské účely (žádné závadné chemické látky), vysoká životnost závislá od účelu použití.



TECHNICKÝ VÝKRES STOLKU

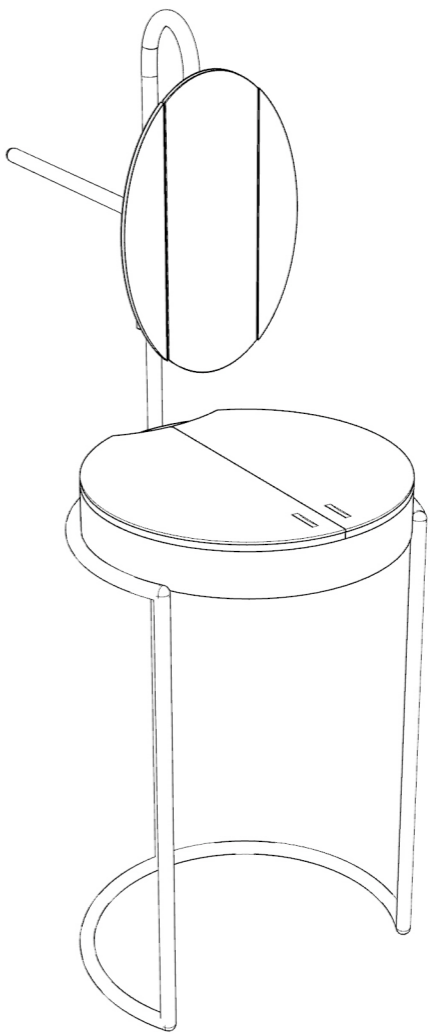
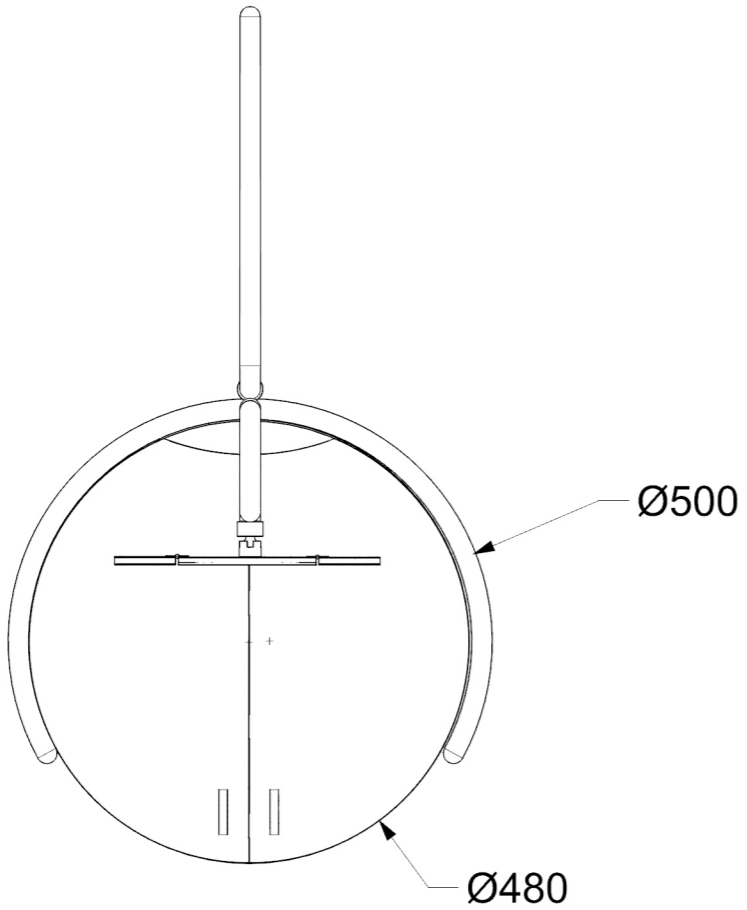
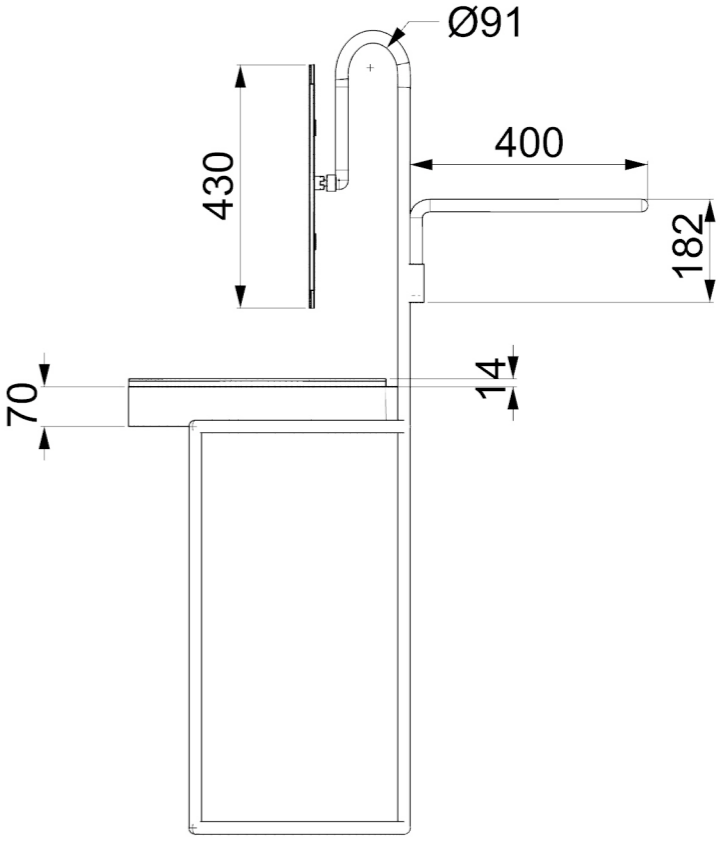
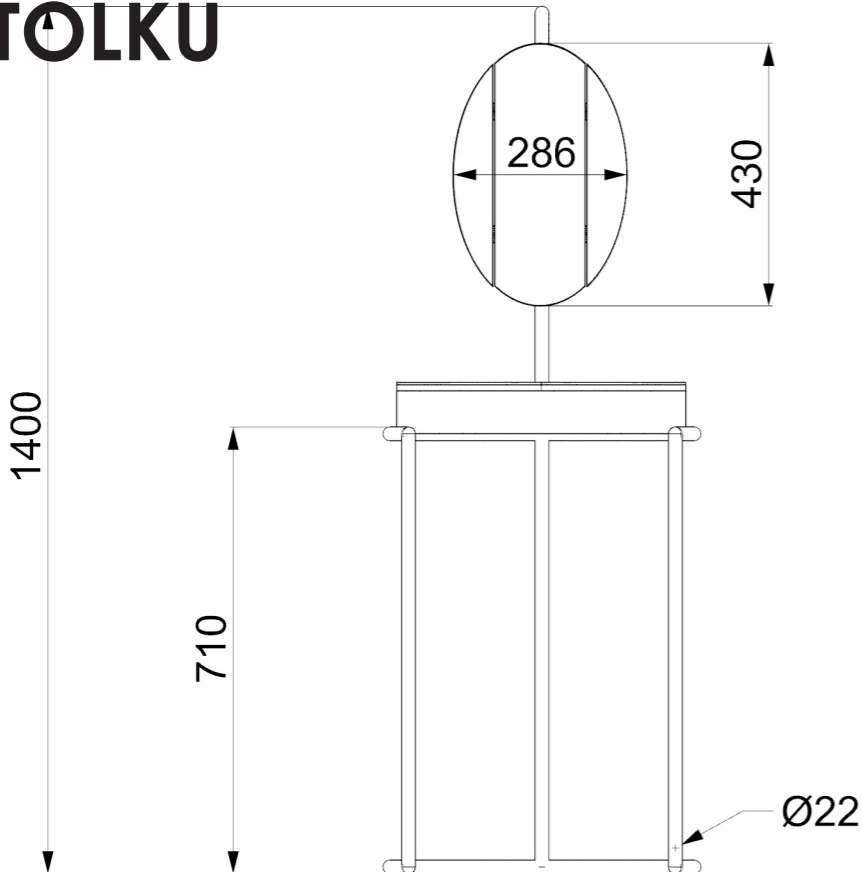

TECHNICKÝ VÝKRES ŽIDLE

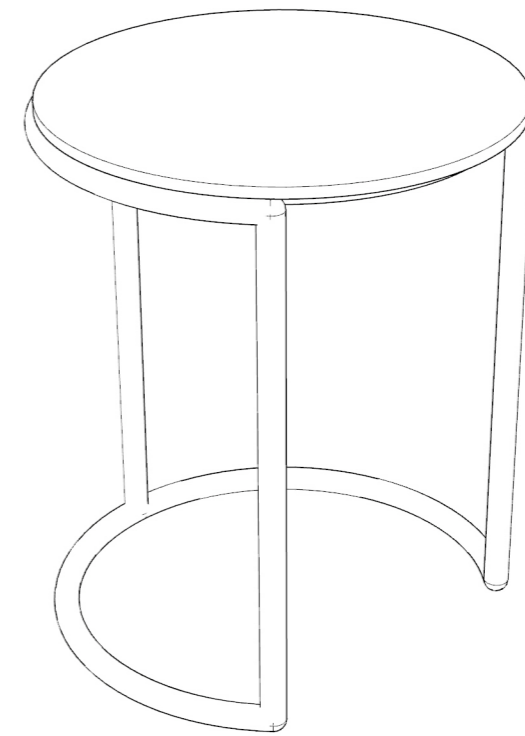
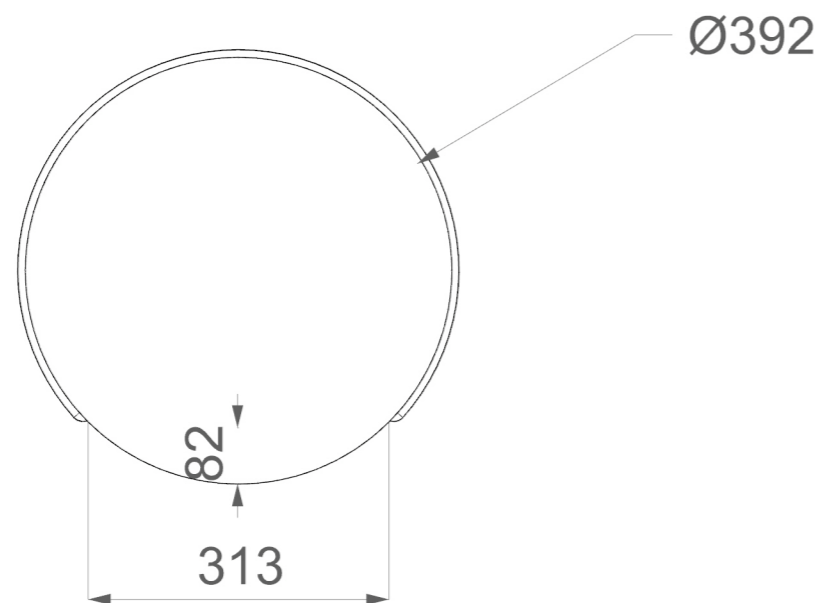
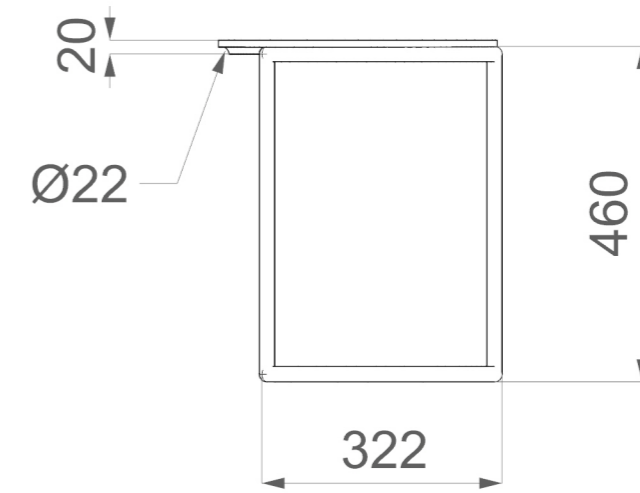
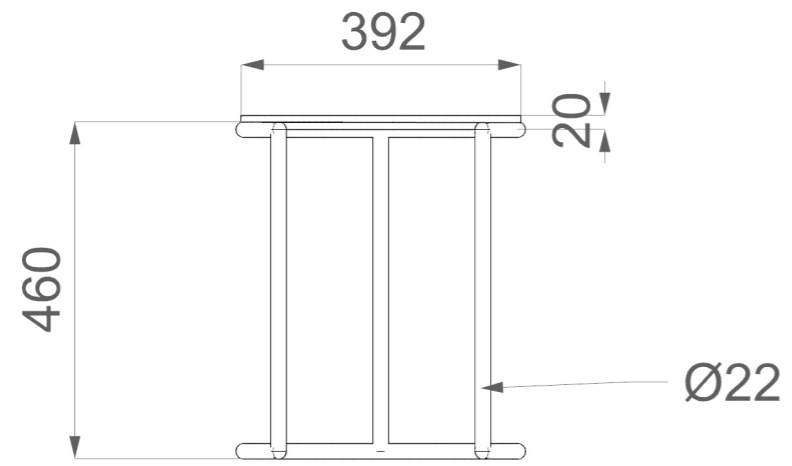

38

ZÁVĚR

Když jsem si vybrala téma kosmetický stůl byla jsem docela natěšená, protože jsem věděla, že je to něco, co mě baví navrhovat či realizovat. Sice jsem v průběhu navrhování a realizace měla trošku obavy z toho, jak to celé dopadne. Byly tam někdy problémy se sháněním například určitých součástí (čep, otočný kloub,). I když pár menších věcí nedopadly úplně dle mých představ, tak stejně jsem ráda za nově získané zkušenosti. Dřív jsem nic takového nenavrhovala, vlastně nikdy jsem nepracovala s takovou kombinací materiálu a technik. Ale díky tomuto projektu jsem se se vším seznámila a uvědomila jsem si pár zásadních věcí, které můžu uplatnit při dalších projektech. Práce s truhláři, kováři, zámečníky a skláři byla docela zajímavá a prospěšná. Byla jsem ráda i za jejich ochotu i pomoc v případech kdy jsem nevěděla a váhala nad určitými věcmi.

Kosmetický stůl mohou používat jak muži, tak i ženy. Ale hlavně jsem to navrhovala pro sebe a zatím musím říct, že i přes některé maličkosti, které nejsou dle původního návrhu, tak jsem s výsledkem docela spokojená. A těším se, až ho budu používat sama a taky doufám, že ho budu moct doporučit.

39

PODĚKOVÁNÍ

Na závěr bych tímto způsobem chtěla poděkovat všem, kteří mi v průběhu realizace bakalářské práce pomáhali k vytvoření finálního návrhu. V první řadě bych chtěla poděkovat vedoucím ateliéru za průběžné konzultace a rady. Pak bych taky chtěla poděkovat otci a synovi Borůvkovi, kteří se mnou po celý čas výroby konzultovali veškeré výrobní možnosti, pomáhaly při výběru materiálu i při zařizování ostatních výrobních procesů (sklář a truhlář). Velké díky taky patří mé rodině za podporu a veškerý čas i rady, které poskytly jak při realizaci bakalářské práce, tak i v průběhu studia.

Jména všech, kteří se podíleli na realizaci a kterým patří mé díky jsou vypsání níže.

Vedoucí ateliéru prof.Akad.arch. Jan Fišer
Odborný asistent MgA. Henrieta Nezpěvácová

Zámečnictví
a kovovýroba Jaroslav Borůvka a syn

40

ZDROJE

Všechny uvedené obrázky a některé použité informace jsou z těchto stránek:

<https://www.architonic.com/en/product/camino-dolores-garment-rack-1a/1553213>

https://www.archiproducts.com/en/products/pikka/coat-rack-towel-rack-triangle-coat-stand_328389

https://www.etsy.com/uk/listing/223231386/tb5-modern-day-valet-stand-stumme-diener?utm_source=OpenGraph&utm_medium=PageTools&utm_campaign=Share

https://www.furniturefashion.com/wood-hallway-console-coat-hanger/?utm_campaign=coschedule&utm_source=pinterest&utm_medium=Furniture%20Fashion&utm_content=Wood,%20Hallway%20Console%20with%20Coat%20Hanger%20from%20Tonin%20Casa

<https://cz.pinterest.com/>

<http://www.exhibition.studio248.com/exhibition/HIMANDHER.html>

<https://www.ikea.com/cz/cs/catalog/categories/departments/bedroom/20657/>

<https://favi.cz/produkty/p/ikea-hemnes-toaletni-stolek-se-zrcadlem>

<http://www.dorsport.cz/komaxit>

<http://vyrezavane-darky.cz/cs/content/16-orechove-drevo>

<https://www.process.cz/princess/>

<https://design-milk.com/plug-in-by-maria-perales/>

http://www.florian-schmid.com/carla_carlo_zeitraum.html

<http://www.exhibition.studio248.com/exhibition/HIMANDHER.html>

https://www.archiproducts.com/en/products/tonin-casa/wooden-console-table-coat-rack-wood_354232