

**DIPLOMOVÁ PRÁCA
DIVERZITA KONVERZIE**

Fakulta Architektúry
České Vysoké učení technické v Prahe
Ateliér Redčenkov_Danda
Ústav náuky o budovách
Zimný semester 2024/2025

Autor:
Bc. Mária Dvorská

Vedúci práce:
doc. Ing. arch. Boris Redčenkov
Odborný asistent:
Ing. arch. Vítězslav Danda
Oponent práce:
Ing. arch. Štefan Polakovič

Konzultant konštrukčné riešenie:
Ing. Aleš Marek, Ph.D.

Konzultant sociológia-dotazníkový
prieskum:
Mgr. Tomáš Hoření Samec, Ph.D.

Konzultant doprava:
Ing.arch. Petr Prieninger

Konzultant požiarne bezpečnosť:
doc. Ing. Daniela Bošová, Ph.D.

Konzultant TZB:
Ing. Zuzana Vyoralová, Ph.D.

Konzultant krajinárska architektúra:
Ing. arch. Laura Jablonská

**DIPLOMOVÁ PRÁCA
DIVERSITY OF REUSE**

Faculty of Architecture
Czech Technical University in Prague
Redčenkov_Danda Studio
Department of Buildings
Winter Semester 2024/2025

Author:
Bc. Mária Dvorská

Supervisor:
doc. Ing. arch. Boris Redčenkov
Academic Assistant:
Ing. arch. Vítězslav Danda
Thesis Opponent:
Ing. arch. Štefan Polakovič

Consultant for Structural Solutions:
Ing. Aleš Marek, Ph.D.

Consultant for Sociology - Survey
Research:
Mgr. Tomáš Hoření Samec, Ph.D.

Transport Consultant:
Ing. arch. Petr Prieninger

Fire Safety Consultant:
doc. Ing. Daniela Bošová, Ph.D.

HVAC Consultant:
Ing. Zuzana Vyoralová, Ph.D.

Landscape Architecture Consultant:
Ing. arch. Laura Jablonská

ANOTÁCIA

Diplomová práca sa zaoberá kaštieľom v Jablonici na Slovensku, ktorý je národnou kultúrnou pamiatkou, no nachádza sa v kritickom stave, ohrozujúcom jeho ďalšiu existenciu. Na základe analytickej, výskumnej a teoretickej práce, zameranej na rôznorodosť konverzií, návrh rieši nevyhnutnosť záchrany kaštieľa. Cieľom je, aby ďalšia etapa budovy fungovala udržateľným spôsobom, a to architektonicky i urbanisticky prostredníctvom formy, priestupnosti a komunikácie jednotlivých funkcií a verejného priestoru. Dôraz sa kladie na rešpektovanie historickej hodnoty budovy s vdýchnutím nového života, ešte predtým než by mohla navždy zmiznúť zo slovenskej pamäti národa. Diplomová práca poukazuje na kritiku nečinnosti a legislatívnej neflexibility, ktorá prispieva k strate kultúrnych hodnôt.

ANOTATION

The diploma thesis focuses on the castle in Jablonica, Slovakia, which is a national cultural monument but is currently in a critical condition, threatening its further existence. Based on analytical, research, and theoretical work focused on the diversity of conversions, the proposal addresses the necessity of preserving the castle. The goal is for the next phase of the building to function sustainably, both architecturally and urbanistically, through form, connectivity, and the interaction of various functions and public spaces. Emphasis is placed on respecting the building's historical value while breathing new life into it, preventing it from disappearing forever from Slovakia's national memory. The diploma thesis also highlights the criticism of inaction and legislative inflexibility, which contribute to the loss of cultural values.

OBSAH

1. ANALYTICKÁ ČASŤ
2. VÝZKUMNÁ ČASŤ
3. TEORETICKÁ ČASŤ
4. NÁVRH

CONTENT

1. ANALYSIS PART
2. RESEARCH PART
3. THEORY PART
4. DESIGN PROPOSAL

ANALYTICKÁ
ČASŤ
ANALYSIS
PART

1



Austria

Czechia

Región Záhorie

Som pôvodom Slovenska, Záhoračka, Seničanka priamo z mesta Senica a moje korene siahajú tiež do Jablonice a Plaveckého Petra na Záhori, blízke Smolenice, Levice a Chomutov z Česka.

Región Záhorie pozostáva zo štyroch subregiónov, ktoré majú spolu obcí 91: Malacko (MA) – 26, Senicko (SE) – 31, Myjavsko (MY) – 13, Skalicko (SI) – 21.

Celková rozloha Záhoria je 2262,86 km² (MA-950,11 / SE-683,61 / MY-272,3 / SI-356,84), je to cez 4,6% územia Slovenska (49036 km²).

Rozlohou najmenším je Trnovec, má 2,53 km², nasleduje obec Marianka s plochou 3,22 km².

Najväčšou 'obcou' je Záhorie (áno pomenovanie ako celý región) (resp. vojenský obvod), má až 287,05 km², druhou Stupava 67,41 km².

Najväčším sídelným útvarom je mesto Senica.

Záhorie skrytý klenot Slovenska.

I am originally from Slovakia, region Záhorie, town Senica. My roots reach to Jablonica and Plavecký Peter in the Záhorie region, and also to nearby Smolenice, Levice and Chomutov in the Czech Republic.

The Záhorie region is composed of four subregions, which together include 91 municipalities: Malacky (MA) – 26, Senica (SE) – 31, Myjava (MY) – 13, Skalica (SI) – 21.

The total area of Záhorie is 2,262.86 km²: Malacky – 950.11 km², Senica – 683.61 km², Myjava – 272.3 km², Skalica – 356.84 km². This accounts for over 4.6% of Slovakia's total area (49,036 km²).

The smallest municipality by area is

Trnovec, which covers just 2.53 km², followed by Marianka at 3.22 km².

The largest 'municipality' is Záhorie (yes named as region) (that is a military district), spanning 287.05 km², and the second-largest is Stupava with an area of 67.41 km².

Despite this, the largest settlement remains the town of Senica.

Záhorie: a hidden gem of Slovakia

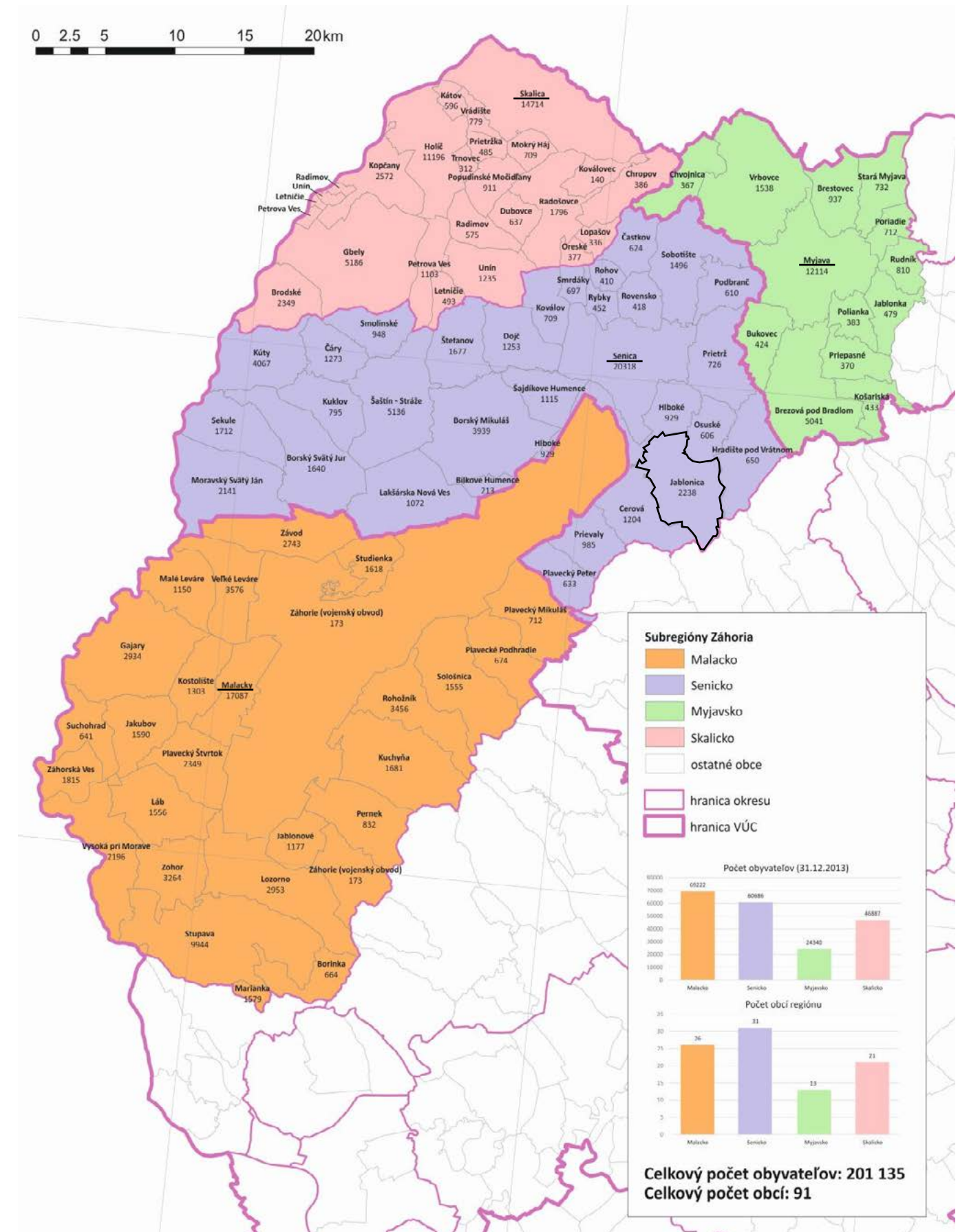

Jablonica

Obec Jablonica sa nachádza v juhozápadnej časti Slovenskej republiky v prekrásnom prírodnom prostredí Chránenej krajinskej oblasti Malých Karpát. Prvá písomná zmienka o obci Jablonica pochádza z roku 1262. Jej prvé pomenovanie bolo villa Jabluncha. Postupne sa jej názov mení, až kým sa neustáli súčasný názov obce Jablonica, odvodený od ovocného stromu jablň. Názov poukazuje na začiatky vzniku obce. Divoké jablone sa v minulosti vysádzali popri dôležitých obchodných cestách, ich konáre posiate trnami slúžili ako prirodzené zábrany chrániace cesty i vstupné brány do krajiny.

Takto na úpätí Malých Karpát, na starej Českej ceste - Via Bohemica vznikla aj obec Jablonica. Od roku 1607 bola Jablonica mestom, o čom svedčí bronzová pečať s latinským názvom. Túto výsadu stratila v roku 1704 pre zradu Jabloničanov počas Rákoczyho povstania.

Okolité prírodné prostredie poskytuje množstvo krás a zaujímavostí, ktoré sa dajú využívať k oddychu a relaxácii. Neďaleko obce leží vodná nádrž, v blízkosti, ktorej sa nachádza chránená prírodná pamiatka - krasová vyvieracia Zrubárka. Chránené územie predstavuje jeden z posledných prirodzených výverov podzemných vôd v Malých Karpatoch s veľkým vedeckovýskumným a kultúrno-výchovným významom. Do pohoria CHKO Malé Karpaty a okolia vedú z Jablonice viaceré turistické značkované chodníky. Pre peších turistov žltá trasa, ktorá sa napája na bohatú sieť ostatných značkovaných chodníkov z Rozbehov. Takisto žltá cykloturistická trasa, spájajúca modrú cyklistickú magistrálu, vedúcu Záhorím po severnej strane Malých Karpát so sieťou cyklotrás na trnavskej strane Karpát pri horárni Suchánka a zelená cyklotrasa vedúca po tzv. starej hradskej – jednej z vetiev historickej Českej cesty medzi Jablonicou a Trstínom. Medzi Suchánkou, Rakovou a na križovani zelenej cyklotrasy sa týchto

trás možno pripojiť na červeno značenú Štefánikovu cyklomagistrálu, vedúcu z Košarísk do Bratislavy.

Širší priestor obce Jablonica sa vyznačuje diverzitou vidieckej krajiny, zachovalým jedinečným ľudovým umením, zvykmi a folklórom.

V okolí obce sa nachádza viacero turisticky zaujímavých objektov a lokalít, vyhľadávaných hlavne návštevníkmi spoznávajúcimi krásu prírody, vidieka a bohatú históriu záhorskeho regiónu - zrúcaniny hradov Korlátka, Branč a Plaveckého hradu, jaskyňa Driny, Smolenický zámok, rekreačná oblasť Kunovská priehrada a Buková, mohyla M. R. Štefánika na Bradle, bazilika Sedembolestnej Panny Márie v Šaštíne, kúpele Smrdáky, pamätne miesta významných osobností našich dejín - J. M. Hurbana v Hlbokom a J. Hollého v Borskom Mikuláši a mnohé ďalšie.

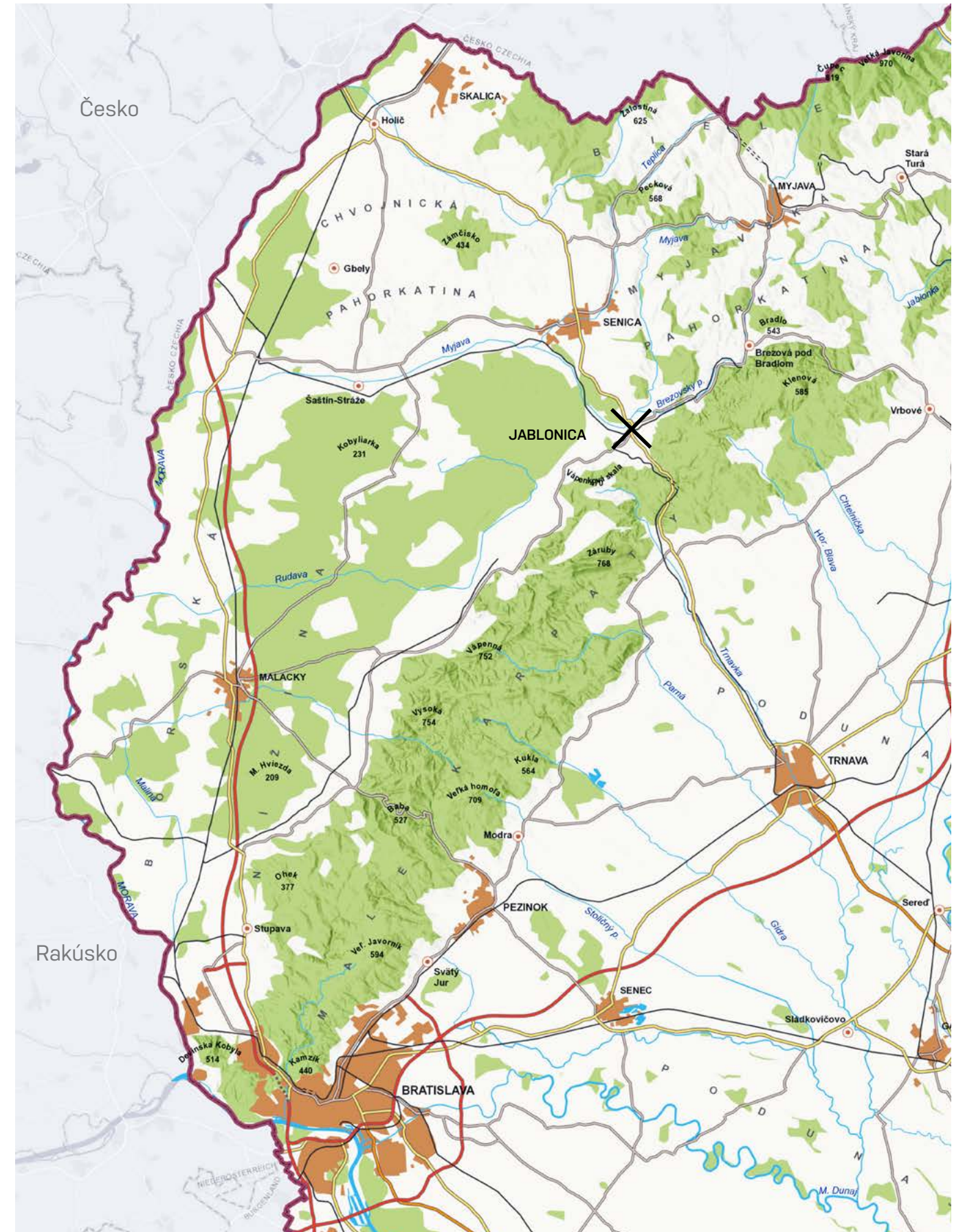

Jablonica

The village of Jablonica is located in the southwestern part of Slovakia, nestled in the beautiful natural surroundings of the Small Carpathians Protected Landscape Area. The first written mention of Jablonica dates back to 1262, when it was known as villa Jabluncha. Over time, the name evolved into its current form, Jablonica, derived from the Slovak word for the apple tree, jabloň. This name reflects the origins of the village, as wild apple trees were historically planted along important trade routes, their thorny branches serving as natural barriers to protect the roads and entrance points into the country.

Jablonica developed at the foot of the Small Carpathians along the old Bohemian Road, Via Bohemica. It became a town in 1607, evidenced by a bronze seal with a Latin inscription. However, it lost this status in 1704 after the betrayal of the locals during the Rákóczi uprising. The surrounding nature offers many opportunities for relaxation and exploration. Near the village lies a reservoir, close to which is the protected natural monument, the Zrubárka karst spring. This area represents one of the last natural groundwater springs in the Small Carpathians, holding great scientific and educational importance.

Several marked hiking trails lead from Jablonica into the Small Carpathians and surrounding areas. For hikers, there is a yellow trail that connects to a vast network of other marked trails from Rozbehy. Additionally, there is a yellow cycling route linking the blue cycling route, which runs through Záhorie on the northern side of the Small Carpathians, with the network of cycling trails on the Trnava side near the Suchánka forest station. The green cycling trail follows the old road between Jablonica and Trstín, which is one of the branches of the historical Bohemian Road. Between Suchánka, Raková, and the green cycling

trail crossing, you can join the red-marked Štefánik cycling route, which runs from Košariská to Bratislava.

The broader area of Jablonica is distinguished by its rural landscape, preserved unique folk art, traditions, and folklore. Around the village are several tourist attractions, including the ruins of Korlátka, Branč, and Plavecký castles, Driny Cave, Smolenice Castle, the recreational areas of Kunovská and Buková reservoirs, the M. R. Štefánik mound on Bradlo, the Basilica of Our Lady of Sorrows in Šaštín, the Smrdáky spa, and memorial rooms of significant historical figures such as J. M. Hurban in Hlboké and J. Hollý in Borský Mikuláš, among many others.

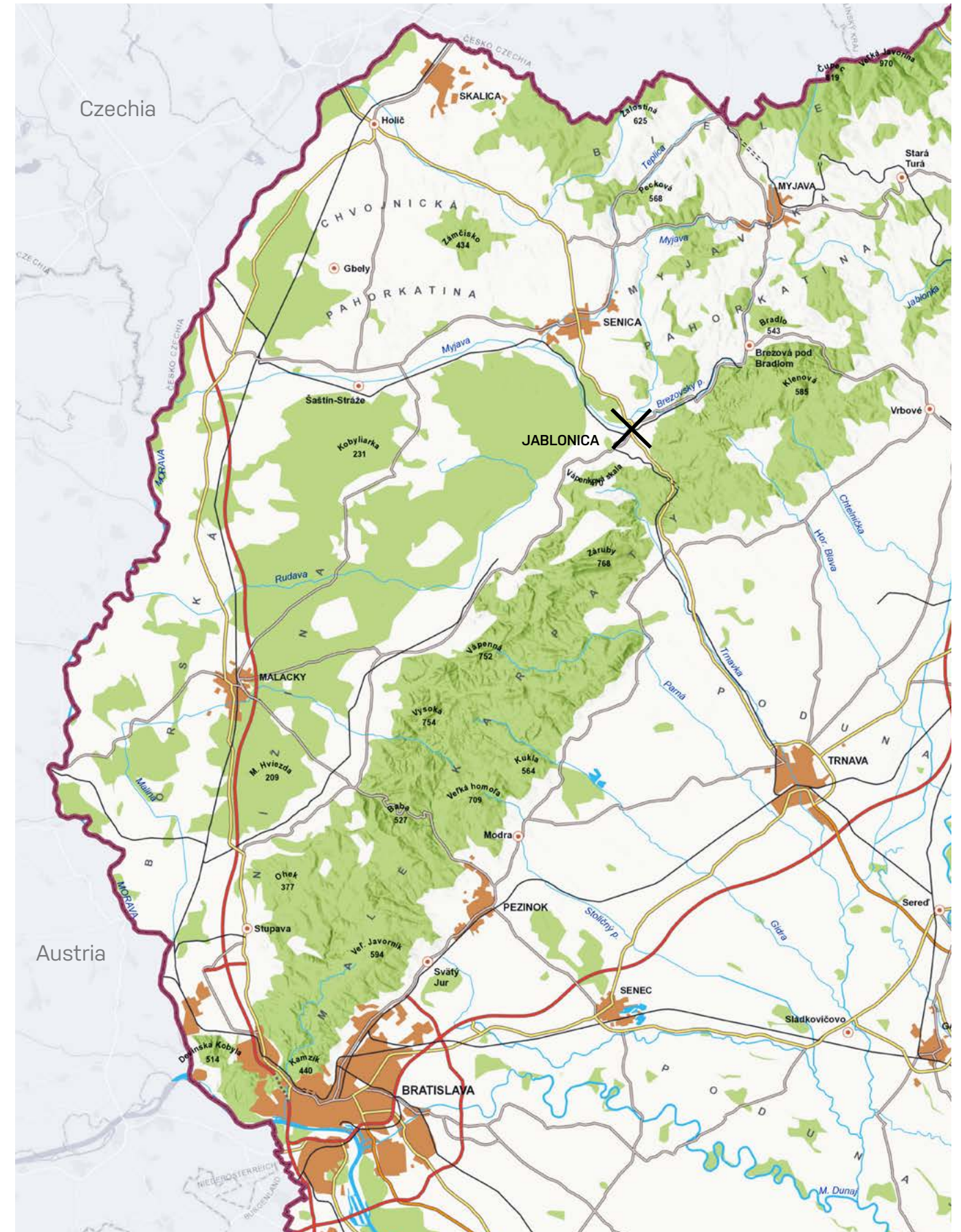

Demografia

Demografia Záhoria, najmä v obci Jablonica, odráža charakteristiky typické pre vidiecke oblasti Slovenska. Tento región vykazuje stabilný prírastok populácie, podporený migráciou z väčších miest. Hustota obyvateľstva je nízka, čo je spoločné pre vidiecke oblasti, a veková štruktúra ukazuje vyšší podiel starších obyvateľov, čo súvisí so starnutím populácie a odlivom mladých do miest za prácou a vzdelaním (Slovensko Aktuálne, Sčítanie 2021).

Migračné toky môžu pozitívne ovplyvniť miestnu ekonomiku a rozvoj služieb, ako sú školy a zdravotnícke zariadenia. Príchod nových obyvateľov oživuje miestne podnikanie, no zároveň kladie nároky na plánovanie infraštruktúry, aby sa zabezpečila dostupnosť služieb pre všetkých obyvateľov. Demografia v tejto oblasti teda vytvára dôležité podmienky pre efektívne plánovanie a rozvoj regionálnych politík(UnitedLife).

Počas pandémie COVID-19 bol Trnavský kraj jedným z regiónov Slovenska s najvyšším počtom úmrtí. Odhaduje sa, že smrtnosť v tomto kraji bola ovplyvnená viacerými faktormi, ako sú veková štruktúra obyvateľstva a prístup k zdravotnej starostlivosti. Najviac postihnutí boli starší občania a ľudia s preexistujúcimi ochoreniami. Tieto údaje poukazujú na dôležitosť prevencie a očkovania, aby sa predišlo budúcim tragédiám.

Odkazy:

1. Slovensko Aktuálne. (2021). *Demografia a sociálna situácia na Slovensku*. Dostupné na: slovenskoaktualne.sk
2. Sčítanie 2021. (2021). *Výsledky sčítania obyvateľov, domov a bytov*. Dostupné na: scitanie2021.sk
3. UnitedLife. (2023). *Vplyv pandémie COVID-19 na slovenské regióny*. Dostupné na: unitedlife.sk

Demographic analysis

Demographic analysis of the Záhorie region, particularly in the village of Jablonica, reveals characteristics typical of rural areas in Slovakia. This region exhibits a stable population growth, largely supported by migration from urban centers. The population density is low, a common trait in rural settings, and the age structure indicates a higher proportion of elderly residents. This trend is associated with the aging population and the outflow of younger individuals seeking employment and education in cities (Slovensko Aktuálne, Sčítanie 2021).

Migration patterns can positively influence the local economy and service development, such as schools and healthcare facilities. The influx of new residents revitalizes local businesses; however, it also poses challenges for infrastructure planning to ensure adequate service availability for all residents. Consequently, the demographic landscape in this area underscores critical conditions for effective planning and the formulation of regional policies (UnitedLife).

During the COVID-19 pandemic, the Trnava Region experienced one of the highest mortality rates in Slovakia. Factors such as the aging population and access to healthcare significantly impacted these statistics. The most affected groups were older adults and individuals with pre-existing conditions. This situation underscores the importance of prevention and vaccination to avoid similar tragedies in the future.

References:

1. Slovensko Aktuálne. (2021). *Demografia a sociálna situácia na Slovensku*. Dostupné na: slovenskoaktualne.sk
2. Sčítanie 2021. (2021). *Výsledky sčítania obyvateľov, domov a bytov*. Dostupné na: scitanie2021.sk
3. UnitedLife. (2023). *Vplyv pandémie COVID-19 na slovenské regióny*. Dostupné na: unitedlife.sk

Nezamestnanosť

Nezamestnanosť v regióne Záhorie, vrátane obce Jablonica, je v súčasnosti na nízkej úrovni, čo je pozitívny znak pre miestny trh práce. K februáru 2023 dosiahla miera nezamestnanosti v regióne približne 4,3 %, čo je nižšie ako priemerné hodnoty na Slovensku. Podľa štatistík bol v regiónoch Senica, Malacky a Skalica evidovaný počet uchádzačov o zamestnanie, pričom klesol na 4061, čo je o 90 menej ako v januári 2023 a o 827 menej v porovnaní s rovnakým obdobím minulého roka.

Dôležitým aspektom trhu práce v tejto oblasti je rozmanitosť zamestnania, pričom významní zamestnávateľia, ako sú medzinárodné spoločnosti a lokálne firmy, prispievajú k stabilite zamestnanosti. Najviac voľných pracovných miest je hlásených v oblastiach ako sú výroba a služby, pričom najžiadanejšie pozície často vyžadujú odborné vzdelanie, najmä v sektore IT a inžinierstva. Vďaka dostatku voľných pracovných miest a klesajúcej nezamestnanosti je regionálny trh práce považovaný za priaznivý pre všetkých, ktorí hľadajú zamestnanie.

Záverom môžeme povedať, že Jablonica a okolité oblasti ponúkajú priaznivé podmienky na zamestnanie, pričom regionálna ekonomika a rozvoj priemyselných odvetví naznačujú, že nezamestnanosť bude naďalej klesať.

Odkazy:

1. EURES (EUROpean Employment Services). Labor Market Information in Slovakia.
2. Záhori.sk. Správy z vašej ulice.
3. Štatistický úrad SR. Miera nezamestnanosti v regiónoch.

Unemployment

Unemployment in the Záhorie region, including the municipality of Jablonica, is currently at a low level, which is a positive sign for the local labor market. As of February 2023, the unemployment rate in the region was approximately 4.3%, which is lower than the national average in Slovakia. Statistics show that in the regions of Senica, Malacky, and Skalica, the number of job seekers decreased to 4,061, which is 90 fewer than in January 2023 and 827 fewer compared to the same period last year.

A significant aspect of the labor market in this area is the diversity of employment opportunities. Major employers, including international companies and local firms, contribute to employment stability. The highest number of job vacancies is reported in manufacturing and services, with the most sought-after positions often requiring vocational training, particularly in the IT and engineering sectors. Thanks to the abundance of available jobs and declining unemployment rates, the regional job market is considered favorable for those seeking employment.

In conclusion, Jablonica and the surrounding areas offer promising conditions for employment, with the regional economy and the development of industrial sectors indicating that unemployment will continue to decline.

References:

1. EURES (EUROpean Employment Services). Labor Market Information in Slovakia.
2. Záhori.sk. Správy z vašej ulice.
3. Štatistický úrad SR. Miera nezamestnanosti v regiónoch.

Schwarzplan

Schwarzplan Jablonice odhaľuje hĺbku priestorových vzťahov medzi jednotlivými prvkami infraštruktúry, historickými štruktúrami a ich vplyvom na rozvoj obce. Hustota zastavaných plôch v obci poukazuje na význam orientácie a hierarchie štruktúr v priestore, pričom hlavná cesta – ľudovo nazývaná ako „cesta s Jabloňou“ či „česká cesta“ – vytvára pevný komunikačný koridor, ktorý však, hoci nemenený od minulosti, už dnes nezodpovedá aktuálnym požiadavkám dopravy a infraštruktúry. Na juhu sa hustota zástavby zvyšuje so sústredením obytných budov, zatiaľ čo hospodárske budovy na východ vyčnievajú ako homogenná samostatná plocha.

Urbanistickú štruktúru Jablonice narúša železničná trať, ktorá priamo pretína obec a symbolicky oddeľuje centrálnu časť od okolitých častí. Ako výrazná dominanta v celkovom meradle obce sa črtá historický kaštieľ, ktorý svojou polohou a architektonickou hodnotou. Prítomnosť kaštieľa a ďalších historických objektov vytvára základné body orientácie, ktoré pomáhajú definovať urbanistickú štruktúru dediny a podčiarkujú jej historický kontext. Táto vizuálna hierarchia podporuje chápanie priestorového rozloženia obce a môže slúžiť ako základ pre rozvojové plány, ktoré rešpektujú dedičstvo a priestorový charakter Jablonice, pričom hľadajú rovnováhu medzi novým rozvojom a ochranou kultúrnych hodnôt.

Kaštieľ spolu s ďalšími historickými objektmi funguje ako orientačný bod, ktorý dodáva priestoru kultúrnu identitu a zdôrazňuje historický charakter dediny.

Schwarzplan

The Schwarzplan of Jablonica unveils the layered spatial dynamics between infrastructure elements, historical structures, and their effects on the village's development potential. Building density reflects a structured hierarchy, where spatial orientation plays a key role. The primary road—locally referred to as the "Cesta s Jabloňou" or "Czech Road"—serves as a longstanding communication axis. Although integral to the village's structure, this unchanged route now falls short of meeting current infrastructure and transportation demands. The southern area reveals intensified residential clustering, contrasting with a distinctly organized agricultural zone to the east, where isolated farm buildings form a cohesive yet separate spatial block.

A railway line disrupts the urban fabric, bisecting Jablonica and visually dividing the central core from peripheral parts of the village. The railway represents a functional yet symbolic barrier within the settlement. Towering as a central architectural and historical landmark, the manor house shapes the village's identity and serves as a strong point of orientation. This building, along with nearby heritage structures, not only marks essential orientation nodes but also reinforces the historical and cultural continuity within Jablonica's urban framework.

The presence of the manor and other historic structures creates a visible hierarchy that defines Jablonica's layout, assisting residents and planners in understanding its spatial distribution and guiding development. These structures serve as cultural anchors, emphasizing the need to preserve the village's character while providing a foundation for plans that balance the protection of Jablonica's cultural legacy with sustainable growth.

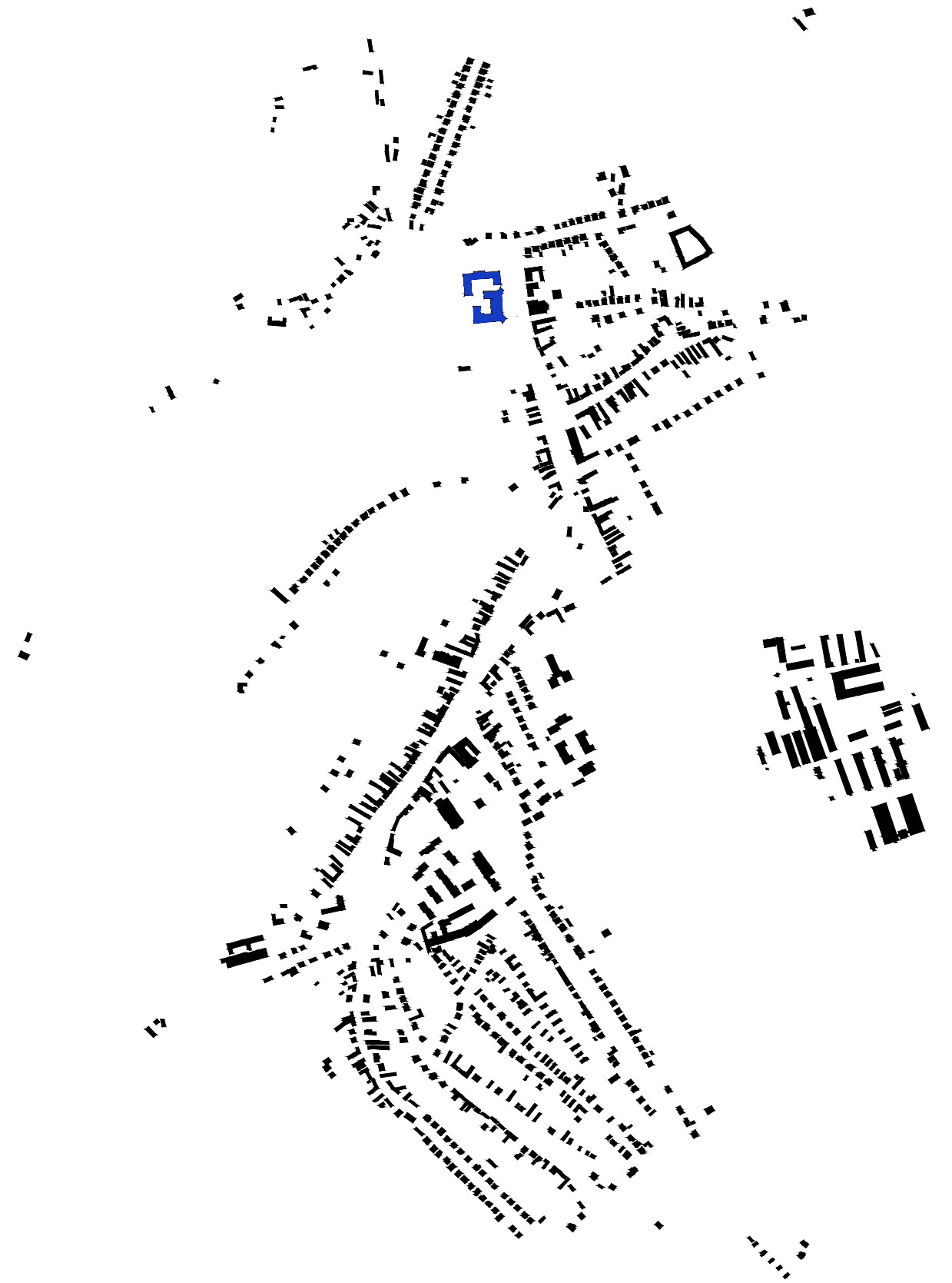

S

Silné stránky

1. Kultúrne dedičstvo: Jablonica je domovom historických pamiatok, vrátane kaštieľa, ktorý pridáva kultúrnu hodnotu a môže priťahovať turistov.
2. Prírodné prostredie: Obec sa nachádza v malebnom prostredí, s prístupom k zeleným plochám a prírodným scenériám, čo zvyšuje kvalitu života obyvateľov.
3. Zapojenie komunity: Silný pocit komunity a miestne tradície podporujú účasť na kultúrnych podujatiach a iniciatívach na ochranu kultúrneho dedičstva.

Strengths

1. Cultural Heritage: Jablonica is home to historical landmarks, including its castle, which adds cultural value and can attract tourism.
2. Natural Environment: The village is situated in a scenic area, offering access to green spaces and natural landscapes, enhancing residents' quality of life.
3. Community Engagement: A strong sense of community and local traditions fosters participation in cultural events and heritage preservation initiatives.

Hlavné limity územia

Hlavnými limitmi územia Jablonice sú:

- Obmedzená dopravná dostupnosť: Nedostatočné spojenie s väčšími mestami môže obmedziť ekonomické príležitosti a prístup k službám.
- Nízka hustota obyvateľstva: Môže viesť k zníženej efektívnosti poskytovania verejných služieb a infraštruktúry.
- Závislosť na poľnohospodárstve: Vysoká závislosť od poľnohospodárskeho sektora môže viesť k ekonomickej zraniteľnosti v prípade nepriaznivých podmienok.

W

Slabé stránky

1. Obmedzená infraštruktúra: Jablonica môže čeliť problémom s dopravou a verejnými službami, čo môže sťažiť dostupnosť a rozvoj obce.
2. Ekonomický rozvoj: Obec sa môže spoliehať prevažne na poľnohospodárstvo, čo obmedzuje ekonomickú diverzifikáciu a pracovné príležitosti.
3. Potrebná ochrana kultúrnych pamiatok: Historické budovy, vrátane kaštieľa, vyžadujú značné investície na údržbu a obnovu, čo môže zaťažovať miestne zdroje.

Weaknesses

1. Limited Infrastructure: Jablonica faces challenges related to transportation and public services, potentially hindering accessibility and growth.
2. Economic Development: The village may be overly reliant on agriculture, limiting economic diversification and employment opportunities.
3. Conservation Needs: Historic buildings, including the castle, require significant investment for maintenance and restoration, which can strain local resources.

O

Príležitosti

1. Rozvoj turizmu: Využitím svojich historických aktív môže Jablonica vypracovať turistické stratégie na prilákanie návštevníkov, čo môže podporiť miestnu ekonomiku.
2. Komunitné projekty: Iniciatívy na kultúrne podujatia, vzdelávacie programy a festivaly môžu posilniť komunitnú hrdosť a zapojenie obyvateľov, pričom propagujú miestne dedičstvo.
3. Udržateľné praktiky: Zavedenie udržateľných urbanistických praktík môže zlepšiť životné podmienky a urobiť Jablonicu atraktívnu pre nových obyvateľov.

Opportunities

1. Tourism Development: By leveraging its historical assets, Jablonica can develop tourism strategies to attract visitors, boosting the local economy.
2. Community Projects: Initiatives for cultural events, educational programs, and festivals can foster community pride and engagement while promoting local heritage.
3. Sustainable Practices: Implementing sustainable urban planning practices can improve living conditions and make Jablonica an attractive destination for new residents.

Main Limits of the Area

The primary limits of Jablonica's territory include:

- Limited Transportation Access: Insufficient connections to larger cities can restrict economic opportunities and access to services.
- Low Population Density: This may lead to reduced efficiency in delivering public services and infrastructure.
- Dependence on Agriculture: A heavy reliance on the agricultural sector can make the economy vulnerable to adverse conditions.

T

Hrozby

1. Tlak urbanizácie: Expanzia okolitých mestských oblastí by mohla zvýšiť konkurenciu o zdroje a ohroziť vidiecky charakter Jablonice.
2. Environmentálne problémy: Zmeny vo využívaní pôdy a rozvoj by mohli negatívne ovplyvniť prírodné prostredie, čo by malo dopad na obyvateľov a biodiverzitu.
3. Erozia kultúry: Globalizácia kultúry by mohla oslabiť miestne tradície a dedičstvo, čo by ovplyvnilo identitu komunity.

Threats

1. Urbanization Pressures: Expansion from nearby urban areas may increase competition for resources and threaten Jablonica's rural character.
2. Environmental Concerns: Changes in land use and development could negatively impact the natural environment, affecting both residents and biodiversity.
3. Cultural Erosion: The globalization of culture could undermine local traditions and heritage, impacting the community's identity.

Orthophoto Jablonica Občianska vybavenosť

V Jablonici je občianska vybavenosť rozptýlená a charakterizovaná pomerne jednoduchou štruktúrou, ktorá pokrýva základné potreby obyvateľstva v rámci obce, no zároveň obmedzene reaguje na súčasné požiadavky na sociálnu, kultúrnu a ekonomickú infraštruktúru.

V centrálnej časti obce sa nachádzajú kľúčové objekty občianskej vybavenosti, ako sú obecný úrad, kultúrny dom, pošta a základná škola. Tieto zariadenia sú strategicky umiestnené v blízkosti hlavnej komunikačnej osi, čo uľahčuje ich dostupnosť. Zdravotná starostlivosť je v obci obmedzená, pričom obyvatelia pre špecializované služby musia dochádzať do susedných miest, najmä do Senice. Tento fakt zvyšuje tlak na dopravu a vyžaduje zlepšenie verejnej dopravnej siete, aby bola obec prepojená s okolitými mestskými centrami.

Komplex bývania a občianskej vybavenosti v Jablonici vykazuje nízku hustotu, čo vedie k rozptýlenej štruktúre, ktorá sa snaží udržať určitú úroveň komfortu v obci, no zároveň kladie výzvy z pohľadu efektívneho poskytovania služieb. Priestorové rozloženie je ovplyvnené aj prítomnosťou historických budov, najmä kaštieľa, ktorý spolu s kostolom vytvára významné kultúrne a spoločenské centrum. Okolo tohto historického jadra by mohol byť potenciál na ďalší rozvoj občianskej vybavenosti, ktorá by podporila miestny cestovný ruch a zároveň zvýšila úroveň služieb pre obyvateľov.

Priestorový a urbanistický potenciál Jablonice sa nachádza v možnosti udržateľného rozvoja občianskej vybavenosti, kde by mohli byť pridané zariadenia orientované na voľnočasové aktivity, sociálne služby či menšie obchodné prevádzky.

Orthophoto of Jablonica Civic Amenities

In Jablonica, civic amenities are spread across the village, characterized by a basic structure that meets essential community needs but only partially addresses modern demands for social, cultural, and economic infrastructure.

The village center houses key civic amenities, including the municipal office, cultural center, post office, and primary school. These facilities are strategically located along the main thoroughfare, making them easily accessible. However, healthcare services are limited, with residents needing to travel to nearby towns, especially Senica, for specialized care. This increases the demand on transportation and highlights the need for improved public transit networks to better connect Jablonica to surrounding urban centers.

The residential and civic facilities in Jablonica have a low-density layout, resulting in a dispersed structure that maintains a level of comfort within the village but presents challenges for the efficient provision of services. Spatial organization is also influenced by the presence of historical buildings, particularly the manor house, which, together with the church, forms a significant cultural and social hub. This historic core could be developed further to boost local tourism while enhancing service levels for residents.

Jablonica's spatial and urban potential lies in sustainable civic development. The village could benefit from additional facilities focused on recreational activities, social services, and small retail, which would support both residents and tourism, enriching the community's functional and cultural landscape.



Orthophoto Jablonica Verejné Priestory

Námestie v Jablonici ako také nemá klasickú podobu. Väčšina občianskej vybavenosti a dôležitých budov sa sústreďuje okolo hlavnej cesty, ktorá prechádza obcou. Hlavnými križovatkami obce sa stávajú akýmsi centrálnym bodami obce, pričom je tu priestor v blízkosti kostola a obecných budov, kde by sa mal koncentrovať spoločenský a občiansky život Jablonice, neformálne centrum obce.

Centrálne oblasti obce sú najčastejšie sústredené okolo hlavnej cesty, ktorá spája dôležité funkcie, ako sú obecný úrad, zdravotné stredisko, školské zariadenia a obchody. Tieto priestory sú často miestom stretávania sa obyvateľov a organizovania rôznych akcií, čo podčiarkuje ich sociálnu dôležitosť.

Aj keď Jablonica nemá tradičné námestie, jej verejné priestory a infraštruktúra plnia dôležitú úlohu v udržiavaní komunity a jej identity.

Orthophoto of Jablonica Public Spaces

Jablonica lacks a traditional square; instead, its public and civic amenities are largely concentrated along the main road that traverses the town. This main route functions as the central axis of Jablonica, hosting key facilities such as the municipal office, health center, school, and various shops. Several intersections along this road, particularly the one near the church and municipal buildings, form focal points that serve as informal gathering spaces and social hubs for the community.

The areas along this central route are the heart of Jablonica's civic and social life, providing residents with essential services and a space for community events. Although Jablonica does not have a conventional square, these public spaces and the infrastructure along the main road play an essential role in fostering community bonds and sustaining the village's collective identity.



Orthophoto Kaštieľ Miesto

Priestorový kontext a využitie pozemku: Kaštieľ je osadený v prevažne otvorenej oblasti, oddelenej od hustejších obytných zón, čo zdôrazňuje jeho historický a architektonický význam v štruktúre Jablonice. Táto separácia mu umožňuje slúžiť ako významný orientačný bod v rámci miestneho prostredia a podčiarkuje jeho kultúrnu hodnotu.

Pohľad na hranice pozemkov v okolí kaštieľa naznačuje rozsiahlejší pozemok venovaný tomuto objektu. Otvára sa tým otázka vlastníctva a možností pre adaptívne využitie alebo úpravu pozemku pre verejnosť, pokiaľ by bol vo vlastníctve obce.

Zeleň a otvorené plochy v okolí kaštieľa zvyšujú jeho vizuálnu dominantnosť a pôsobia ako prirodzený prechod medzi urbanizovanými časťami. Tento prvok je dôležitý na zachovanie historickej estetiky a integrity objektu.

Historická hodnota kaštieľa naznačuje jeho potenciál slúžiť ako napr. kultúrne centrum, pričom okolie by mohlo byť adaptované na verejné podujatia alebo rekreačné účely, čím by sa posilnilo historické dedičstvo obce a sociálna súdržnosť.

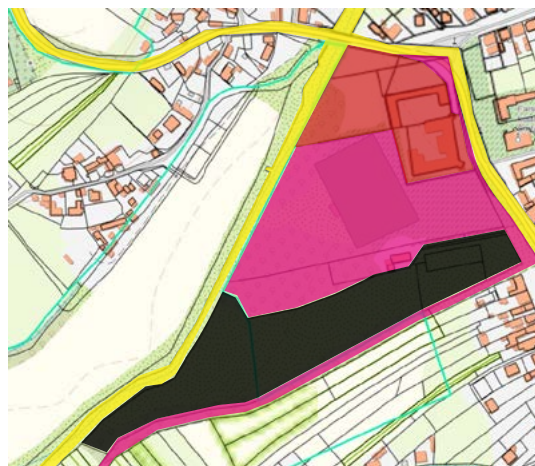

Orthophoto of Château Site

The Château is situated in a predominantly open area, separated from the denser residential zones. This spatial isolation highlights its historical and architectural significance within the structure of Jablonica. The distinct position allows it to serve as a prominent landmark within the local environment, underscoring its cultural importance.

An examination of the property boundaries surrounding the manor indicates an expansive parcel dedicated to this structure. This raises questions about ownership and the potential for adaptive reuse or public-oriented modifications, should the property be municipally owned.

Greenery and open spaces surrounding the Château enhance its visual dominance and act as a natural transition between urbanized areas. This element is crucial for preserving the building's historical aesthetic and structural integrity.

The historical value of the Château suggests its potential to serve as a cultural center, with its surroundings adaptable for public events or recreational purposes. This approach would strengthen the village's cultural heritage and social cohesion.

- vlastníci kaštieľa / owners of Château
- obec Jablonica / municipality of Jablonica
- súkromný vlastník / private owner
- Slovenská republika / Slovak Republic



UP komplexný výkres Comprehensive Zoning Plan (UP) of Jablonica

STAV	NÁVRH	VÝHLAD	
---	---	---	HRANICA K.Ú. - RIEŠENÉHO ÚZEMIA
---	---	---	HRANICA ZASTAVANÉHO ÚZEMIA K 1.1.1990
---	---	---	HRANICA ZASTAVANÉHO ÚZEMIA
---	---	---	HRANICA CHKO
---	---	---	PRÍRODNÁ PAMiatKA
---	---	---	RODINNÁ ZÁSTAVBA
---	---	---	BYTOVÁ ZÁSTAVBA
---	---	---	ZMIEŠANÉ ÚZEMIE BÝVANIA A OBČIANSKEJ VYBAVENOSTI
---	---	---	OBČIANSKA VYBAVENOSŤ
---	---	---	PAMiatKOVÝ CHRÁNENÝ OBJEKT
---	---	---	HOSPODÁRSKY OBJEKT
---	---	---	REKREAČNÉ PLOCHY
---	---	---	PLOCHY TECHNICKEJ INFRAŠTRUKTÚRY
---	---	---	PLOCHY POLNOHOSPODÁRSKEJ VÝROBY
---	---	---	ÚZEMIA ZÁHRADKÁRSKO-ZÁHRADNÝCH SLUŽIEB
---	---	---	PLOCHY VÝROBY A SKLADOV
---	---	---	PLOCHY ŠPORTOVÍSK
---	---	---	ŠPORTOVO-ODDYCHOVÉ PLOCHY

STAV	NÁVRH	VÝHLAD	
---	---	---	SKLÁDKA TKO
---	---	---	CINTORÍN
---	---	---	ZELEŇ VÝPLŇOVÁ, IZOLAČNÁ, OCHRANNÁ
---	---	---	ZELEŇ PARKOVÁ
---	---	---	ZELEŇ ZÁHRADNÁ
---	---	---	LÍNOVÁ ZELEŇ-STROMORADIA
---	---	---	KRAJINNÁ ZELEŇ
---	---	---	LES
---	---	---	LÚKY
---	---	---	BPEJ
---	---	---	POLNOHOSPODÁRSKA PÓDA
---	---	---	ZÁVLAHY
---	---	---	ODVODNENIE
---	---	---	ZÁCHYTNÝ RIGOL
---	---	---	VODNÉ PLOCHY A TOKY
---	---	---	OCHRANNÉ A BEZPEČNOSTNÉ PÁSMA
---	---	---	POMNÍK

STAV	NÁVRH	VÝHLAD	
---	---	---	SKLÁDKA TKO
---	---	---	CINTORÍN
---	---	---	ZELEŇ VÝPLŇOVÁ, IZOLAČNÁ, OCHRANNÁ
---	---	---	ZELEŇ PARKOVÁ
---	---	---	ZELEŇ ZÁHRADNÁ
---	---	---	LÍNOVÁ ZELEŇ-STROMORADIA
---	---	---	KRAJINNÁ ZELEŇ
---	---	---	LES
---	---	---	LÚKY
---	---	---	BPEJ
---	---	---	POLNOHOSPODÁRSKA PÓDA
---	---	---	ZÁVLAHY
---	---	---	ODVODNENIE
---	---	---	ZÁCHYTNÝ RIGOL
---	---	---	VODNÉ PLOCHY A TOKY
---	---	---	OCHRANNÉ A BEZPEČNOSTNÉ PÁSMA
---	---	---	POMNÍK

STAV	NÁVRH	VÝHLAD	
---	---	---	NADRADENÝ KOMUNIKAČNÝ SYSTÉM
---	---	---	zberne komunikácie funkčnej triedy B1
---	---	---	NADRADENÝ KOMUNIKAČNÝ SYSTÉM
---	---	---	zberne komunikácie funkčnej triedy B2
---	---	---	MIEŠTNÝ KOMUNIKAČNÝ SYSTÉM
---	---	---	obštné komunikácie funkčných tried C1-C3
---	---	---	LOKÁLNY KOMUNIKAČNÝ SYSTÉM
---	---	---	obštné komunikácie funkčnej triedy O1
---	---	---	LOKÁLNY KOMUNIKAČNÝ SYSTÉM
---	---	---	obštné komunikácie funkčnej triedy O2
---	---	---	LOKÁLNY KOMUNIKAČNÝ SYSTÉM
---	---	---	obštné komunikácie funkčnej triedy O3
---	---	---	ÚČELOVÉ KOMUNIKÁCIE
---	---	---	poštné, lesné a hospodárske komunikácie
---	---	---	DOPRAVNO-PREVÁDZKOVÁ ORGANIZÁCIA ÚZEMIA
---	---	---	zastávky prímestskej hromadnej dopravy
---	---	---	HROMADNÁ DOPRAVA
---	---	---	zastávky prímestskej hromadnej dopravy
---	---	---	HROMADNÁ DOPRAVA
---	---	---	terminál autobusovej HD
---	---	---	HROMADNÁ DOPRAVA
---	---	---	izochronická vzdialenosť zastávok prímestskej hromadnej dopravy
---	---	---	OCHRANNÉ PÁSMA NADRADENEJ DOPRAVNEJ SÚSTAVY
---	---	---	ochranné pásma tratí ZSR a ciest (cesta I/51, II/501)
---	---	---	TRAT ZSR
---	---	---	železničná trať
---	---	---	HROMADNÁ DOPRAVA
---	---	---	izochronická vzdialenosť železničnej stanice
---	---	---	HROMADNÁ DOPRAVA
---	---	---	stanica a skládka železničnej dopravy
---	---	---	DOPRAVNO-PREVÁDZKOVÁ ORGANIZÁCIA ÚZEMIA
---	---	---	hlavné dopravné väzby do riešeného územia
---	---	---	REORGANIZÁCIA DOPRAVY
---	---	---	zmena dopravnej funkcie - komunikácia na zrušenie

STAV	NÁVRH	VÝHLAD	
---	---	---	VN 22kV VEDENIE
---	---	---	VN 22kV VEDENIE NA ZRUŠENIE
---	---	---	VN 110kV VEDENIE
---	---	---	VN 220kV VEDENIE
---	---	---	VN 400kV VEDENIE
---	---	---	ROZVODNÁ VVN
---	---	---	TRAFOSTANICA
---	---	---	TRAFOSTANICA NA VÝMENU
---	---	---	ROPOVOD + TEL.OPTICKÝ KÁBEL
---	---	---	PRODUKTOVOD
---	---	---	MEDZINÁRODNÝ PLYNOVOD
---	---	---	VTL PLYNOVOD
---	---	---	REGULAČNÁ STANICA VTL
---	---	---	VODOVOD
---	---	---	KANALIZÁCIA
---	---	---	čov
---	---	---	DIALKOVÝ KÁBEL
---	---	---	TELEKOMUNIKAČNÝ VYKRÝVAČ
---	---	---	ZÁVLAHOVÉ POTRUBIE

STAV	NÁVRH	VÝHLAD	
A			VIDIECKE JADROVÉ ÚZEMIE
B		L	OBÝTNÉ ÚZEMIE RODINNÝCH DOMOV
C			ZMIEŠANÉ ÚZEMIE OBČIANSKEJ VYBAVENOSTI A BÝVANIA
D			ÚZEMIE VYBAVENOSTI NADMIESTNEHO VÝZNAMU
E			ÚZEMIA VYBAVENOSTI AREÁLOVÉHO CHARAKTERU
F			LES
L			LES
O	O	II.	ÚZEMIA VÝROBY A SKLADOVÉHO HOSPODÁRSTVA
P			ÚZEMIA POLNOHOSPODÁRSKY VYUŽÍVANEJ KRAJINY
R			ÚZEMIA AREÁLOV A ZARIADENÍ REKREAČIE, ŠPORTU A TELOVÝCÍ
Ri			ÚZEMIA INDIVIDUÁLNEJ REKREAČIE
S			PLOCHY ZARIADENÍ ODPADOVÉHO HOSPODÁRSTVA
T			PLOCHY ZARIADENÍ DOPRAVNEJ A TECHNICKEJ INFRAŠTRUKTÚRY
U			ÚZEMIA PRE ROZVOJ POLNOHOSPODÁRSKEJ VÝROBY
U3			ÚZEMIA ZÁHRADKÁRSKO-ZÁHRADNÝCH SLUŽIEB
V			VODNÉ PLOCHY
Z			PARKOVO UPRAVENÁ A IZOLAČNÁ ZELEŇ, CINTORÍN
Q			PLOCHY DOBÝVACÍCH PRIESTOROV

REGULÁCIA FUNKČNEHO VYUŽITIA BLOKOV

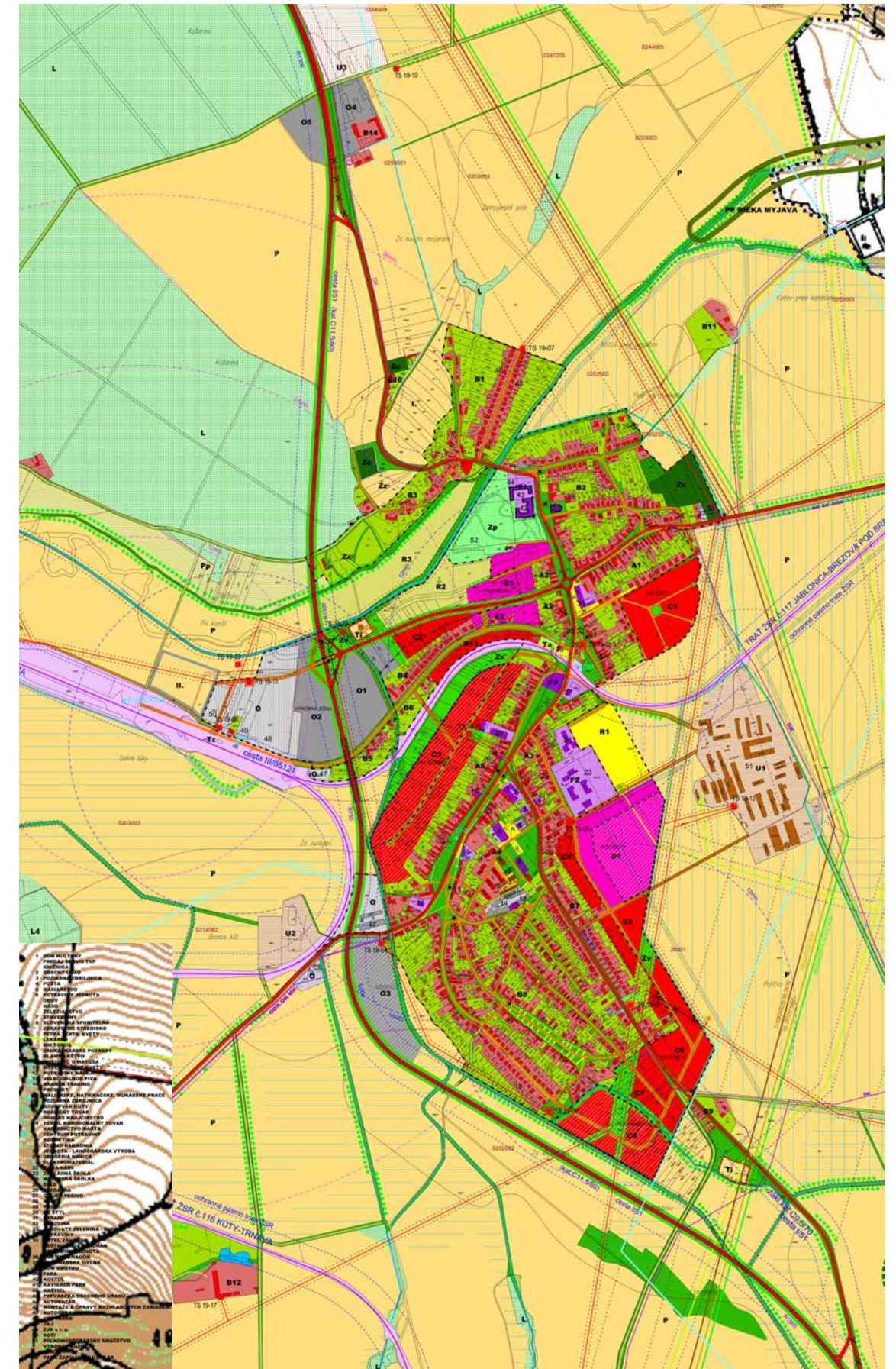

STAV	NÁVRH	VÝHLAD	
---	---	---	HRANICA K.Ú. - RIEŠENÉHO ÚZEMIA
---	---	---	HRANICA ZASTAVANÉHO ÚZEMIA K 1.1.1990
---	---	---	HRANICA ZASTAVANÉHO ÚZEMIA
---	---	---	HRANICA CHKO
---	---	---	PRÍRODNÁ PAMIATKA
---	---	---	RODINNÁ ZÁSTAVBA
---	---	---	BYTOVÁ ZÁSTAVBA
---	---	---	ZMIEŠANÉ ÚZEMIE BÝVANIA A OBČIANSKEJ VYBAVENOSTI
---	---	---	OBČIANSKA VYBAVENOSŤ
---	---	---	PAMIATKOVO CHRÁNENÝ OBJEKT
---	---	---	HOSPODÁRSKY OBJEKT
---	---	---	REKREAČNÉ PLOCHY
---	---	---	PLOCHY TECHNICKEJ INFRAŠTRUKTÚRY
---	---	---	PLOCHY POLNOHOSPODÁRSKEJ VÝROBY
---	---	---	ÚZEMIA ZÁHRADKÁRSKO-ZÁHRADNÝCH SLUŽIEB
---	---	---	PLOCHY VÝROBY A SKLADOV
---	---	---	PLOCHY ŠPORTOVÍSK
---	---	---	ŠPORTOVO-ODDYCHOVÉ PLOCHY

STAV	NÁVRH	VÝHLAD	
---	---	---	SKLÁDKA TKO
---	---	---	CINTORÍN
---	---	---	ZELEŇ VÝPLŇOVÁ, IZOLAČNÁ, OCHRANNÁ
---	---	---	ZELEŇ PARKOVÁ
---	---	---	ZELEŇ ZÁHRADNÁ
---	---	---	LÍNOVÁ ZELEŇ-STROMORADIA
---	---	---	KRAJINNÁ ZELEŇ
---	---	---	LES
---	---	---	LÚKY
---	---	---	POLNOHOSPODÁRSKA PÓDA
---	---	---	ZÁVLAHY
---	---	---	ODVODNENIE
---	---	---	ZÁCHYTNÝ RIGOL
---	---	---	VODNÉ PLOCHY A TOKY
---	---	---	OCHRANNÉ A BEZPEČNOSTNÉ PÁSMA
---	---	---	POMNÍK

STAV	NÁVRH	VÝHLAD	
---	---	---	SKLÁDKA TKO
---	---	---	CINTORÍN
---	---	---	ZELEŇ VÝPLŇOVÁ, IZOLAČNÁ, OCHRANNÁ
---	---	---	ZELEŇ PARKOVÁ
---	---	---	ZELEŇ ZÁHRADNÁ
---	---	---	LÍNOVÁ ZELEŇ-STROMORADIA
---	---	---	KRAJINNÁ ZELEŇ
---	---	---	LES
---	---	---	LÚKY
---	---	---	BPEJ
---	---	---	POLNOHOSPODÁRSKA PÓDA
---	---	---	ZÁVLAHY
---	---	---	ODVODNENIE
---	---	---	ZÁCHYTNÝ RIGOL
---	---	---	VODNÉ PLOCHY A TOKY
---	---	---	OCHRANNÉ A BEZPEČNOSTNÉ PÁSMA
---	---	---	POMNÍK

STAV	NÁVRH	VÝHLAD	
---	---	---	NADRADENÝ KOMUNIKAČNÝ SYSTÉM
---	---	---	zberne komunikačné funkčnej triedy B1
---	---	---	NADRADENÝ KOMUNIKAČNÝ SYSTÉM
---	---	---	zberne komunikačné funkčnej triedy B2
---	---	---	MIEŠTNÝ KOMUNIKAČNÝ SYSTÉM
---	---	---	obslužne komunikačné funkčných tried C1-C3
---	---	---	LOKÁLNY KOMUNIKAČNÝ SYSTÉM
---	---	---	obslužne komunikačné funkčnej triedy C1
---	---	---	LOKÁLNY KOMUNIKAČNÝ SYSTÉM
---	---	---	pešie trasy, prepojenia a priestranstvá
---	---	---	ÚČELOVÉ KOMUNIKÁCIE
---	---	---	poľné, lesné a hospodárske komunikácie
---	---	---	DOPRAVNO-PREVÁDZKOVÁ ORGANIZÁCIA ÚZEMIA
---	---	---	zastavené plochy statickej dopravy - PARKOVISKÁ A GARáže
---	---	---	HROMADNÁ DOPRAVA
---	---	---	zastávky prímestskej hromadnej dopravy
---	---	---	HROMADNÁ DOPRAVA
---	---	---	terminál autobusovej HD
---	---	---	HROMADNÁ DOPRAVA
---	---	---	izochronická vzdialenosť zastávok prímestskej hromadnej dopravy
---	---	---	OCHRANNÉ PÁSMA NADRADENEJ DOPRAVNEJ SÚSTAVY
---	---	---	ochranné pásma tratí ZSR a ciest (cesta I/51, II/501)
---	---	---	TRAT ZSR
---	---	---	železničná trať
---	---	---	HROMADNÁ DOPRAVA
---	---	---	izochronická vzdialenosť železničnej stanice
---	---	---	HROMADNÁ DOPRAVA
---	---	---	stanica a zastávka železničnej dopravy
---	---	---	DOPRAVNO-PREVÁDZKOVÁ ORGANIZÁCIA ÚZEMIA
---	---	---	hlavné dopravné vzťahy do riešeného územia
---	---	---	REORGANIZÁCIA DOPRAVY
---	---	---	zmena dopravnej funkcie - komunikácia na zrušenie

STAV	NÁVRH	VÝHLAD	
---	---	---	VN 22kV VEDENIE
---	---	---	VN 22kV VEDENIE NA ZRUŠENIE
---	---	---	VN 110kV VEDENIE
---	---	---	VN 220kV VEDENIE
---	---	---	VN 400kV VEDENIE
---	---	---	ROZVODNÁ VVN
---	---	---	TRAFOSTANICA
---	---	---	TRAFOSTANICA NA VÝMENU
---	---	---	ROPOVOD + TEL.OPTICKÝ KÁBEL
---	---	---	PRODUKTOVOD
---	---	---	MEDZINÁRODNÝ PLYNOVOD
---	---	---	VTL PLYNOVOD
---	---	---	REGULAČNÁ STANICA VTL
---	---	---	VODOVOD
---	---	---	KANALIZÁCIA
---	---	---	čov
---	---	---	DIALKOVÝ KÁBEL
---	---	---	TELEKOMUNIKAČNÝ VYKRÝVAČ
---	---	---	ZÁVLAHOVÉ POTRUBIE

STAV	NÁVRH	VÝHLAD	
A			VIDIECKE JADROVÉ ÚZEMIE
B		L	OBYTNÉ ÚZEMIE RODINNÝCH DOMOV
C			ZMIEŠANÉ ÚZEMIE OBČIANSKEJ VYBAVENOSTI A BÝVANIA
D			ÚZEMIE VYBAVENOSTI NADMIESTNEHO VÝZNAMU
E			ÚZEMIA VYBAVENOSTI AREÁLOVÉHO CHARAKTERU
F			LES
L			ÚZEMIA VÝROBY A SKLADOVÉHO HOSPODÁRSTVA
O	O	II.	ÚZEMIA POLNOHOSPODÁRSKY VYUŽÍVANEJ KRAJINY
P			ÚZEMIA AREÁLOV A ZARIADENÍ REKREAČIE, ŠPORTU A TELOVÝCÍ
R			ÚZEMIA INDIVIDUÁLNEJ REKREAČIE
RI			PLOCHY ZARIADENÍ ODPADOVÉHO HOSPODÁRSTVA
S			PLOCHY ZARIADENÍ DOPRAVNEJ A TECHNICKEJ INFRAŠTRUKTÚRY
T			ÚZEMIA PRE ROZVOJ POLNOHOSPODÁRSKEJ VÝROBY
U			ÚZEMIA ZÁHRADKÁRSKO-ZÁHRADNÝCH SLUŽIEB
U3			VODNÉ PLOCHY
V			PARKOVO UPRAVENÁ A IZOLAČNÁ ZELEŇ, CINTORÍNY
Z			PLOCHY DOBÝVACÍCH PRIESTOROV
Q			

REGULÁCIA FUNKČNEHO VYUŽITIA BLOKOV

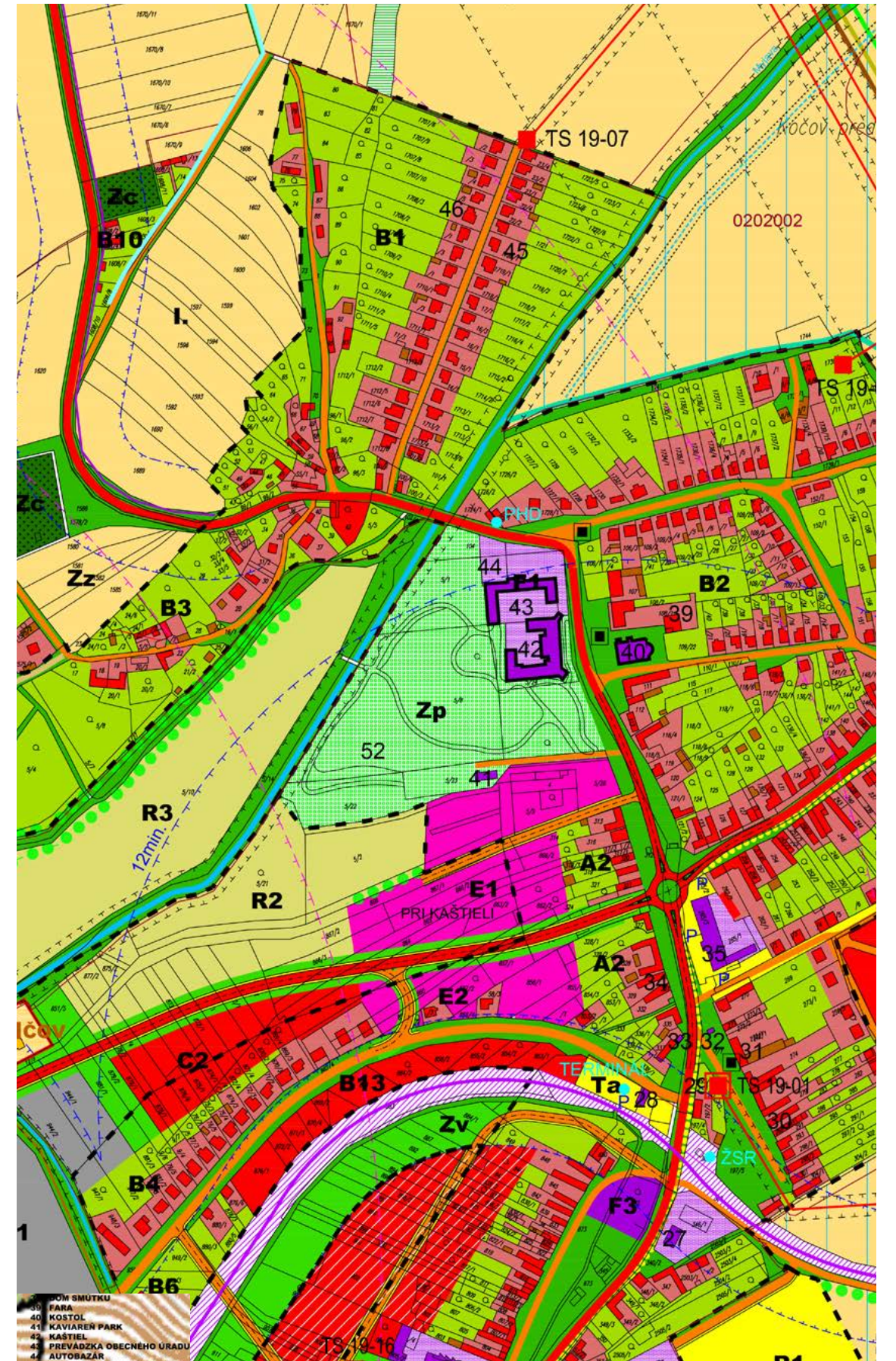

Doprava

Podľa výkresu dopravy je vidieť, že okolie kaštiela je veľmi zatažené hlukom z automobilovej dopravy, a to až na úrovni 60 dB. Už od roku 2005 je navrhnutý plánovaný obchvat Jablonice. Vytvorením nadradeného komunikačného systému, funkčnej triedy B1, by sa výrazne odľahčilo centrum Jablonice.

Transportation

According to the transportation plan, the area around the manor is heavily impacted by traffic noise, reaching levels of 60 dB. Since 2005, a planned bypass for Jablonica has been proposed. Establishing this higher-level communication system, classified as functional class B1, would significantly alleviate traffic pressure in the center of Jablonica.

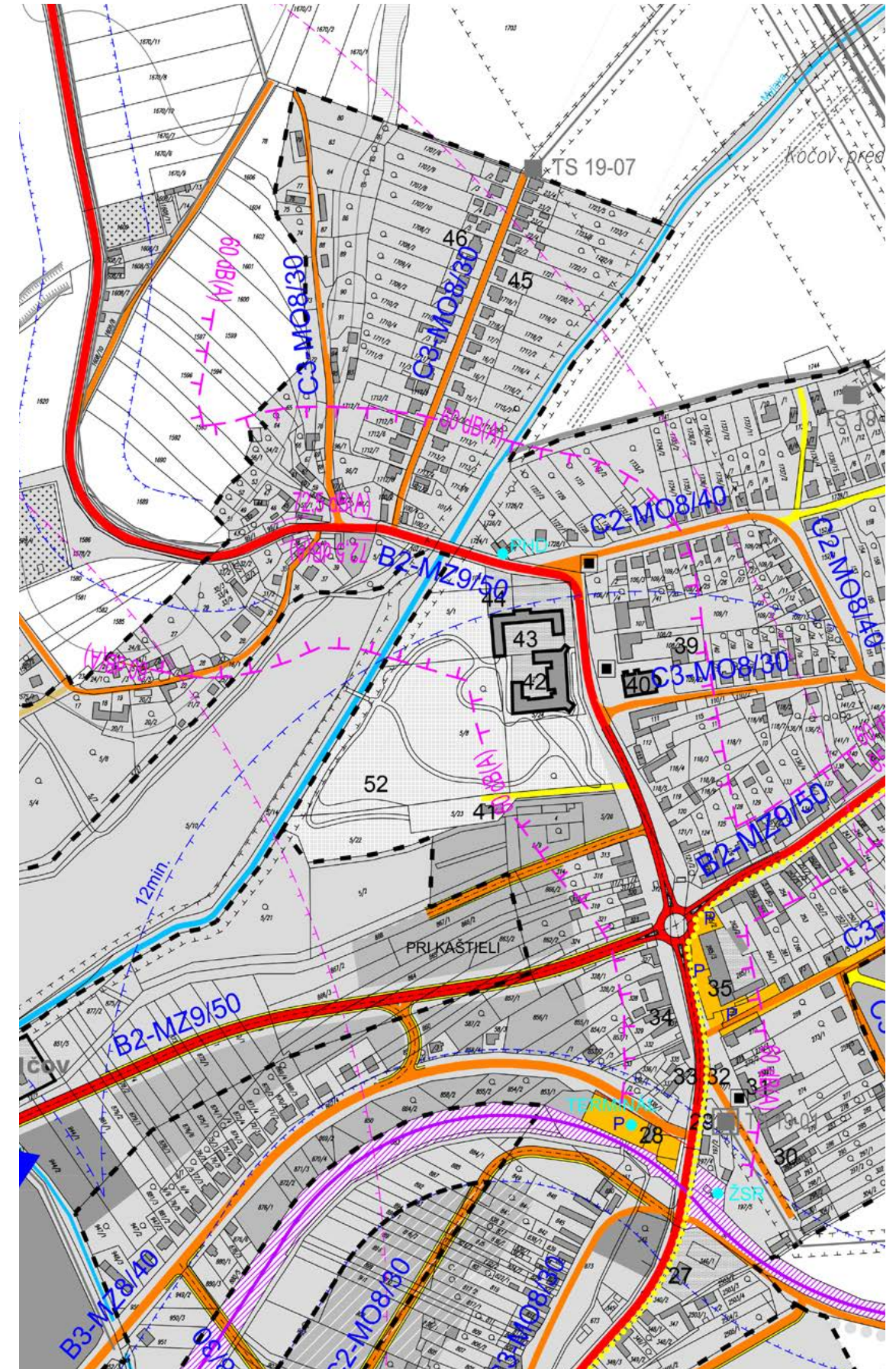

STAV	NÁVRH	VÝHLAD	
■	■	■	HRANICA K.Ú. - RIEŠENÉHO ÚZEMIA
---	---	---	HRANICA ZASTAVANÉHO ÚZEMIA K 1.1.1990
---	---	---	HRANICA ZASTAVANÉHO ÚZEMIA
■	■	■	ZASTAVANÉ ÚZEMIE
■	■	■	NADRADENÝ KOMUNIKAČNÝ SYSTÉM zborné komunikácie funkčnej triedy B1
■	■	■	MIESTNY KOMUNIKAČNÝ SYSTÉM obslužné komunikácie funkčných tried C1-C3
■	■	■	LOKÁLNY KOMUNIKAČNÝ SYSTÉM ukľudnené komunikácie funkčnej triedy D1
■	■	■	LOKÁLNY KOMUNIKAČNÝ SYSTÉM hlavné cyklistické trasy
■	■	■	LOKÁLNY KOMUNIKAČNÝ SYSTÉM poľné, lesné a hospodárske komunikácie
■	■	■	ÚČELOVÉ KOMUNIKÁCIE DOPRAVNO-PREVÁDZKOVÁ ORGANIZÁCIA ÚZEMIA sústredené plochy státočkej dopravy - PARKOVIŠŤA A GARÁŽE
■	■	■	HROMADNÁ DOPRAVA terminal autobusovej HD
■	■	■	HROMADNÁ DOPRAVA izochronická vzdialenosť zastávok prímestskej hromadnej dopravy
■	■	■	OCHRANNÉ PASMŔ PRVKOV NADRADENEJ DOPRAVNEJ SUŠTAVY ochranné pásmo trati ZŠR a cesty (cesta I/51, II/501)
■	■	■	TRAT ZŠR železničná trať
■	■	■	HROMADNÁ DOPRAVA izochronická vzdialenosť železničnej stanice
■	■	■	HROMADNÁ DOPRAVA stanica a zastávka železničnej dopravy
■	■	■	DOPRAVNO-PREVÁDZKOVÁ ORGANIZÁCIA ÚZEMIA hlavné dopravné vstupy do riešeneho územia
■	■	■	REORGANIZÁCIA DOPRAVY zmena dopravnej funkcie - komunikácia na zrušenie
■	■	■	HLUKOVÉ POJMIERY - automobilová doprava ekvivalentné hladiny hluku dB(A) - cesta I/51, II/501

Regulačný výkres

Z regulačného výkresu vieme rozpoznať reguláciu blokov kaštiela a príslušného parku. Zároveň záplavové územie, aj pri prietoku 100-ročnej vody (100Q), stále neohrozuje kaštieľ. Je však potrebné myslieť na budúcnosť, očakávané extrémnejšie výkyvy počasia a potenciál udržateľnosti v boji proti záplavám. Kaštieľ je vo funkcii definovaný ako územie vybavenosti s areálovým charakterom a jeho príslušný park je klasifikovaný ako parkovo upravená a izolačná zeleň.

Regulatory Map

The regulatory map reveals the zoning regulations for the manor and the adjacent park blocks. The flood zone, even at a 100-year flood level (100Q), currently does not threaten the manor. However, it is essential to consider future climatic variability, more extreme weather patterns, and sustainability potential in flood protection. In terms of land use, the manor is designated as an area for facilities of an areal character, while the surrounding area is classified as landscaped and buffer greenery.

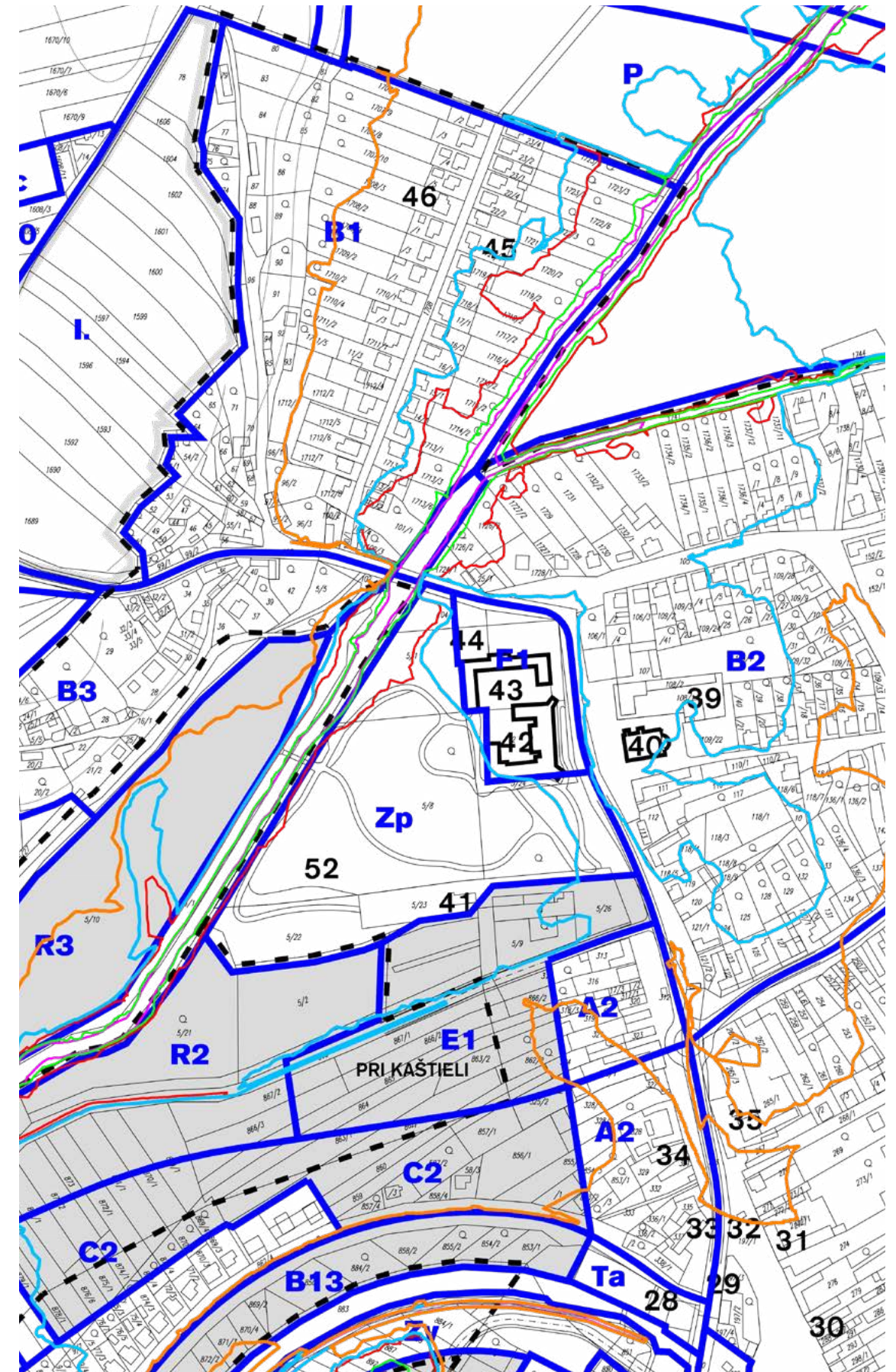

STAV	NÁVRH 1. ETAPA 2. ETAPA	VÝHLAD	
■ ■ ■ ■			HRANICA K.Ú. - RIEŠENÉHO ÚZEMIA
— — — —			HRANICA ZASTAVANÉHO ÚZEMIA K 1. 1. 1990
— — — —			HRANICA ZASTAVANÉHO ÚZEMIA
			ZASTAVANÉ ÚZEMIE MIMO VYMEDZENEJ HRANICE K 1. 1. 1990
			ÚZEMIA POTREBNÉ RIEŠIŤ ÚPNZ RESP. UŠ
			REGULÁCIA BLOKOV
ZÁPLAVOVÉ ÚZEMIE (ZDROJ SVP š.p.)			
			ZÁPLAVOVÉ ÚZEMIE Q5
			ZÁPLAVOVÉ ÚZEMIE Q10
			ZÁPLAVOVÉ ÚZEMIE Q50
			ZÁPLAVOVÉ ÚZEMIE Q100

STAV	NÁVRH 1. ETAPA 2. ETAPA	VÝHLAD	
A			VIDIECKE JADROVÉ ÚZEMIE
B	C	L	OBYTNÉ ÚZEMIE RODINNÝCH DOMOV
	CB		BÝVANIE V BYTOVÝCH DOMOCH
	D		ZMIEŠANÉ ÚZEMIE OBČIANSKEJ VYBAVENOSTI A BÝVANIA
	E		ÚZEMIE VYBAVENOSTI NADMIESTNEHO VÝZNAMU
F			ÚZEMIA VYBAVENOSTI AREÁLOVÉHO CHARAKTERU
	G		ZMIEŠANÉ ÚZEMIE OBSLUŽNEJ VYBAVENOSTI A KOMUNÁLNEJ VÝROBY
L			LES
O	O	IL	ÚZEMIA VÝROBY A SKLADOVÉHO HOSPODÁRSTVA
P			ÚZEMIA POLNOHOSPODÁRSKY VYUŽÍVANEJ KRAJINY
R			ÚZEMIA AREÁLOV A ZARIADENÍ REKREÁCIE, ŠPORTU A TELOVÝCHOVY
RH			ÚZEMIA INDIVIDUÁLNEJ REKREÁCIE
S			PLOCHY ZARIADENÍ ODPADOVÉHO HOSPODÁRSTVA
T			PLOCHY ZARIADENÍ DOPRAVNEJ A TECHNICKEJ INFRAŠTRUKTURY
	Tc		PLOCHY A ZARIADENIA VEREJNÉHO DOPRAVNÉHO VYBAVENIA - KOMUNIKÁCIE
U			ÚZEMIA PRE ROZVOJ POLNOHOSPODÁRSKEJ VÝROBY
V			VODNÉ PLOCHY
Z			PARKOVO UPRAVENÁ A IZOLAČNÁ ZELEŇ, CINTORINY
Q			PLOCHY DOBYVACÍCH PRIESTOROV

Širšie vzťahy

Kataster okolitých obcí ponúka pestré spektrum prírodných, kultúrnych a historických zaujímavostí. Tieto oblasti ležia v západnej časti Slovenska a sú známe svojimi lesmi, kopcami a tradičnou architektúrou. Významnými prvkami územia sú chránené prírodné oblasti, archeologické náleziská a malebné turistické trasy. Každá obec ponúka svoj jedinečný charakter – Jablonica je známa kaštieľom a parkom, Cerová svojimi archeologickými nálezmi, Brezová pod Bradlom slávnou Mohylou M. R. Štefánika, Hradište pod Vrátnom ľudovou architektúrou a Dobrá Voda pozostatkami hradu a krásnymi trasami pre turistov. Tieto miesta sú výborným cieľom pre pešiu turistiku a cykloturistiku a poskytujú bohaté možnosti pre rekreáciu, objavovanie kultúrneho dedičstva a spojenie s prírodou

Wider Contexts

The cadastral map of the nearby municipalities, presents a rich array of natural, cultural, and historical landmarks. Located in the western part of Slovakia, this region is known for its forests, hills, and traditional architecture. Key features of the area include protected natural sites, archaeological sites, and scenic hiking trails. Each municipality has its own unique character – Jablonica is known for its manor and park, Cerová for its archaeological finds, Brezová pod Bradlom for the renowned M. R. Štefánik Monument, Hradište pod Vrátnom for its folk architecture, and Dobrá Voda for the castle ruins and scenic hiking paths. These locations are ideal for hiking and cycling, offering rich opportunities for recreation, cultural heritage exploration, and connection with nature.



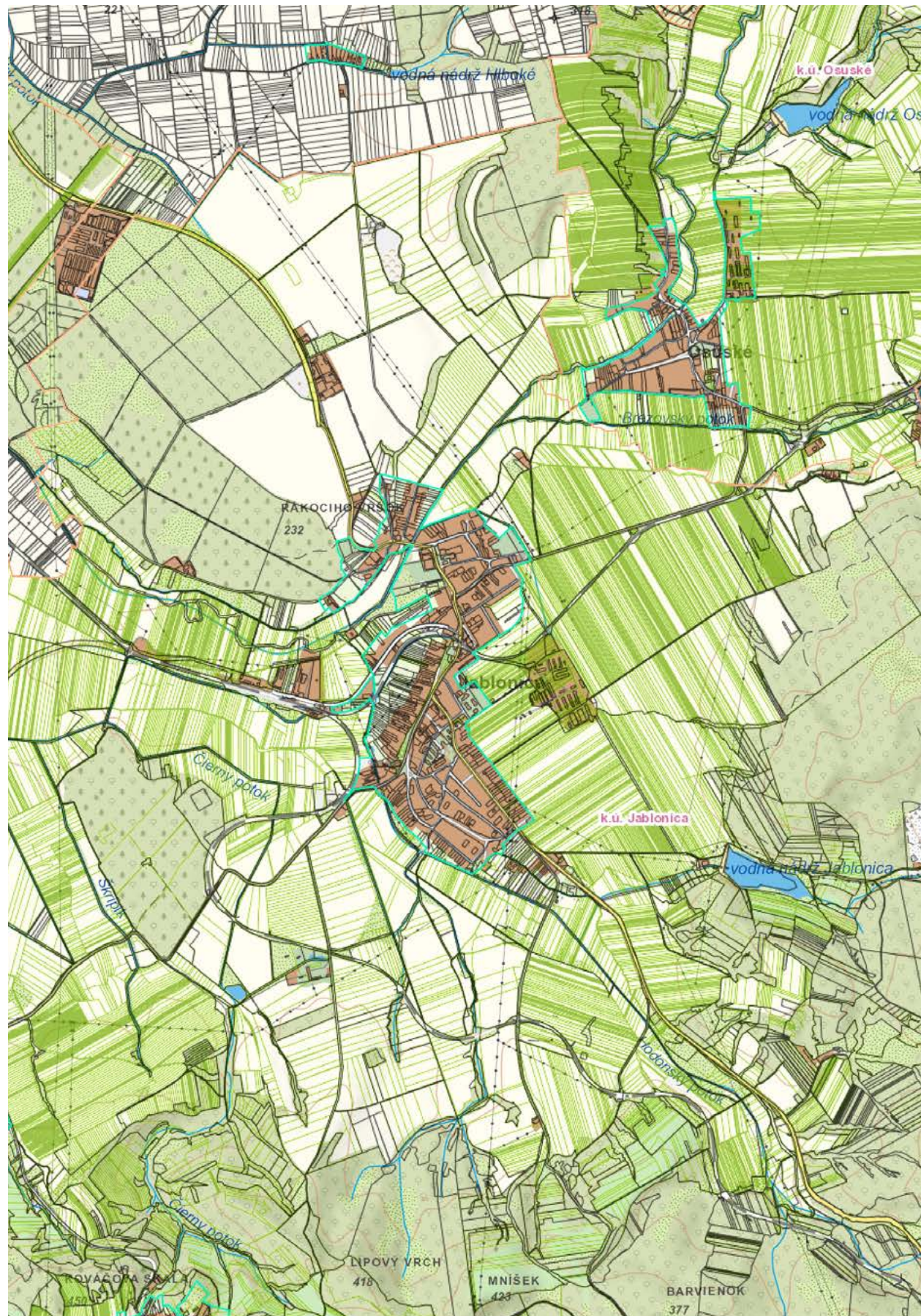

Turizmus

Záruby: Najvyšší vrchol Malých Karpát (768 m n. m.), ktorý sa nachádza neďaleko obce. Záruby ponúkajú impozantné panoramatické výhľady na okolitú krajinu, vrátane pohoria Malé Karpaty a Záhorskú nížinu. Oblasť je ideálna pre turistiku a je súčasťou viacerých turistických trás, pričom je známa aj svojou rozmanitou faunou a flórou.

Jaskyňa Driny: Táto jaskyňa, nachádzajúca sa v Smoleniciach, je jedinou sprístupnenou jaskyňou v Malých Karpatoch. Je známa svojou nádhernou krásou výzdobou, ako sú stalaktity, stalagmity a rôzne krápnikové formy. Jaskyňa sa stala významným cieľom turistov a vedcov, ktorí sa zaujímajú o geológiu a speleológiu.

Vrch Kršlenica: Tento vrchol sa nachádza v blízkosti mesta Senica a je známy svojou rozmanitou vegetáciou a možnosťami na cykloturistiku a pešiu turistiku. Oblasť je domovom mnohých druhov rastlín a živočíchov, čo z nej robí obľúbené miesto pre milovníkov prírody.

Korlátka: Korlátka je významný vyhlídkový bod, ktorý ponúka úchvatné panorámy a je známe medzi turistami. Prístupové trasy sú dobre značené a vhodné aj pre rodiny s deťmi.

Katarínka: Ruiny kostola a kláštora z 13. storočia sa nachádzajú v malebnej lokalite, ktorá je obklopená prírodou. Tento historický bod je obľúbený medzi turistami, ktorí majú záujem o históriu a kultúrne dedičstvo.

Priehrada Buková: Oblasť priehrady ponúka široké možnosti na rekreáciu a vodné športy. Okrem relaxácie na brehu priehrady môžete vyskúšať aj paddleboarding, rybolov a turistiku okolo vody. Priehrada je známa aj svojimi dračiami lodami a rôznymi súťažami.

Vojenský obvod: V blízkosti Jablonice sa nachádza vojenský obvod, kde sa konajú rôzne cvičenia a podujatia, často otvorené pre verejnosť. Tieto akcie ponúkajú jedinečný pohľad do vojenského života a histórie.

Golfové ihrisko Šajdky: Pre milovníkov golfo je tu golfové ihrisko, ktoré poskytuje kvalitné zázemie a je zasadené do krásnej prírody. Golfové ihrisko je ideálnym miestom na relaxáciu a aktívny oddych.

Senica a okolie: Mesto Senica ponúka široké spektrum kultúrnych a historických akcií, vrátane trhov, festivalov a iných podujatí. Mesto je známe svojimi kultúrnymi tradíciami a má bohatú históriu, čo láka návštevníkov.

A mnoho ďalšieho.

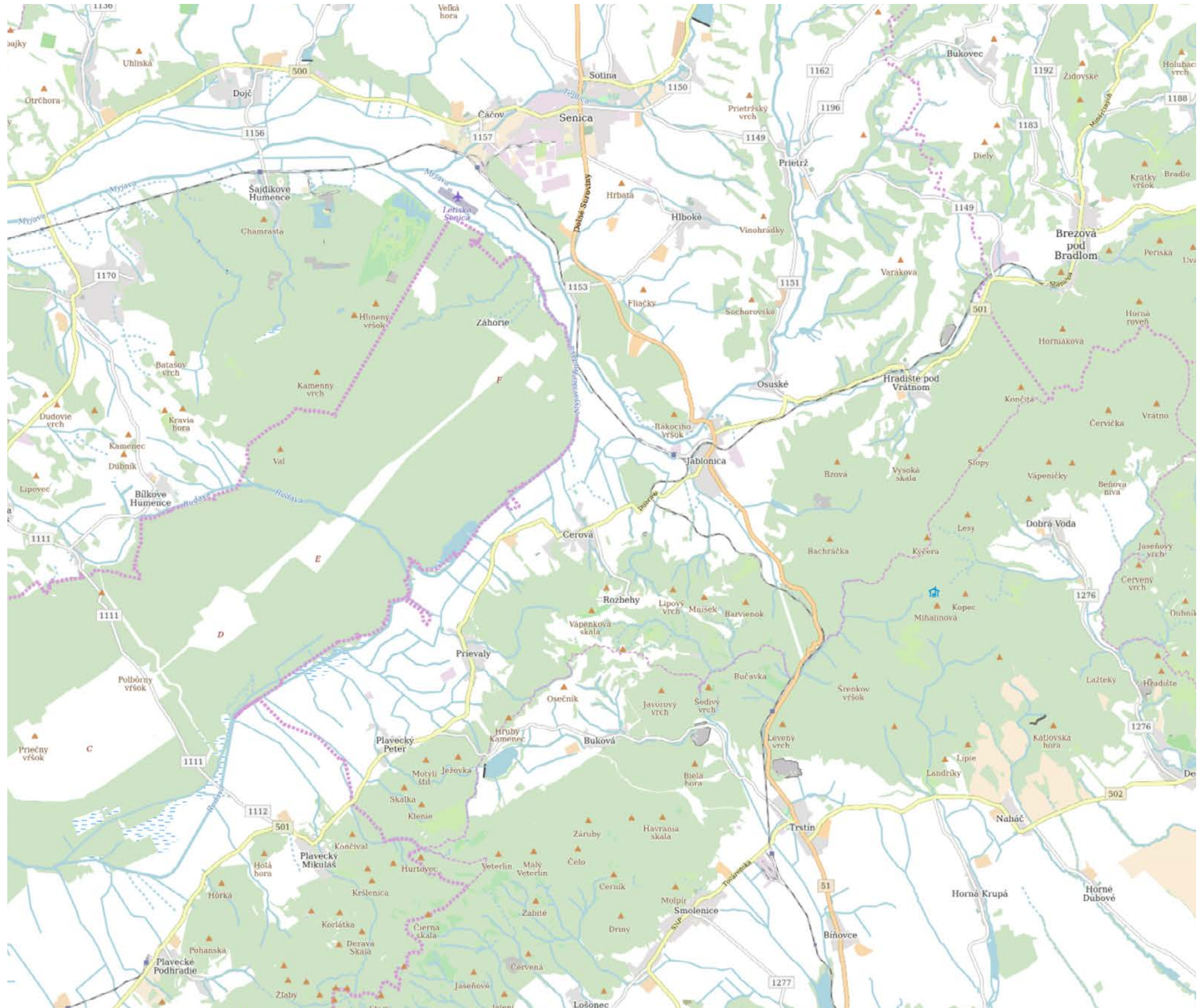

Tourism

Záruby: The highest peak of the Malé Karpaty mountain range (768 m above sea level), located near the village of Jablonica. Záruby offers impressive panoramic views of the surrounding landscape, including the Malé Karpaty mountains and the Záhorská lowland. This area is ideal for hiking and is part of several hiking trails, known for its diverse fauna and flora.

Driny Cave: Located in Smolenice, this cave is the only accessible cave in the Malé Karpaty. It is famous for its stunning karst decoration, such as stalactites, stalagmites, and various speleothems. The cave has become a significant destination for tourists and scientists interested in geology and speleology.

Kršlenica Peak: This peak is situated near the town of Senica and is known for its diverse vegetation and opportunities for cycling and hiking. The area is home to many species of plants and animals, making it a popular spot for nature lovers.

Korlátko: Korlátko is a significant viewpoint that offers breathtaking panoramas and is well-known among tourists. The access trails are well-marked and suitable for families with children.

Katarínka: The ruins of a 13th-century church and monastery are located in a picturesque setting surrounded by nature. This historical site is popular among tourists interested in history and cultural heritage.

Buková Dam: The area around the dam offers a wide range of recreational and water sports opportunities. Besides relaxing by the dam, you can try paddleboarding, fishing, and hiking around the water. The dam is also known for its dragon boat racing and various competitions.

Military Training Area: Near Jablonica, there is a military training area where various exercises and events are held, often open to the public. These events provide a unique insight into military life and history.

Golf Course Šajdiky: For golf enthusiasts, there is a golf course that provides excellent facilities and is set in beautiful natural surroundings. The golf course is an ideal place for relaxation and active leisure.

Senica and Surroundings: The town of Senica offers a wide range of cultural and historical events, including markets, festivals, and other activities. The town is known for its cultural traditions and has a rich history, attracting visitors.

And much more.

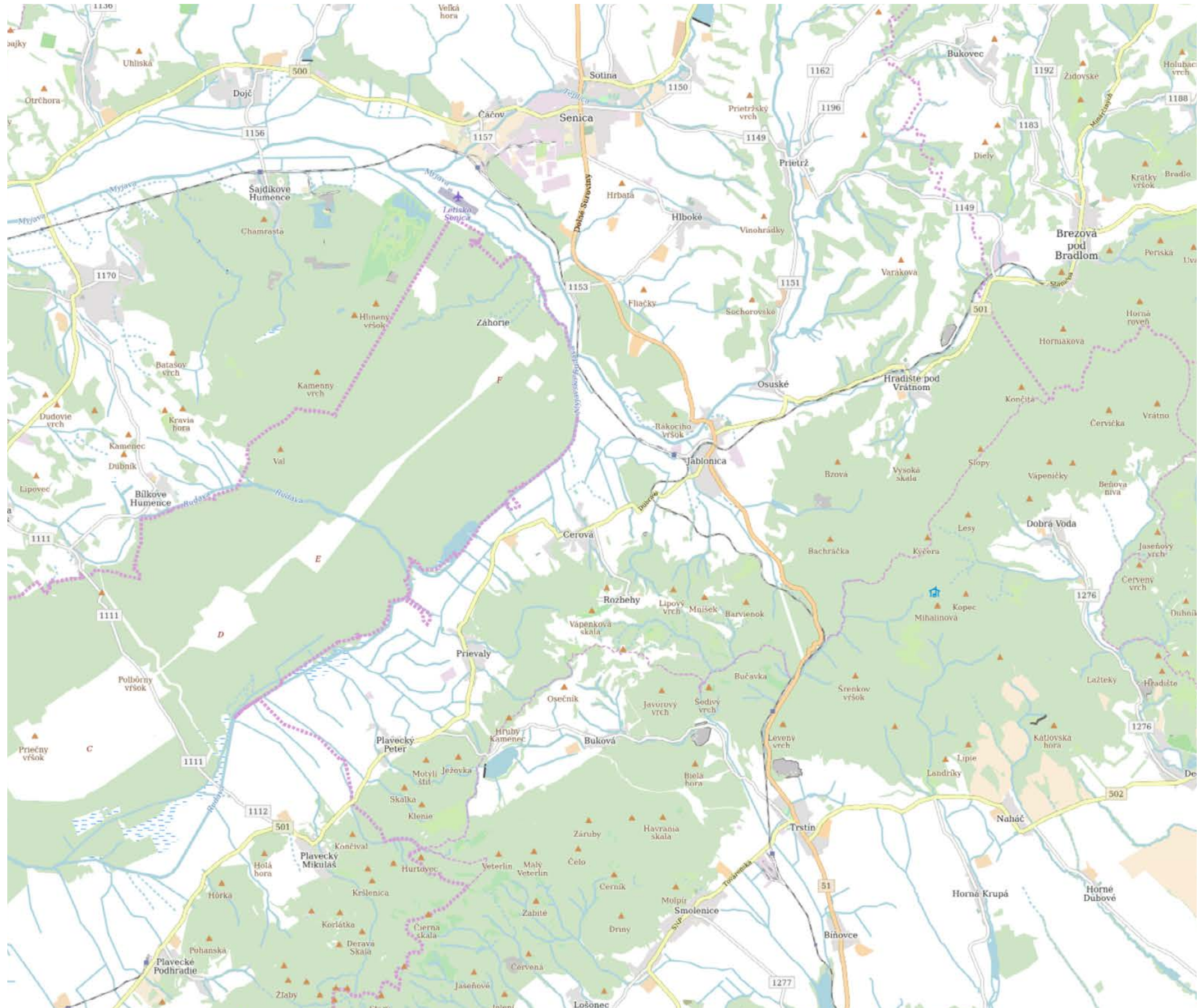

Participatívne dotazníkové šetrenie / Participatory Survey

Trvanie dotazníku vo väčšine trval 2-10minút. Roky sa pohybovali medzi 40-65(46%), 20-40(45%), 65-85 (7%), 10-20(2%). Boli to poväčšine občania Jablonice (61%), Senica (18%) a zvyšok iné. Vzťah ku kaštielu majú pozitívni, priam nostalgický, najviac sa vyskytovalo navštevovanie školy a menej škôlky, v rovnakom množstve sa vyskytujú ľudia nezainteresovaný, ktorý dosť často jazdia okolo kaštiela, a potom dosť často sa vyskytovalo slovo ako detstvo, vyrastanie, zároveň že veľké množstvo ľudí aktívne aj teraz chodí vďaka majiteľom na burzy a rôzne akcie ktoré tam usporadúvajú ako burzy a trhy. Veľa ľudí považuje kaštieľ ako symbol či dominantu Jablonice. Pár opýtaných dokonca chodí navštevovať park.

The duration of the survey for most participants ranged from 2 to 10 minutes. The age distribution was as follows: 40–65 years (46%), 20–40 years (45%), 65–85 years (7%), and 10–20 years (2%). The majority of respondents were from Jablonica (61%), followed by Senica (18%), with the rest from other locations. Participants expressed a positive, often nostalgic, connection to the manor house, with the most common memories being related to attending school there, and fewer related to kindergarten. There was a significant group of respondents who were not directly involved but frequently passed by the manor. Words such as "childhood" and "growing up" appeared often, alongside mentions of people who currently visit the manor for events like markets and fairs organized by the owners. Many people view the manor as a symbol or landmark of Jablonica, and a few even visit the park regularly.

Pri výbere z obrázkov revitalizácií označili Klatov od a69 ako 40% ľudí, z výberu možných najlepších revitalizácií

1. Koľko máte rokov?

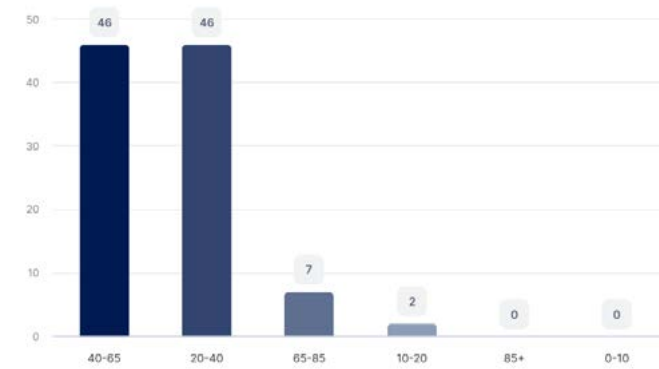

2. Kde bývate/odkiaľ pochádzate?

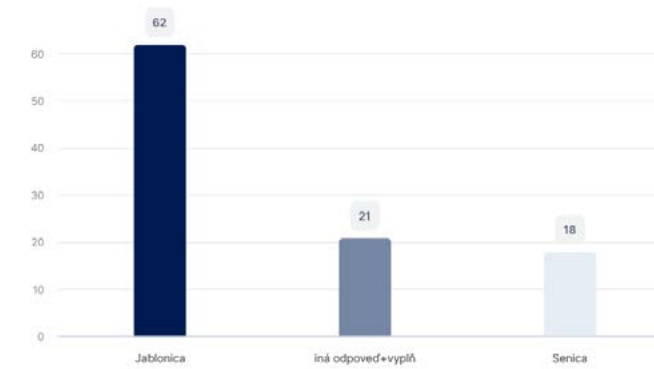

3. Myslíte žeby sa mal kaštieľ Jablonica zachovať?

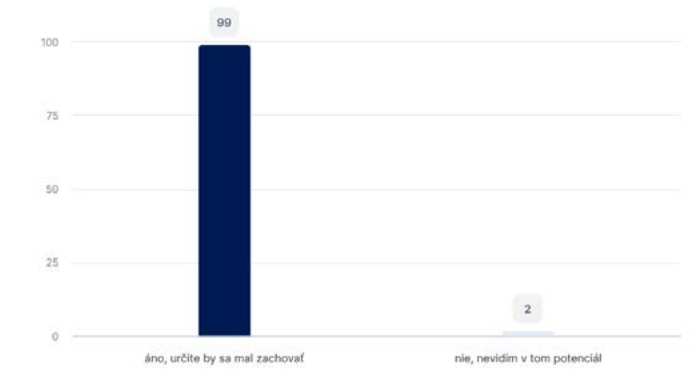

4. Aký máte vzťah ku kaštielu Jablonica?

ODPOVEĎ	POČET	PODIEL
Rádi tam chodíme na trhy	1	1%
Rada navštevujem kultúrne akcie,ktoré sa tam usporadúvajú. Je to magické miesto.	1	1%
rada chodim do parku a do priestorov kaštiela, náš kaštieľ tu nemôže chýbať	1	1%
Pracoval som tam najprv ako dobrovoľník a teraz ako plnohodnotný zamestnanec už 6 rokov	1	1%
Pracovali tam moji predkovia este pre grofa Apponyiho	1	1%
Pozitívny,jazdime často okolo a pamiatky by sa mali vždy zachovávať	1	1%
Pozitívny, bývala som v jeho blízkosti a okrem iného z neho dýcha kus histórie.	1	1%
Pekná pamiatka o ktorú by sa malo starať	1	1%

4. Aký máte vzťah ku kaštielu Jablonica?

ODPOVEĎ	POČET	PODIEL
Veľmi by som si priała,aby bol zrekonštruovaný ako národná kultúrna pamiatka...to co sa tam drobnými kročkami robí, mi pride veľmi zdňhavé ...	1	1%
Veľa som o ňom počula s rozprávania mojich starých rodičov, rodičov ktorí mali na neho spomienky. Stará mama dokonca v ňom istý čas pracovala.	1	1%
Určite by sa mal zachovať a zrekonštruovať. Patrí to k obci Jablonica, je to jedna z najvýznamnejších pamiatok v obci.	1	1%
Tvorí neodmysliteľnú súčasť Jablonice. Je príjemným spríjmením jazdy autom cez Jablonicu. Tvorí potenciál pre kultúrne podujatia nášho okolia.	1	1%
Treba ho obnoviť	1	1%
Tinedžerské obdobie	1	1%
Strávil som tam na ZDŠ pár rokov.60-65	1	1%

4. Aký máte vzťah ku kaštielu Jablonica?

ODPOVEĎ	POČET	PODIEL
Páči sa mi ako vyzerá a je škoda že chátra	1	1%
Odmalička je súčasťou každého môjho dňa a vždy ma mrzelo, že je v takom zlom stave, takže keď sa začal postupne opravovať veľmi ma to potešilo a rada tam chodim každý mesiac na burzu keďže je tam veľmi príjemná atmosféra. Dúfam teda, že sa raz podarí opraviť ho celý, keďže je krásnou súčasťou Jablonice.	1	1%
Nostalgický	1	1%
Nostalgia a naše dedinské dedičstvo	1	1%
Nostalgia	1	1%
Normálny	1	1%
Nevidím žiadny vzťah som dostahovana žijem tu len pár rokov ale okolie kaštiela je krásne q rada sa idem prejsť do parku	1	1%

4. Aký máte vzťah ku kaštielu Jablonica?

ODPOVEĎ	POČET	PODIEL
Navštevujem podujatia, ktoré sa tam konajú, napr. burza starožitností	1	1%
navštevnický	1	1%
Myslím že táto stavba je historickým centrom Jablonice, aj takýto ošarpaný má svoj potenciál	1	1%
momentálne zladný resp. skor negatívny, keďže je to schatrane	1	1%
Moja škola ZDŠ	1	1%
Moc ho nepoznám, no podľa mňa by sa mali zachovať naše historické budovy, pre ďalšie generácie. A osobne by som v tom videla nejaký pekný penzión.	1	1%
Má svoje čaro	1	1%
Mam rada vsetko historicke	1	1%

4. Aký máte vzťah ku kaštielu Jablonica?

ODPOVEĎ	POČET	PODIEL
Je to nádherný komplex v ktorom kedysi prebývala aj moja rodina (hospodárska budova). Vždy ma tento objekt fascinoval a pár krát sa mi o nej aj snívalo. Som rada že sa rekonštruuje a nechátra.	1	1%
Je to nadhera historická budova. Otec tam este chodil do školy3	1	1%
Je to nádherná a výnimočná pamiatka a môže byť pýchou našej obce. Síce je aj tak,ale ak by sa zrekonštruoval,mohol by byť navštevovaný turistami, prípadne by mohol byť využívaný aj na rôzne akcie,svadby,oslavy,....	1	1%
Je to kus histórie nasej obce.	1	1%
Je to kus histórie, ktorý má v sebe potenciál. Moji starí rodičia chodili do kaštiela ešte v dobe, keď slúžil ako základná škola. Mnohým ľuďom, ktorí v tej dobe chodili do školy, a sú ešte stále medzi nami, je určite ľúto, že hrozila skaza tejto krásnej stavby. Budúce generácie si zaslúžia, aby tento kus histórie ostal zachovaný	1	1%

4. Aký máte vzťah ku kaštielu Jablonica?

ODPOVEĎ	POČET	PODIEL
Chodil som tam do škôlky a školy .	1	1%
Chodili sme sa tam hrať a skúmať to tam. Moja mama tam zase chodila do škôlky	1	1%
Chodila som tam do škôlky, školy, dennodene prechádzam okolo, teším sa, že sa podujali tito.miadí ľudia ho opraviť	1	1%
Chodievam do parku na prechádzku a vždy si predstavujem aký bol ten kaštieľ krásny a možno raz bude zase. A rada chodim na burzu :)	1	1%
Hrali sme sa tam ako deti,a bol tam krásny park zo vzácnymi stromami ktoré tam už bohužiaľ niesu	1	1%
historický	1	1%
Fascinuje ma svojou históriou,svojim charakterom.Som za jeho obnovu v rámci zachovania historických podkladov.	1	1%

a potom glass farm od mvrdiv rovnako percentualne ako Slavonice od Ova a Hermes crystal house od mvrdiv. Z toho usudzujem že si vyberali poväčšine, značnú viditeľnosť pôvodného ale zároveň citlivosť ale i inovatívnosť. Vnímam životaschopnosť verejného priestoru. Doplňenie funkcií v okrese Senica najviac percent a to 28.7% získal okruh zdravotníctvo, v závese je kultúra s 22,8%. Myslím si že školstvo dostalo najmenej preferencií kvôli dostatku škôl v Senici prípadne absencia škôlok a vysokých škôl, myslím zohráva veľkú rolu že v Senici je iba poliklinika a zdravotné služby či Komunitné či Kultúrne veci v okrese chýbajú, tak isto pečovateľská služba. Senica tak ako celé Slovensko pociťuje stratu mladých ľudí, tak preferencia je v skvalitnení života v tomto regione pre mladých. Čo respondentom najviac chýba označili najčastejšie obchvat, starostlivosť, oddych,relax,park, potom kaviareň a reštaurácia či niečo pre deti. Ostatné odpovedi ako kultúra, domov dôchodcov, podujatia, turizmus, byty pre mladých a cyklotrasa.

When selecting from the revitalization images, 40% of respondents chose Klatov by a69 architects as the best option from the set of potential revitalizations. Glass Farm by MVRDV received an equal percentage of votes as Slavonice by Ova and Hermes Crystal House by MVRDV. Based on this, I conclude that respondents mostly chose projects that maintained significant visibility of the original structure, while also showing sensitivity and innovation. I perceive this as a reflection of the vitality of public space. In terms of adding new functions in the Senica district, the healthcare sector received the highest percentage of votes (28.7%), followed closely by culture (22.8%). I believe that the low preference for education is due to the adequate number of schools in Senica, although the lack of kindergartens and higher education institutions plays a role. The limited availability of healthcare

5. Ktorá z revitalizácií(obrázok) sa vám najviac páči?

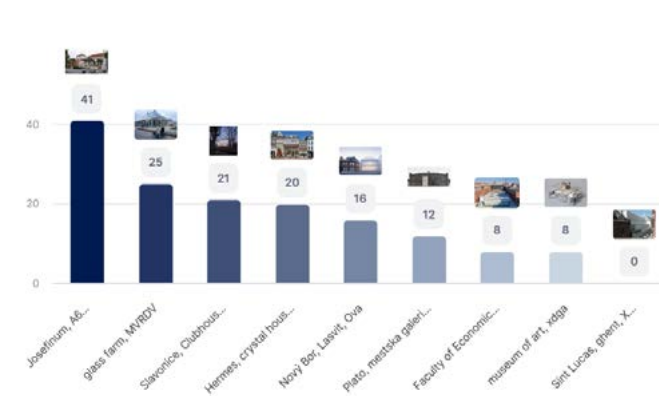

7. Čo Vám v Jablonici prípadne Senici najviac chýba?

ODPOVEĎ	POČET	PODIEL
Obchvat	2	2%
že sa nezachovalo viac historických pamiatok	1	1%
Zeleň	1	1%
Zdravotníctvo, stále ambulancie alebo obchodný dom, v ktorom bude viacej obchodov (za ktorými sa musí cestovať do susedného mesta... To sa týka aj zdravotníctva), restaurácie či kaviareň niečo na posedenie ľudí. Vytvorí to aj pracovné miesta pre ľudí, ktorí nemajú možnosť cestovať za prácou.	1	1%
Zábavné centrum pre deti aj dospelých, zelenšie námestie	1	1%
Wellness	1	1%
Vyzítie	1	1%
Vybavenosť v yžitie	1	1%

7. Čo Vám v Jablonici prípadne Senici najviac chýba?

ODPOVEĎ	POČET	PODIEL
Láhostajnosť ku kultúrnym pamiatkam a neschopnosť kompetentných vytvoríť v obci také zaujímavosti, ktoré by prilákali návštevníkov do obce....	1	1%
Lacnejšie potraviny ako Jednota	1	1%
Kvalitná lokálna reštaurácia	1	1%
Kúpalisko kino mäsiarstvo...	1	1%
Kultúrny relax	1	1%
Kultúra, viac divadla alebo premietanie filmov. Na tie najnovšie titulky, musí do TT alebo SI a myslím že je to veľká škoda.	1	1%
Krásny kaštieľ s reštauráciou, cukrárnou, parkom, s miestnosťou na rodinné alebo aj väčšie podujatia (koncerty), wellnessom, ubytovaním... niečo komplexné	1	1%

6. Čo by ste preferovali doplniť v okrese Senica?

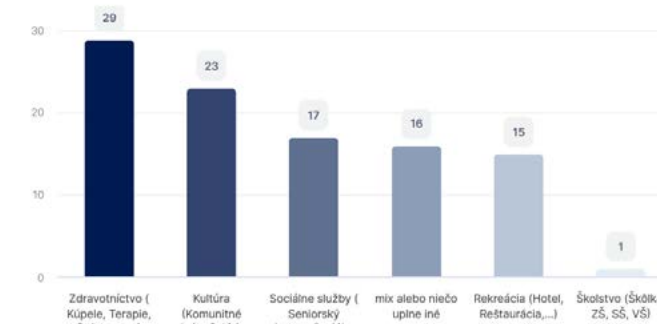

7. Čo Vám v Jablonici prípadne Senici najviac chýba?

ODPOVEĎ	POČET	PODIEL
Nielen v týchto sídelných priestoroch, ale celkovo na území Slovenska chýba koncepcia moderného vidieka a celkovo krajších verejných priestorov. Potenciál cestovného ruchu je napriek prírodnej rozmanitosti veľmi slabý, vzhľadom na to, že nám chýbajú zaujímavé architektonické diela (stavby, záhrady, verejné priestranstvá,...) a takmer úplná absencia zážitkového turizmu.	1	1%
Niečo kam ísť s deťmi	1	1%
Nieci pre deti	1	1%
Nič ma nenapadá	1	1%
Nic	1	1%
Neviem co by tu take chybalo skoro vsetko co ja potrebujem tu je naokolo	1	1%
Neviem	1	1%

7. Čo Vám v Jablonici prípadne Senici najviac chýba?

ODPOVEĎ	POČET	PODIEL
Komunitný priestor pre mladších i starsích. Priestor kde by mohli byť prednasky, koncerty, vystavy, pokojné vikendove hranie doskovykh hier, rozne aktivity ktore by prepajali seniorov s mladými - aby sa prvi citili uzitocni a pochopili tych druhych a druhí navnimali ze prvi im maju co ponuknut aj keď uz su v nejakom veku. Tiez mi chýba prevadzka, napr. kaviaren s vyberovou kavou, praziar vyberovej kavy, reštauracia ktora vari z lokalnych surovín a uci tak ľudi preco je lokalnost dolezita.	1	1%
Komunitný priestor	1	1%
Komunitné priestory	1	1%
Klubová činnosť pre mládež a denne centrum pre seniorov - mohlo by to byť aj spojené, aby sa mali kde ľudia sretávať - v interiéri	1	1%
Kaviareň s detským kútikom, cukráreň, dobrá reštaurácia.	1	1%

7. Čo Vám v Jablonici prípadne Senici najviac chýba?

ODPOVEĎ	POČET	PODIEL
V Jablonici pekná kaviareň	1	1%
v Jablonici nejaka slusna reštauracia/bar/kaviaren (teraz je tam cerstvo nova cukraren co je plus). Vybeh/hrisko pre psy.	1	1%
V jablonici miesto kde sa dá posediet s priateľmi rodinov na úrovni	1	1%
V Jablonici je podla mňa všetkého dosť	1	1%
V Jablonici chýba domov dochodcov, ktorý by bol prosperny pre miestnych dochodcov, normalna reštauracia, kde by bol priestor aj pre mamicky s detmi, workout v miestnom parku by bol super.	1	1%
V Jablonici cyklochodník a rozšírený most, v Senici, doprava, konkrétne svetelná križovatka, prechod na Smart som nezaznamenal zmenu (ideálne výmena za kruhový objazd), najlepšie aspoň čiastočný obchvat.	1	1%
V Jablonici by mohla byť viac kultúrnych akcií	1	1%

7. Čo Vám v Jablonici prípadne Senici najviac chýba?

ODPOVEĎ	POČET	PODIEL
Oddychová zóna v Jablonici	1	1%
Odborný lekári, obchvat ,	1	1%
Obchvat, pešia zóna, kvalitná reštaurácia, kultúrne podujatia na úrovni	1	1%
Obchvat	1	1%
Normalný most v Jablonici	1	1%
Normalný ľudia	1	1%
Nielen v týchto sídelných priestoroch, ale celkovo na území Slovenska chýba koncepcia moderného vidieka a celkovo krajších verejných priestorov. Potenciál cestovného ruchu je napriek prírodnej rozmanitosti veľmi slabý, vzhľadom na to, že nám chýbajú zaujímavé architektonické diela (stavby, záhrady, verejné priestranstvá,...) a takmer úplná absencia zážitkového turizmu.	1	1%

7. Čo Vám v Jablonici prípadne Senici najviac chýba?

ODPOVEĎ	POČET	PODIEL
ešte viac koncepcnej zelene a oddychovykh plôch s rôznym zameraním - pre seniorov, adolescentov (dievčatá/chiapci), mamicky s deťmi, ďalej športovykh zón rôzneho zamerania, cyklotrasy!!!	1	1%
Dopravná infraštruktúra	1	1%
Domov dôchodcov a detský domov	1	1%
Dobré reštaurácie, viac kultúrnych podujatí, koncertov,...	1	1%
Dobrá reštaurácia	1	1%
Dobrá diskotéka	1	1%
čajovňa	1	1%
Cyklotrasy, medzi obcami	1	1%

services, with only a polyclinic in the town, and the absence of community and cultural services, as well as senior care, are significant factors. Like the rest of Slovakia, Senica is experiencing a loss of young people, which suggests a focus on improving the quality of life in the region for younger generations. When asked what respondents felt was most lacking, the most frequent responses were a bypass road, care services, leisure spaces, parks, followed by cafes, restaurants, and children's facilities. Other responses included culture, retirement homes, events, tourism, housing for young people, and cycling routes.

Verejnosť by si najčastejšie vedela predstaviť v kaštieli kultúrne centrum a hotel pre turistov. Často sa tiež objavovali návrhy ako wellness, spa a relaxačné priestory, galérie, výstavy, koncerty, divadlo, kino, spoločenské priestory a múzeum. Ďalej spomínali starostlivosť, reštauráciu, knižnicu, detské zariadenia a detský domov.

Respondenti boli spokojní s otázkami a často vyjadrovali spokojnosť s aktuálnymi majiteľmi a ich snahou o obnovu kaštieľa. Boli nadšení, ale vyjadrili aj obavy z času a finančných nákladov, ktoré bude potrebné vynaložiť. Z odpovedí bolo cítiť nádej, podporu a spolupatričnosť. Verejnosť vníma tému veľmi vážne a má silný vzťah k budove, čo považujem za dobrý základ pre udržateľnosť projektu. Málokto však vie, že budova je národná kultúrna pamiatka, pretože je vo veľmi zlom stave a bude potrebovať značnú dotáciu.

The public most frequently envisions a cultural center and hotel for tourism in the manor. Wellness, spa and relaxation areas, galleries, exhibitions, concerts, theater, cinema, social spaces, and a museum were also commonly suggested. Other ideas included care services, a restaurant, a library, children's facilities, and an orphanage. Respondents were satisfied with the

survey questions and often expressed contentment with the current owners and their efforts to restore the manor. While they are enthusiastic, they also voiced concerns about the time and financial resources required for the project. The responses reflect hope, support, and a sense of solidarity with the cause. The public takes this issue seriously and has a strong connection to the building, which I see as a solid foundation for the project's sustainability. However, few people are aware that the building is a national cultural monument due to its severely deteriorated condition, and it will require a significant grant for restoration.

8. Ak by ste mali možnosť rozhodnúť čo by sa malo diať v kaštieli Jablonica čo by to bolo?

ODPOVEĎ	POČET	PODIEL
Zážitkový pobyt - niečo tematické z tej doby v ktorej bol kaštieľ postavený. Napríklad by to mohlo fungovať tak že sa návštevníci ubytujú, vyskúšajú si ako sa žilo v tých časoch vďaka rôznym aktivitám a pod. Kvôli niečo ako tábor pre deti aj dospelých 🍷	1	1%
Wellnes	1	1%
Výstavy, koncerty	1	1%
Výstavy, kaviareň	1	1%
Výstavy	1	1%
V tomto nezrekonštruovanom kaštieli by sa ľahko niečo mohlo diať...	1	1%
V súčasnosti konajúce sa burzy a cez leto festival sú super, mohli by pribudnúť ešte možno malý pivný festival, alebo koncerty kľudne (nemyslím úlna mensú valčík na to nie sú ani podmienky) ale nádobá kymomé	1	1%

8. Ak by ste mali možnosť rozhodnúť čo by sa malo diať v kaštieli Jablonica čo by to bolo?

ODPOVEĎ	POČET	PODIEL
Múzeum	1	1%
Mne by sa páčilo, keby tam vzniklo niečo ako centrum voľného času pre deti, škôlka (kvôli prostrediu parku) alebo galéria	1	1%
Kúpele, sauna, spa, relax	1	1%
Kulturní, spoločenské a historické akcie	1	1%
kulturne vyzítie	1	1%
kulturné, svadobné podujatie, múzeum, historické aj vedecké podujatia, aj niečo novodobé aby zaujali aj mladých ľudí, je to veľký kaštieľ s mnoha miestnosťami tak všetko toto sa tam zmestí	1	1%
Kulturné podujatia, relaxačné centrum, štýlové ubytovacie zariadenie...	1	1%
Kulturné podujatia,	1	1%

8. Ak by ste mali možnosť rozhodnúť čo by sa malo diať v kaštieli Jablonica čo by to bolo?

ODPOVEĎ	POČET	PODIEL
Reštaurácia, kúpele, priestory na spoločenské podujatia- svadby, oslavy, burzy, výstavy.	1	1%
Reštaurácia	1	1%
Reprezentatívne a voľnočasové využitie, Sobášna sieň, kultúrno spoločenské prístupné priestory (tanec pre deti aj dospelých , záujmová činnosť , mala kinosála a pod.	1	1%
Remeselné trhy.. festivaly šermu.. burzy.. semináre..	1	1%
Prenájom izby v modernom däte s veľkými oknami s wellnessom	1	1%
Prehliadky, svadobné obrady,	1	1%
Prehliadky	1	1%
Prehliadky, učetava imenia	1	1%

8. Ak by ste mali možnosť rozhodnúť čo by sa malo diať v kaštieli Jablonica čo by to bolo?

ODPOVEĎ	POČET	PODIEL
Komunitné a kultúrne centrum	1	1%
Knižnica, kaviareň, denné kluby pre seniorov/deti, možno škôlka, múzeum alebo výstava exponátov. Ale páči sa mi aj to čo tam je teraz ten trh a predajňa rastlín. Možno niekde dolu spraviť k tomu kaviarničku/cukráreň aby ľudia mohli posedieť by bolo fajn. Ale možno by bolo fajn kaštieľ rozdeliť - v jednej časti kaviareň/cukráreň, v ďalšej časti vystava exponátov, v ďalšej spraviť denný klub, lebo ten kaštieľ mi pride veľký a mohol by mať viacero využití súčasne.	1	1%
Kino by bolo super miesta je tam dosť, svadby , udalosti pre mamičky s deťmi	1	1%
kaviaren/bar, galéria, mensie koncerty/divadlo	1	1%
Hotel, wellness, priestor pre väčšie oslavy, svadby,	1	1%
hotel, wellness	1	1%

9. Vyhovuje vám okolie kaštieľa v existujúcom stave s parkom a futbalovým ihriskom?

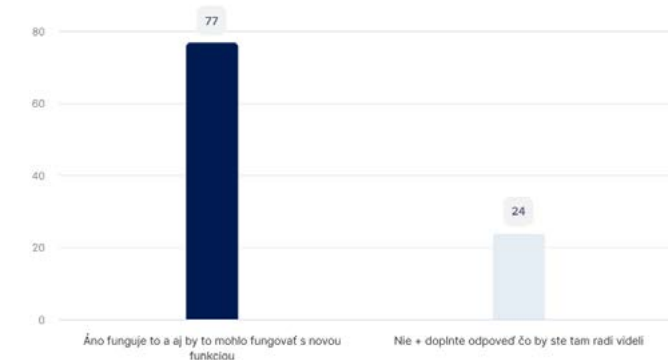

8. Ak by ste mali možnosť rozhodnúť čo by sa malo diať v kaštieli Jablonica čo by to bolo?

ODPOVEĎ	POČET	PODIEL
Napadá mi možnosť časť kaštieľa/hospodárskej budovy využívať ako hotel. Myslím si že možnosť ubytovania v tak krásnej historickej budove by ocenilo veľa ľudí, hlavne asi turistov, mohla by tam fungovať reštaurácia, alebo kaviareň a mohlo by to byť úžasné miesto na svadbu/iné podujatia.	1	1%
Myslím že burza je výborná akcia ktorá má úspech a zaujala. Preslávila sa a pozná ju širšie okolie. Myslím si že keby sa zamerate na jednu činnosť a vylepšujete ju, rozširujete... Tak by to príťahovalo viacej a viacej ľudí	1	1%
múzeum zo života v kaštieli (nábytok, odev, šperky...)	1	1%
Múzeum, ubytovanie (ale skor slow a udezetelne ako komercne a luxusne), kaviaren kde si dam kolac z miestnych surovin - jablkovy :) a hlavne recepty starych mam - v zmysle naco nam je mango cheesecake ked aj tak vsctci odpadavame z buchiet a ceresnovych kysnutych kolacov :), kavu od maleho slovenskeho praziaru z vyberovych zrn, pivo a vino detto - nase, mame vela kvalitnych vyrobco, ktorí su zaroven svetoví :), tiez za koncerty - kludne aj	1	1%

8. Ak by ste mali možnosť rozhodnúť čo by sa malo diať v kaštieli Jablonica čo by to bolo?

ODPOVEĎ	POČET	PODIEL
Dom seniorov ale špecializované centrum pre deti s postihnutím, autizmom alebo detský domov	1	1%
Divadlá, prehliadky, remeselné výstavy a jarmoky	1	1%
Diat by sa tam mala hlavne rychla rekonstrukcia.	1	1%
Detský domov, dom seniorov, klub dôchodcov, hotel atď	1	1%
bežne otvorená reštaurácia	1	1%
Bar	1	1%
Asi zdravotníctvo	1	1%
Ako som už napísala v otázke pred, mohol by sa zrekonštruovať a spraviť stoji krásny penzion s renesančnými prvkami a tým pádom by to podľa mojej mylienky prilakalo viac turistov.	1	1%

10. Chceli by ste sa vyjadriť ešte ku kaštieli a doplniť čo som sa napríklad nespýtala?

ODPOVEĎ	POČET	PODIEL
Žiaľ, uvedomujem si, že rozsiahla rekonštrukcia by potrebovala astronomickú dotáciu. Ale snáď postupným zveľaďovaním bude priestor vhodný aj na väčšie koncerty a akcie, ktoré prinesú zisk použiteľný na ďalšie napredovanie rekonštrukcie.		
Som spokojná s otázkami.	1	1%
Robíte skvelú prácu, teší ma sa pozerat zakaždým čo je na kaštieli nové / prerobené. Podarilo sa vam rozbehnúť super akcie. Je vidieť za vami kus práce. Prajem vám to, budem vám naďalej držať palce v obnove a rekonštrukcii celej budovy.	1	1%
Rada by som videla kaštieľ už opravený. Renovácia kaštieľa už trvá ozaj prídiho.	1	1%
Podľa toho ako napreduje rekonštrukcia, tak sa plnej opravy väčšina z nás nedožije	1	1%

ZÁVER PDŠ
CONCLUSION PS

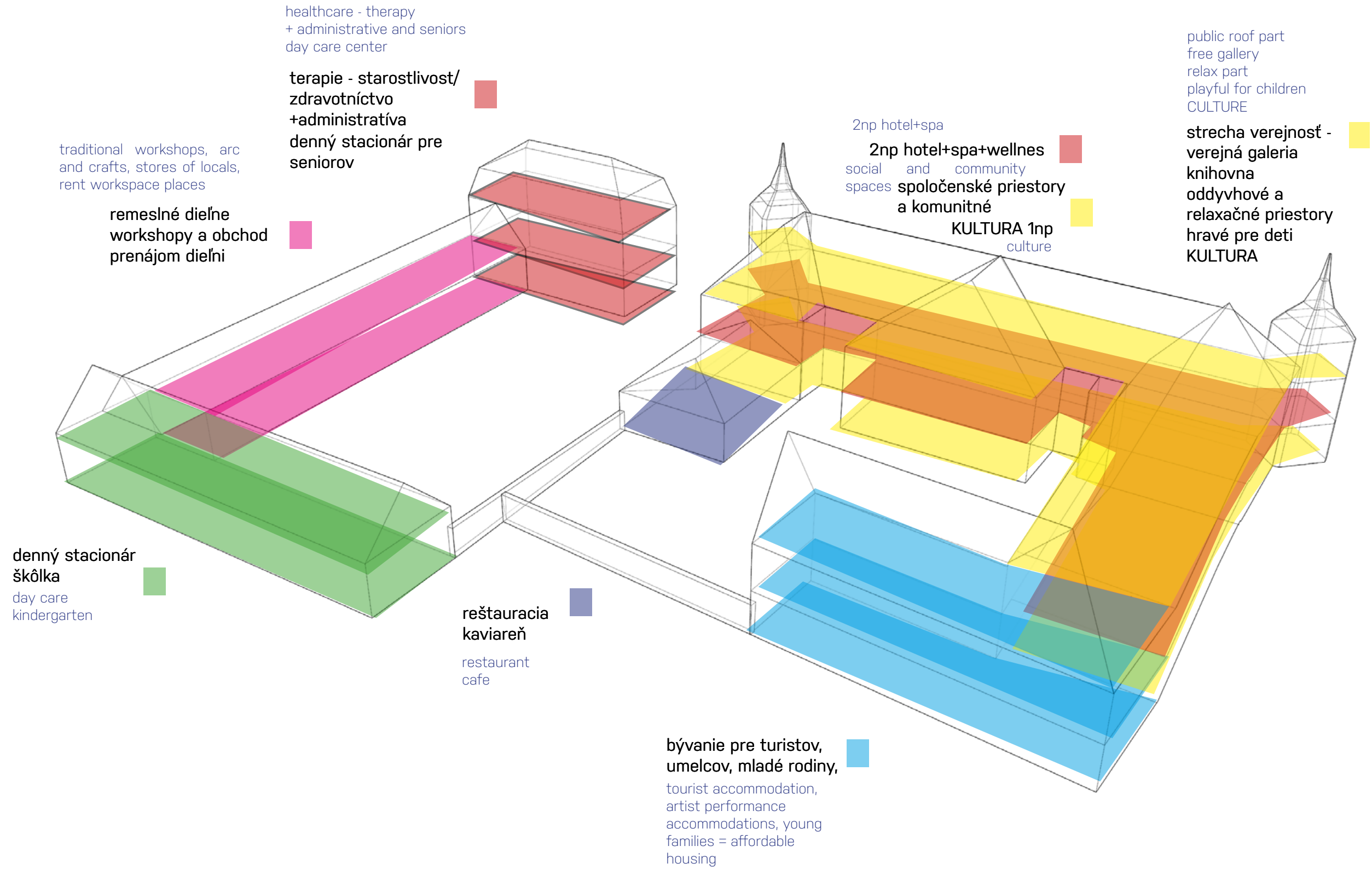

Zámek A. Apponyiho.



HISTÓRIA
HISTORY

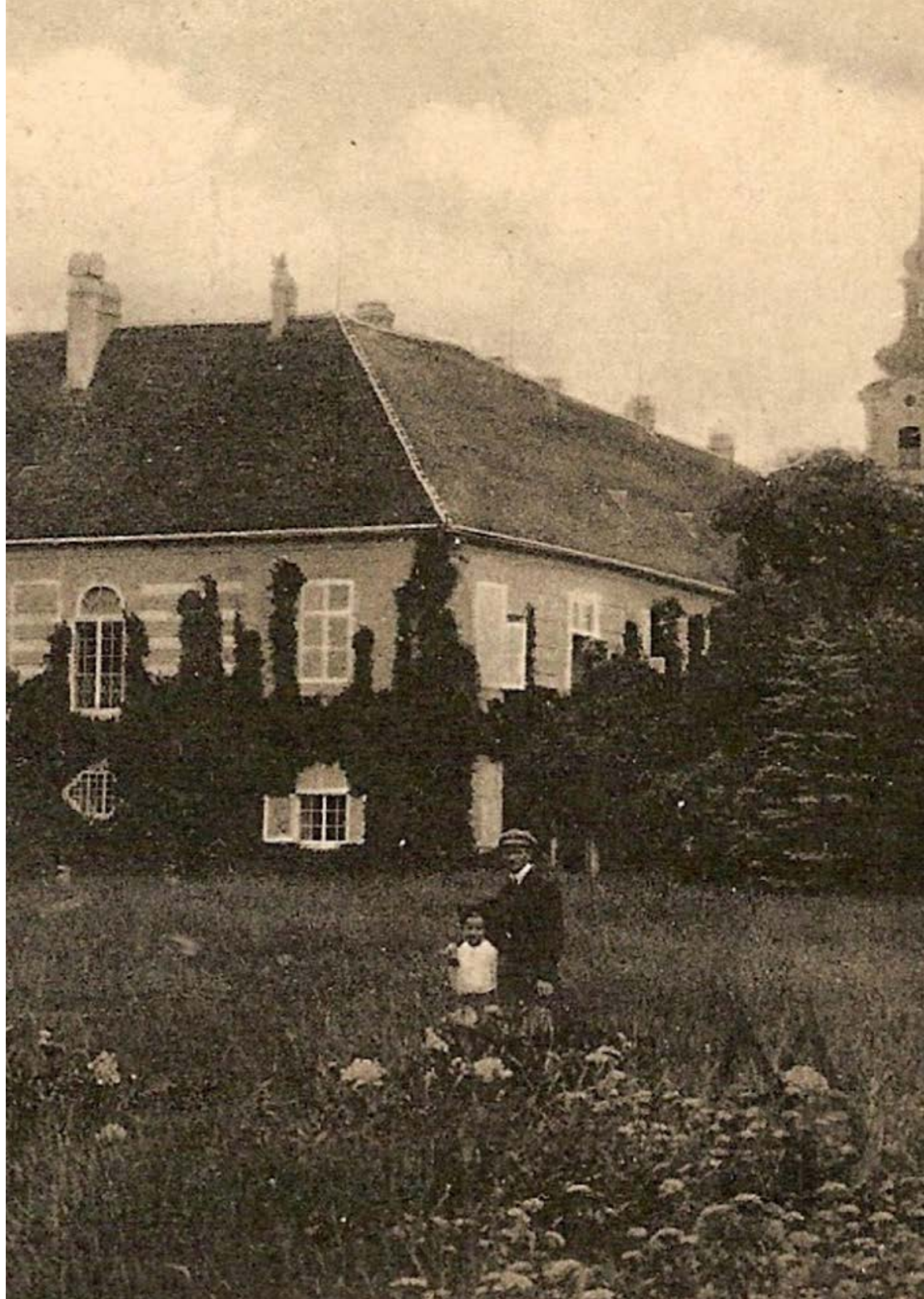



Podľa ilustrácie na mape môžeme vidieť, že najstaršou stavbou v Jablonici je kostol s najbližším okolím, ktorý tvorí historické jadro obce.

The map illustration shows that the oldest building in Jablonica is the church and its immediate surroundings, forming the village's historic core.

1764-1787

Z historických máp môžeme pozorovať, ako sa štruktúra osídlenia v Jablonici postupne zhromažďovala v okolí hlavnej cesty, čím vznikala neformálny verejný priestor. Skutočné námestie, ako ho poznáme z mestských zón, sa vo vnútri obce nikdy nevyvinulo. Napriek tomu však možno polemizovať o tom, že sociálna a verejnú funkciu námestia v Jablonici historicky plnilo okolie kostola a kaštieľa. Tieto dve dominantné stavby tvoria symbolický stred dediny, kde sa mohli obyvatelia zhromažďovať pri významných spoločenských a kultúrnych príležitostiach. Týmto spôsobom sa okolie kostola a kaštieľa stalo pomyselným centrom obce s dôležitou spoločenskou úlohou, ktorá pretrváva dodnes.

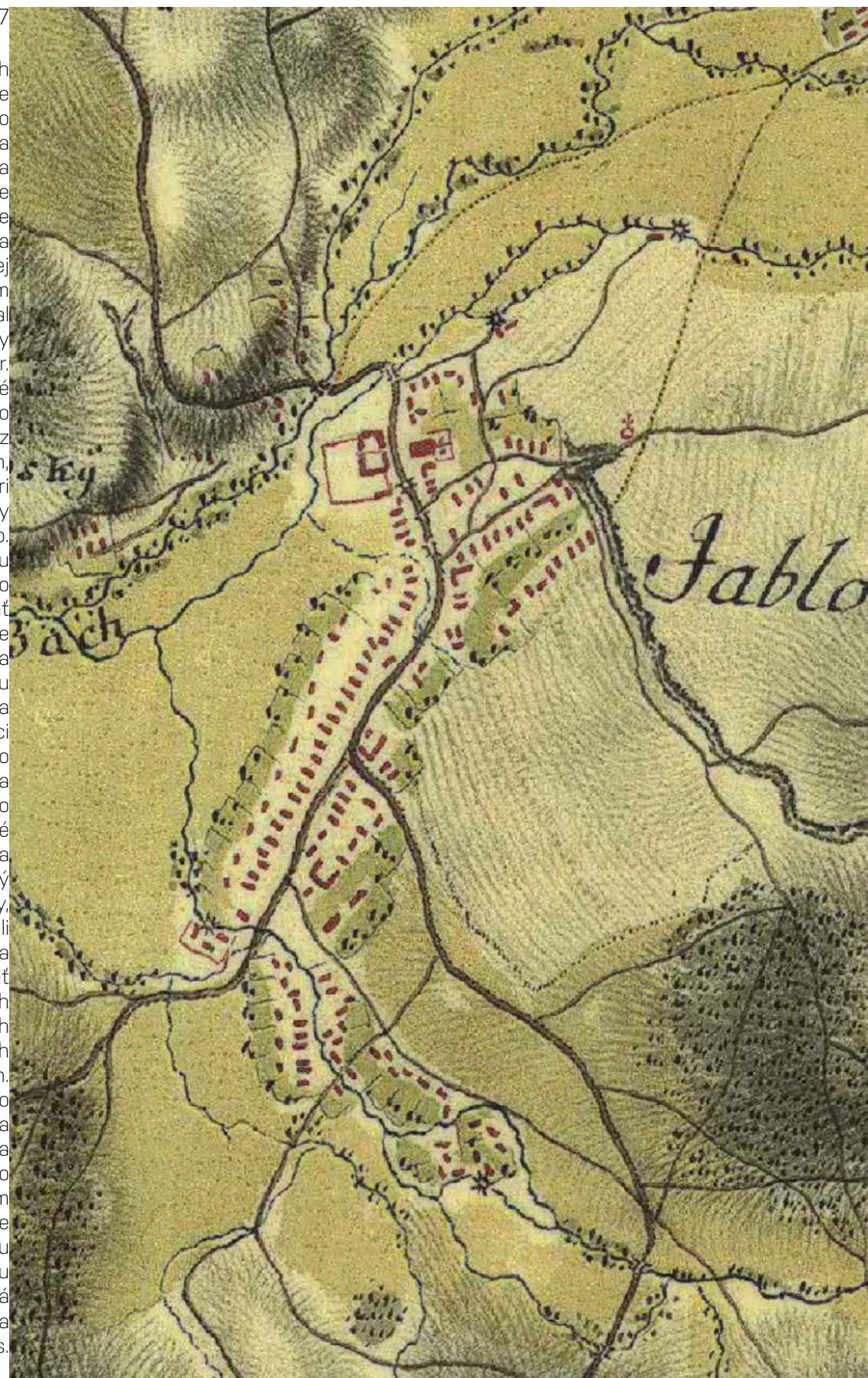

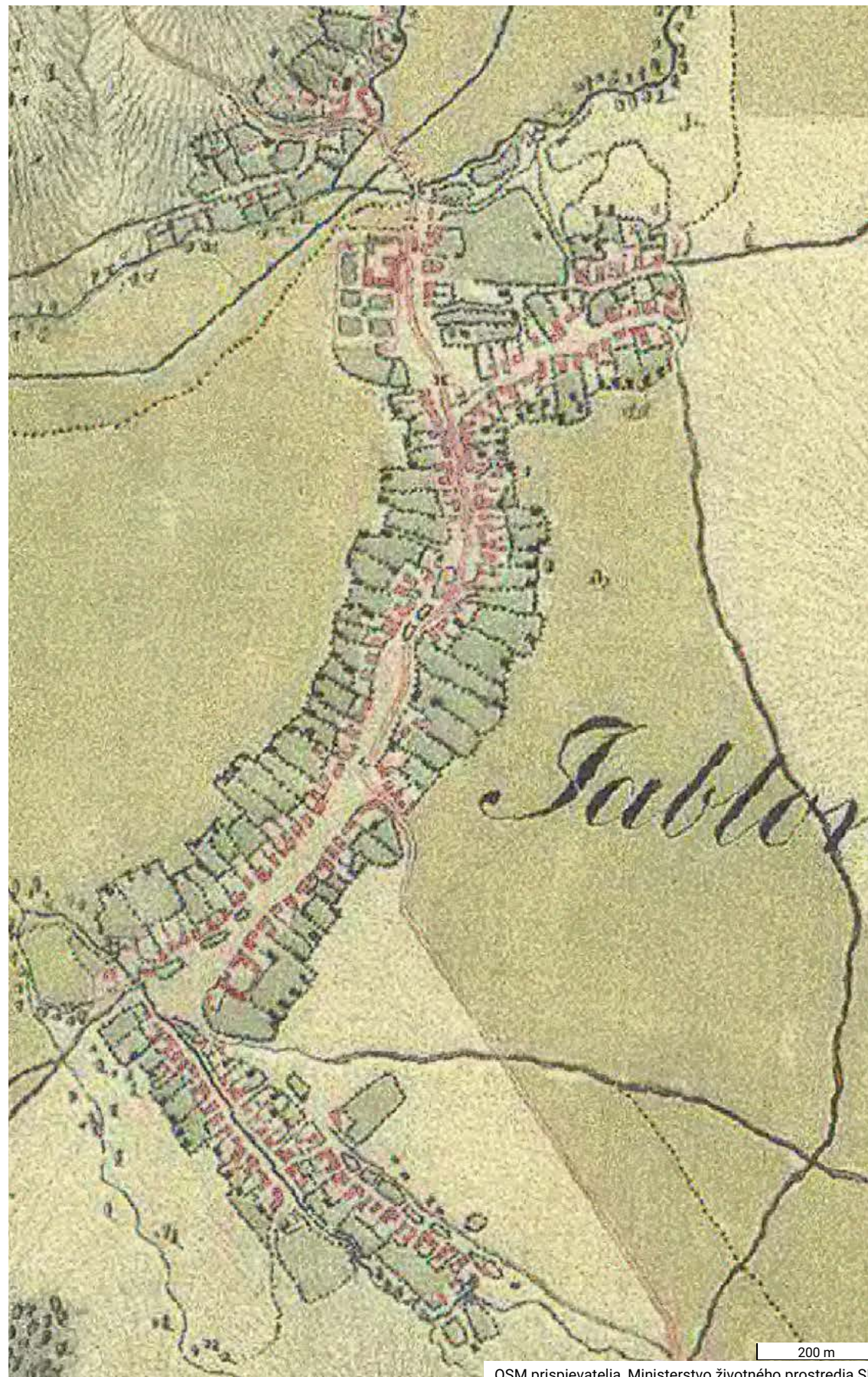

1810-69

Historical maps reveal how the settlement structure of Jablonica gradually clustered around the main road, forming an informal public space. A true town square, as commonly seen in urban areas, never developed within the village. However, it can be argued that the social and communal functions of a square have historically been fulfilled by the area surrounding the church and the manor house. These two prominent buildings create a symbolic center of the village, where residents could gather for significant social and cultural events. In this way, the vicinity of the church and the manor house has become an imagined heart of the community, serving an important social function that endures to this day.

barokový park
baroque park



1875-1884

Na mapách vidíme stromoradie jabloní pozdĺž Českej cesty, ktoré inšpirovalo názov obce Jablonica. Táto cesta bola kedysi významnou obchodnou trasou a aleja jabloní sa tak stala symbolom, ktorý sa spája s obcou dodnes.

It shows a row of apple trees along the Czech Road, which inspired the village's name, Jablonica. This route was once a major trade path, making the apple-lined road a lasting symbol of the village.

english park
anglický park

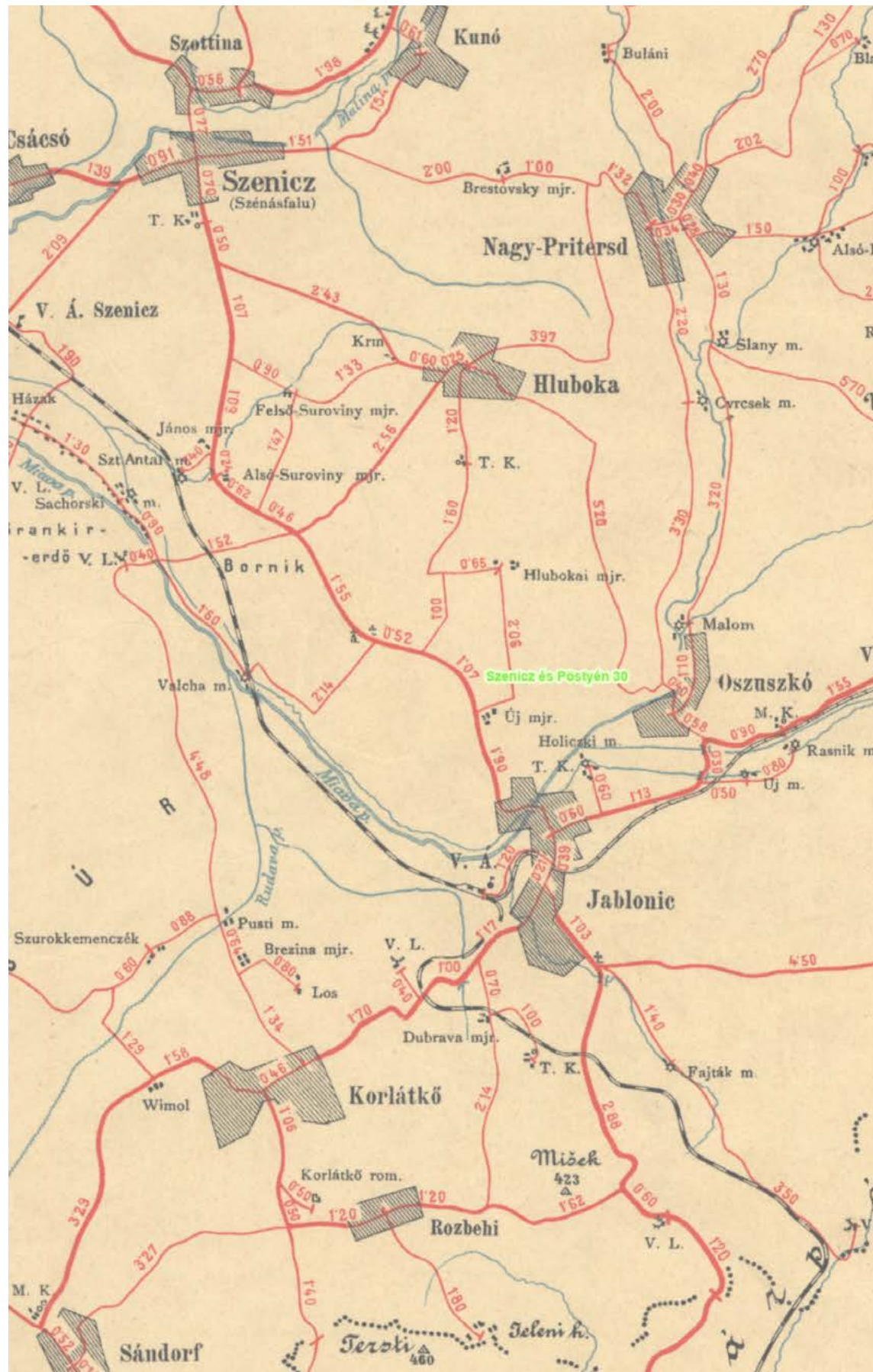

1857-03

Jablonica pôsobí od počiatku ako jednotná obec, zatiaľ čo Senica sa skladá z pôvodne samostatných častí, ako sú Sotina, Čáčov a Kunov.

Jablonica has always appeared as a unified village, whereas Senica is currently composed of formerly separate areas such as Sotina, Čáčov, and Kunov.

1857-1883

Jablonicu však rozdelila železničná trať na dve časti.

However, the railway line has divided Jablonica into two parts.

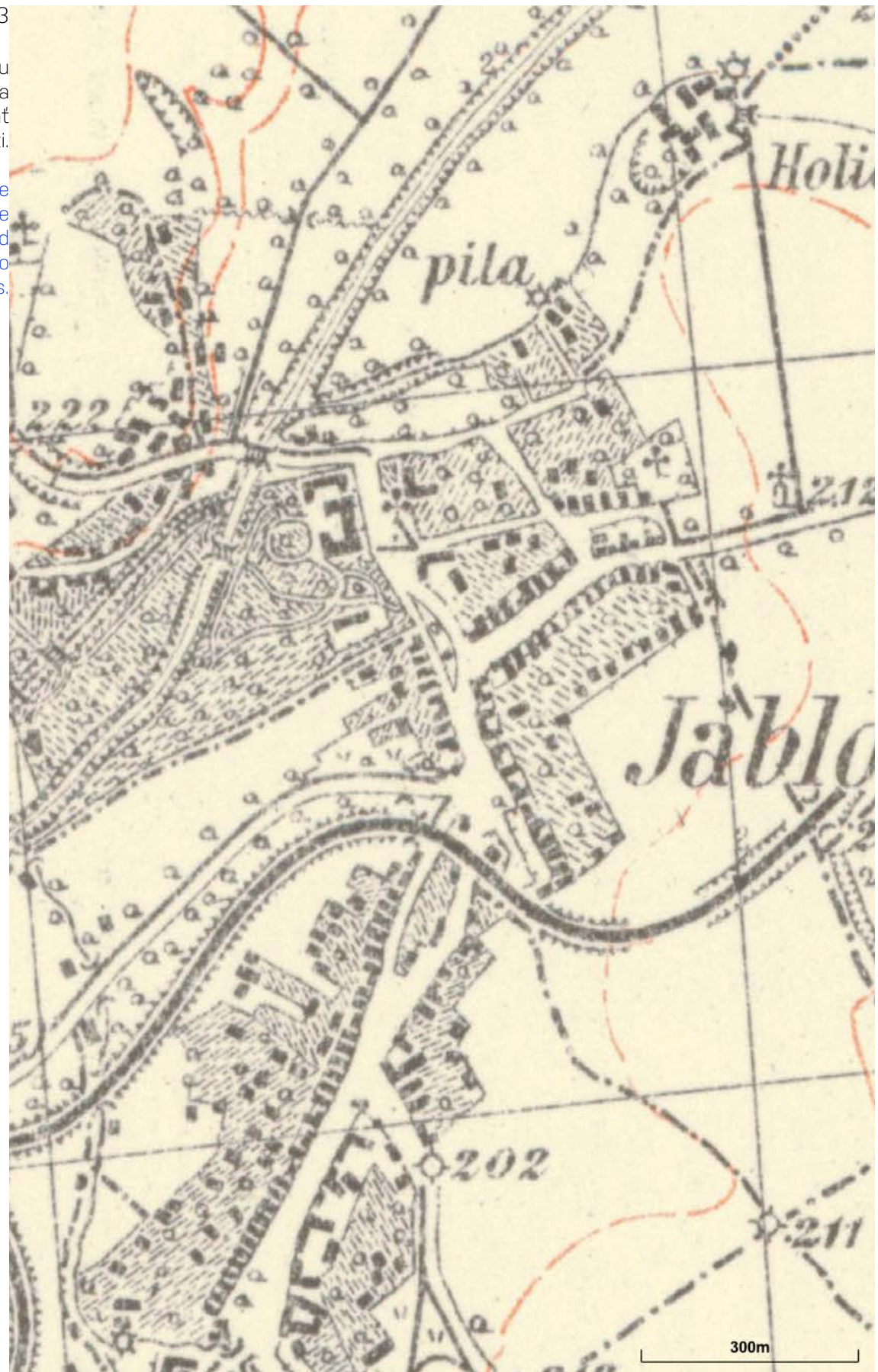



1920-34

spec.mapa

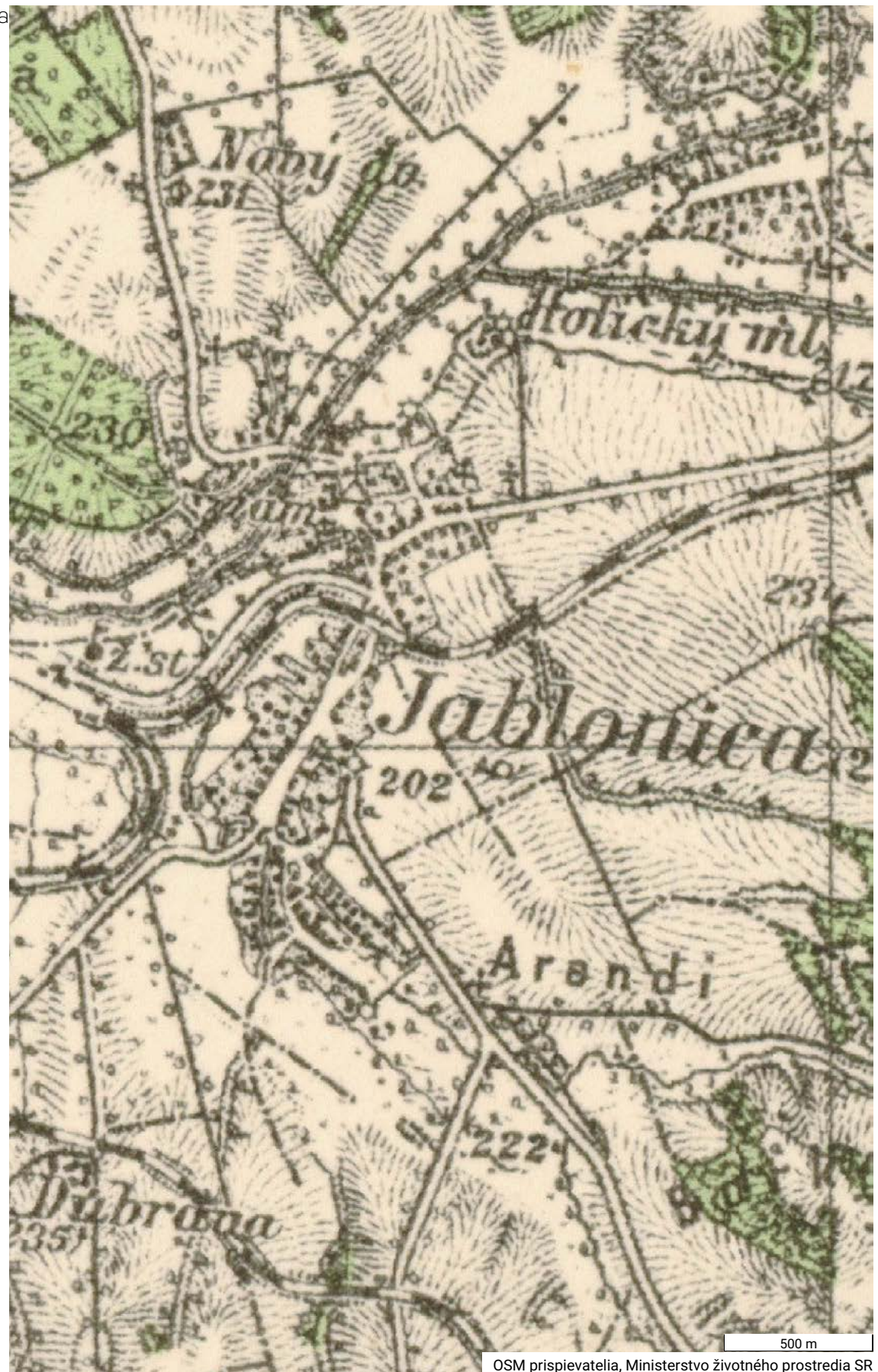

OSM prispievatelia, Ministerstvo životného prostredia SR



1952-57

V období socializmu a komunizmu, približne od roku 1948 do roku 1989, boli v Československu výrazné zásahy do urbanistického a architektonického rozvoja, pričom spoločenské potreby často prevyšovali ochranu historických a prírodných pamiatok. V prípade Jablonice sa počas obdobia, keď park pri kaštieli slúžil ako školský areál (1952 – 1990), vybuďovalo futbalové ihrisko. Takéto zásahy boli typické, pretože vtedajší režim kladol dôraz na kolektívne využitie verejných priestorov a rozvoj telovýchovy, čo viedlo k úpravám parkov či historických záhrad na športové a rekreačné účely.

OSM prispievatelia, Ministerstvo životného prostredia SR

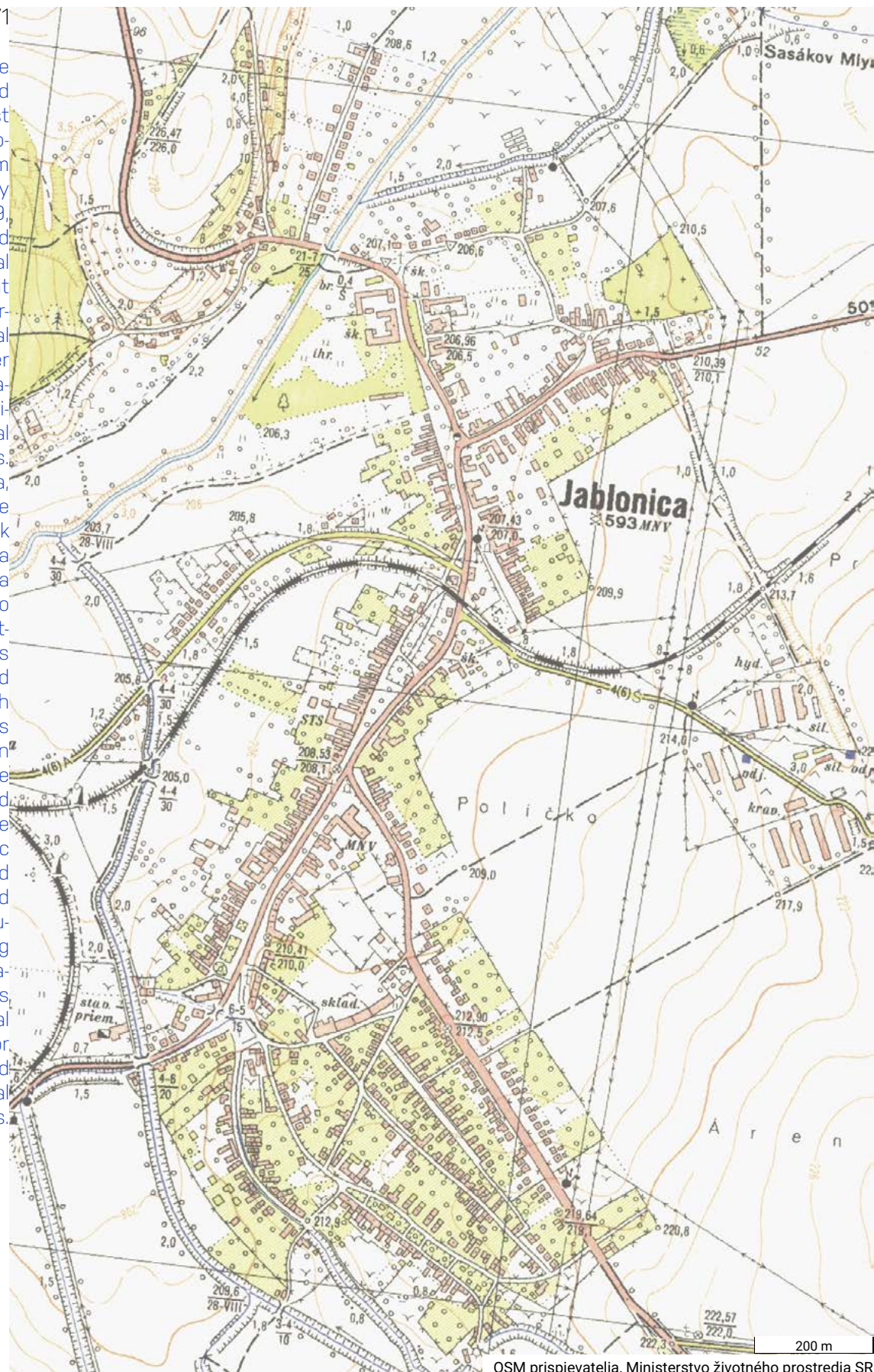

1957-1971

During the socialist and communist era in Czechoslovakia, from approximately 1948 to 1989, urban and architectural development often prioritized social needs over the preservation of historical and natural landmarks. In Jablonica, while the manor park served as a school area from 1952 to 1990, a football field was constructed there. Such modifications were common as the regime emphasized collective use of public spaces and promoted physical education, leading to the adaptation of parks and historical gardens for sports and recreational purposes.

OSM prispievatelia, Ministerstvo životného prostredia SR

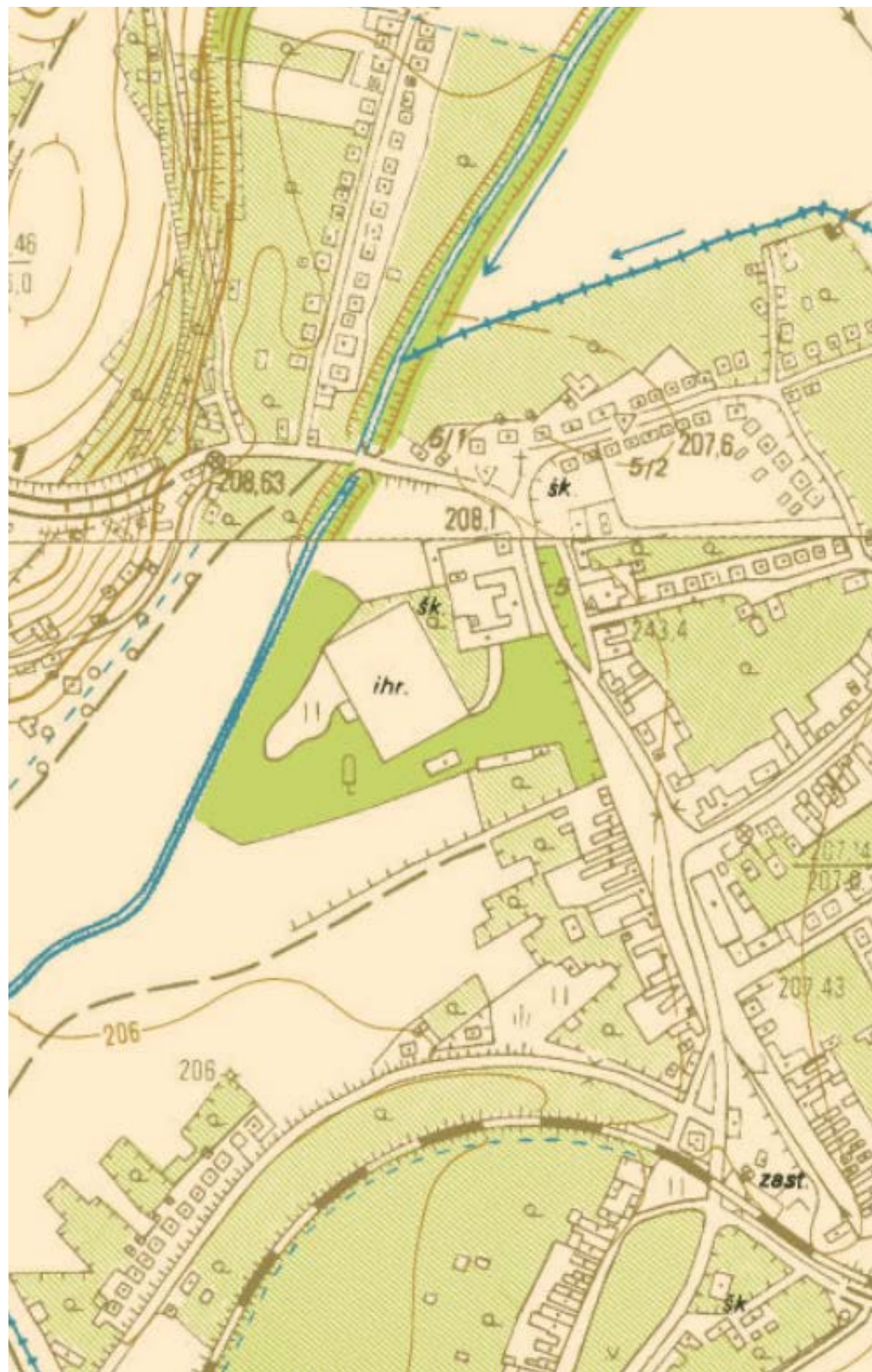

1990

Rešpekt k pamiatkovej ochrane bol v tom čase často obmedzený, pretože režim preferoval prispôsobenie týchto priestorov aktuálnym potrebám spoločnosti, pričom architektonické a kultúrne hodnoty parkov ustupovali novým funkciám. Dnes by sa podobné zásahy do pamiatkovo chránených lokalít pravdepodobne posudzovali omnoho prísnejšie.

1990

Respect for heritage conservation was limited at that time, as the regime favored adapting these spaces to meet societal needs, often at the expense of architectural and cultural values. Today, interventions in protected heritage sites would likely be subject to much stricter assessment.



Architektonicko-historického výzkum (325STRÁN)

THAKA BB

THAKA BB

Objekt má pôdorys takmer uzatvoreného písmena U s centrálnym nádvorím, predstavaným vstupným dvorovým rizalitom a malým bočným rizalitom v juhovýchodnom rohu nádvoria. Náročia východnej fasády sú na severnom aj južnom konci ukončené štvorhrannými diagonálne situovanými vežami. Hlavný vstup do objektu je reprezentačným portálom z nádvoria, okrem toho sa do jednotlivých častí vchádza ďalšími samostatnými vstupmi z nádvoria (celkovo ďalšie 4 vstupy) a z ulice (1 vstup). Dispozícia – základnou dispozičnou formou je 4 trakt s centrálnou komunikačnou chodbou v oboch nadzemných podlažiach.

Zhodnotenie významu pamiatky a špecifikácia jej pamiatkových hodnôt
Predmetom ochrany objektu kaštieľa je jeho celý dispozičný a hmotový stav – koncepcia uceleného, postupne budovaného výrazu, vrátane pôdorysnej a hmotovej dispozície, vo všetkých podzemných a nadzemných podlažiach.

THAKA BB

Analýza vývoja pamiatky
Najstaršie osídlenie obce pochádza z mladšej doby kamennej, čo dokladajú nálezy viacerých kamenných brúsených nástrojov a štiepanej industrie z katastra obce. Slovanské osídlenie je zastúpené črepovým materiálom z polohy pri Polákovom mlyne, ktorý je datovaný do 9. – 10. stor. Mladšie nálezy datované do 11. – 13. stor. pochádzajú z polohy Na valoch. Rovnaký materiál bol objavený aj pri výkopových prácach v priestore kaštieľa pri jeho adaptácii na školu a to v značnej hĺbke 2 – 6 m (Kol. 2002, s. 7 – 9). Prvá písomná zmienka o obci Jablonica (villa Jobluncha) sa nachádza v darovacej listine z roku 1262, ktorou kráľ Belo IV. daroval časť majetku hlohoveckého panstva svojmu služobníkovi Serefelovi. Cez Jablonicu v stredoveku prechádzali významné obchodné cesty: Via Bohemica (Česká cesta), ktorá spájala Prahu s Budínom a tzv. Jantárová cesta, ktorá vychádzala od Devína smerom na sever až do Velehradu pri Uherskom Hradišti. V katastrí obce bol v priebehu 13. stor. vybudovaný hrad Korlátko, ako menší strážny hrad (Kol. 2002., s. 10 - 11; Závodný, A. a kol. 2012, s. 11 – 13).

Obec mala podľa historického chotárneho popisu v 16. stor. dve centrá - Stará Jablonica a Chytkov, neskoršie Podhradie. Koncom 16. stor. získala na určitú dobu aj výsady mestečka - oppidum, ktoré jej však boli po roku 1704, po zrade počas Rákocziho povstania, odobraté a dané inej obci korlátskeho panstva Šandorfu. Odvtedy sa totižto Jablonica v písomných prameňoch objavuje opäť len ako pagus - dedina (Kol. 2002, s. 12 - 13; Závodný, A. a kol. 2012, s. 13 – 14). Ďalší vývoj obce a kaštieľa je spracovaný historikom Tomášom Janurom. Kaštieľ – postavený 1663 s pojatím staršieho renesančného objektu do nového pôdorysu. Prvý renesančný kaštieľ vyhorel pri pustošení mestečka Turkami. Fasáda má barokovo-klasicistickú úpravu z r. 1770, zle obnovená koncom 19. stor. Ku kaštielu patrí baroková hospodárska trojkridlová budova. Kaštieľ je umiestnený v rozsiahlom parku, ktorý najmä od 50. rokov prešiel úpravami a zmenšila sa jeho

pôvodná plocha (s. 2). Kaštieľ je podpivničený, z dôvodu zavŕhania boli suterény pod južným krídlom zasypané. Z historických údajov vyplýva, že zachované renesančné murivá sú z lomového kameňa a nachádzajú sa v južnej časti objektu. Barokový objekt má murivá z lomového kameňa a pálenej tehly, náročia rizalitu sú spevňované pritesávanými nárožnými kvádrami (s. 3).

Objekt v južnej časti parku: bloková prízemná stavba situovaná V – Z. Jedná sa o pôvodne barokový parkový objekt prestavaný koncom 19. stor. (s. 6). Objekt v severnej časti areálu: prízemný trojkridlový objekt pôvodne hospodárskeho zázemia (koniareň, jazdiareň, obytné krídlo). Pôdorysne tvorí „U“, východné krídlo je nadstavané s čiastočným podpivničením (s. 7). V 80. rokoch 20. stor. bol objekt využívaný Zbernými surovinami na skladovanie a spracovanie koží a peria (s. 8). V stredoveku obcou prechádzala cesta „Via Bohemica“. Prvá písomná zmienka je z 12. stor. Terajší kaštieľ bol pravdepodobne postavený na mieste bývalého „Blatno-hradu“, ktorý bol obklopený priekopami a valmi (údaj z rukopisu Dr. Gábríša „Dejiny Jablonice a jablonickej fary“, 1952). Obec patrila do panstva hradu Korlátko, ktorý v priebehu 16. stor. patril rodom Bauffy a Nyjari. V roku 1578 získali majetky Gašpar Pongrác a Ján z Oponíc.

V roku 1608 si Pongráciovci a Oponiovci postavili na mieste bývalého hradiska spoločný kaštieľ. V roku 1620 sa výlučným majiteľom stáva rodina Oponiovcov (s. 10). V roku 1663 bola obec aj kaštieľ vypálené a vydrancované Turkami. V roku 1704 Rákoczyovské vojsko tu v máji vyhralo bitku nad cisárskymi vojskami. Cisársky generál Rican sa zabarikádoval v kaštieli (s. 10). 1704 získal kaštieľ do rúk barón Lapšanský , ktorý ho dal v roku 1704 – 1705 rozšíriť a obnoviť. V roku 1750 majetok zdedili dve dcéry, z ktorých jedna sa vydala do rodiny Apponyiovcov a tí vlastnili kaštieľ až do 1. sv. vojny. V roku 1897 bol celý kaštieľ prefasádovaný (s. 11). Pred 2. sv. vojnou súžil kaštieľ ako sýpka. Počas 2. sv. vojny tu bolo ubytované nemecké vojsko. Po 2. sv. vojne tu bola základná škola a neskôr Zberné suroviny (s. 5). Do odchodu rodiny Oponiovcov v roku 1920 bol park udržiavaný (s. 5). Po roku 1948 časť parku medzi riekou Myjavou a pôvodným mlynským náhonom bola rozoraná a stromy vyrúbané. Mlynský náhon bol zrušený v roku 1976. Bývalý ovocný sad a záhrada sú čiastočne využívané. Neskôr boli prevedené terénne úpravy pre ihrisko a budovanie jeho zariadení (s. 6). Trávnaté plochy a pôvodná cestná sieť je narušená. Prvá písomná zmienka o obci 1262 Jabluncha. Leží v severovýchodnom cípe Záhorskej nížiny, 211 m n. m. V roku 1607 získala Jablonica titul mesta s trhovým právom a bol tu postavený pivovar (s. 22).

THAKA BB

Vznik kaštieľa v Jablonici úzko súvisel s osudmi Korlátky. Posledným majiteľom hradu, ktorý na ňom trvale sídlil bol barón Žigmund Korlátköy (†1546). Po smrti bezdetného Žigmunda hrad prešiel do rúk Františka Nyáryho (†1551), manžela Žigmundovej netere Alžbety Korlátköyovej (†1550).1 Obaja manželia vlastnili neďaleký hrad Branč, kde bývali a Korlátka s príslušným panstvom zostala iba zdrojom príjmov. 16. októbra 1546 Nyáry s manželkou od panovníka Ferdinanda I. získali možnosť slobodne nakladať so svojimi panstvami Branč a Korlátka.2 Vďaka udelenej slobode sa neskorší vývoj na korlátskom panstve uberal cestou neustálych delení majetkov a dedení po ženských líniách. Vznikli tak podmienky na postupný vznik rezidenčných kaštieľov a kúrií jednotlivých spolumajiteľov panstva v Cerovom, Hlbokom, Jablonici, Lieskovom a Trstíne.

Alžbeta Korlátköyová pred svojou smrťou odkázala Korlátku manželovi barónovi Františkovi Nyárymi, ktorý 10. marca 1551 napísal svoj testament, v ktorom ustanovil dedenie Korlátskeho panstva po ženskej línii. Prvý polovicu hradu a dedín zanechal Anne Korlátköyovej (†1561), sestre svojej nebohej manželky Alžbety. Druhú polovicu hradu a dedín odkázal do spoločného užívania Gašparovi Pongráczovi (Pongrátz) (†1580), synovcovi Žigmunda Korlátköyho bratom Jánovi a Štefanovi Apponyiovcom (Apony), synovcom Žigmunda Žigmundovej sestre Kristíne Korlátköyovej (†1570), vdove po Štefanovi Majthényim (Maythiny) (†1524) a napokon ďalšej Žigmundovej sestre Barbore Korlátköyovej (†1553), vdove po Jeremiášovi Zablahthym.3. Pre vznik rezidenčných sídiel v Jablonici a Trstíne mal rozhodujúce slovo Gašpar Pongrácz. Gašpar nechal postaviť v Jablonici kúriu. roku 1617 jablonický kaštieľ získal Danielov syn barón Štefan Pongrácz (†1640). Štefan Pongrácz zomrel slobodný a bezdetný a v kaštieli v Jablonici sa usadil Štefanov brat barón Daniel Pongrácz (†1670). Daniel nechal v rezidencii z vlastných peňazí zhotoviť nové drevené trámové stropy a okná. Zisk kaštieľa s majerom a pivovarom 23. apríla 1641 potvrdila ostrihomská kapitula. Neskôr došlo k zámene majetkov a výmene rezidencií. Daniel Pongrácz prenechal kaštieľ v Jablonici bratovmu synovi barónovi Štefanovi Pongráczovi (†1662). Rezidencia mala pripadnúť pozostalej vdove Kataríne Lengyelovej a dcéram Alžbete, Eve, Kataríne, Zuzane a Žofii Pongráczovým. Opatrovníkom sirôt a dozorcom nad testamentom sa stal Štefanov brat barón František st. Pongrácz.8 Niekedy po roku 1662 vyhotovili rozdelenie kaštieľa v Jablonici medzi pozostalú manželku a dcéry.

THAKA BB

Ján st. Labsánszky sa rozhodol postupne odkúpiť všetky záložné podiely spoluvlastníkov panstva a zároveň tak rozšíriť svoju majetkovú základňu. 29. septembra 1697 podpísal dohodu v mene svojej manželky Kláry Pongráczovej a celého rodu Pongrácz s podprovinciálom rakúskej jezuitskej provincie Ladislavom Sennyeym. Koncom mája 1704 však po víťazstve kurucov nad cisárskymi vojskami pri Smoleniciach obľahol Korlátku Alexander Ocskay a jeho vojaci vyplienili panstvo. Po dobytí hradu povstalci odviekli Jána st. Labsánszkého a jeho syna Ladislava Korlátköyho a zavreli ich na Starom hrade. možno vyvodíť hypotézu, že kaštieľ v Jablonici sa až do roku 1716 nachádzal v nevyhovujúcom stave a nezodpovedal požiadavkám pohodlnej rezidencie. Dočasne sa rezidenciou stal Lieskov, pravdepodobne do času, kým sa neskončí prestavba kaštieľa v Jablonici, Po smrti Ladislava Korlátköyho niekedy v roku 1754 alebo 1755 sa dedičkou všetkých majetkov stala jeho manželka Juliana Ottliková, ktorá 15. februára 1755 rozhodla o rozdelení majetkov medzi dcéry a ich ženíchov. Došlo tak k opätovnému rozdeleniu celého panstva medzi viacerých spolumajiteľov. Kaštieľ v Jablonici ostal Julianinou hlavnou rezidenciou až do jej smrti niekedy v roku 1772. Pravdepodobne v roku 1777 vzniklo ocenenie kaštieľa a príslúchajúceho areálu v Jablonici – celková hodnota kaštieľa predstavovala 20 000 zlatých. Kaštieľ priamo susedil so stajňami, domom záhradníka a ďalšími bližšie nemenovanými objektmi. Do celkovej sumy započítali aj stavby stojace osobitne v blízkosti rezidencie – majer, provizorský dom, dva remeselnícke domy s dielňami, dom kočiša, dom rybára a kuchára.

THAKA BB

Rezidenciu bude potrebné zväčšiť a opraviť škody, ktoré pravidelne spôsobuje rieka Myjava pri povodniach. Prvá Jozefova manželka bola barónka Eleonóra Jöchlingerová

(1777 †1804) nositeľka najvyššieho ženského rádového vyznamenania v monarchii – stala sa dámou Hviezdového kríža. Druhá manželka grófka Terézia Serbelloniová (1782 †1849) pochádzala zo starobylého rodu talianskych vojvodov. Monarcha nakoniec ocenil i osobné Jozefove zásluhy v bojoch proti Francúzsku a Napoleonovi v radoch armády.

THAKA BB

Posledným šľachtickým majiteľom kaštieľa, ktorý inicioval rozsiahle úpravy sídla pred rokom 1899, bol gróf Anton Apponyi (1852 †1920) spolu s manželkou kňažnou Máriou Montenuovo (1859 †1911). Kňažná Mária Montenuovo bola vnučkou Márie Lujzy, niekdajšej manželky cisára Napoleona a kňažnej brat knieža Alfréd Montenuovo bol dvormajstrom cisára Františka Jozefa I.

THAKA BB

Architectural and Historical Research (325 Pages)

THAKA BB

The building features an almost enclosed U-shaped floor plan with a central courtyard, a projecting entrance courtyard risalit, and a smaller side risalit at the southeastern corner of the courtyard. The corners of the eastern façade are framed by square, diagonally oriented towers at both the northern and southern ends. The main entrance to the building is a formal portal from the courtyard; in addition to this, access to different sections of the building is provided by four other separate entrances from the courtyard and one entrance from the street. The layout consists of a four-wing structure with a central communication corridor on both above-ground floors.

Evaluation of the Monument's Significance and Identification of Its Heritage Values

The preservation of the manor house as a protected site encompasses its entire layout and volumetric condition, representing a coherent and incrementally developed form, inclusive of its spatial and volumetric disposition across all subterranean and above-ground levels.

Analysis of the Monument's Development

The earliest evidence of settlement in the area dates back to the Neolithic period, as indicated by discoveries of various stone-polished tools and chipped artifacts within the municipality's cadastre. The Slavic settlement is represented by ceramic fragments found near Polák's Mill, dating to the 9th-10th centuries. Later finds, dating to the 11th-13th centuries, come from the location known as "Na valoch." Similar materials were uncovered during excavation works on the manor house grounds when it was being adapted for school use, with artifacts found at considerable depths of 2-6 meters (Collective Work, 2002, pp. 7-9).

The first written mention of the village of Jablonica (villa Jobluncha) appears in a donation charter from 1262, in which King Béla IV granted part of the Hlohovec estate to his servant Serefel. During

the Middle Ages, important trade routes passed through Jablonica, such as the "Via Bohemica" (the Bohemian Road) connecting Prague and Buda, and the so-called "Amber Road," which extended northward from Devín to Velehrad near Uherské Hradiště. In the municipality's cadastre, the 13th century saw the construction of Korlátko Castle as a smaller defensive fortress (Collective Work, 2002, pp. 10-11; Závodný, A. et al., 2012, pp. 11-13).

According to historical descriptions of the territory from the 16th century, the village consisted of two centers - "Old Jablonica" and "Chytkov," later referred to as "Podhradie." At the end of the 16th century, Jablonica temporarily attained the privileges of a small town (oppidum), but these were revoked in 1704 following its betrayal during Rákóczi's Uprising, and the privileges were transferred to another village within the Korlátka estate, Šandorf. From this point on, historical documents refer to Jablonica as "pagus" - a village (Collective Work, 2002, pp. 12-13; Závodný, A. et al., 2012, pp. 13-14). Historian Tomáš Janura has documented the further development of the village and the manor house.

The manor house, constructed in 1663, incorporated an earlier Renaissance structure into a new floor plan. The first Renaissance manor house was destroyed in a fire during a Turkish raid on the town. The façade features a Baroque-Classical renovation from 1770, though poorly restored towards the end of the 19th century. A baroque, three-winged agricultural building is part of the manor estate. The manor is situated within an extensive park, which was altered and reduced in area, particularly from the 1950s onward (p. 2). The manor is partially subterranean; due to moisture infiltration, the cellars beneath the southern wing have been filled in. Historical data indicate that the surviving Renaissance masonry, located in the southern part of the building, is made of rubble stone. The Baroque structure consists of rubble stone and brick masonry, with the risalit corners reinforced with hewn cornerstones (p. 3).

Southern Park Structure: A single-story block building oriented east-west, originally a Baroque park building, was remodeled at the

end of the 19th century (p. 6).

Northern Complex Structure: A single-story, three-wing structure originally serving as an economic facility (stable, riding hall, and residential wing). It has a U-shaped floor plan, with the eastern wing raised and partially cellared (p. 7). In the 1980s, the building was used by Zberné suroviny for leather and feather storage and processing (p. 8). During the medieval period, the "Via Bohemica" passed through the village. The first written record dates to the 12th century. The current manor house was likely built on the site of the former "Blatno Castle," which was surrounded by moats and embankments (information from Dr. Gábriš' manuscript History of Jablonica and the Jablonica Parish, 1952). The village belonged to the Korlátka estate, which during the 16th century was owned by the Bauffy and Nyiari families. In 1578, the estates were acquired by Gašpar Pongrác and Ján of Oponice.

In 1608, the Pongrác and Oponyi families constructed a joint manor on the former castle site. In 1620, the Oponyi family became the sole owners (p. 10). The manor and the village were burned and pillaged by the Turks in 1663. In 1704, the Rákóczi troops defeated the Imperial forces here in May. Imperial General Rican barricaded himself inside the manor house (p. 10). The manor house came into the hands of Baron Lapšanský in 1704, who expanded and renovated it between 1704-1705. In 1750, the property was inherited by two daughters, one of whom married into the Apponyi family, which owned the manor until World War I. In 1897, the manor's façade was completely refurbished (p. 11).

Before World War II, the manor served as a granary. During WWII, it housed German soldiers. After WWII, it functioned as an elementary school and later as a collection site for raw materials (p. 5). Until the Apponyi family's departure in 1920, the park was maintained (p. 5). After 1948, parts of the park between the Myjava River and the original millrace were plowed, and the trees were cut down. The millrace was removed in 1976. The former orchard and garden are now partially used. Subsequently, the terrain was leveled to build a playground

and associated facilities (p. 6). The grassy areas and original road network have been disrupted.

The history of the Jablonica Manor is intricately linked to Korlátka's fate. The last permanent resident of Korlátka Castle was Baron Žigmund Korlátköy (+1546). Upon his death without heirs, the castle passed to František Nyáry (+1551), husband of Žigmund's niece, Alžbeta Korlátköyová (+1550). Both spouses owned the nearby Branč Castle, where they resided, while Korlátka and its estates served solely as a source of revenue. On October 16, 1546, Nyáry and his wife were granted the right to freely manage their Branč and Korlátka estates by King Ferdinand I.

Záver architektonicko-historického výzkumu

Vyjadrenie odborníka na pamiatkovú starostlivosť

Vznik kaštieľa priamo súvisí s jeho renesančnými etapami. Jeho vznik môžeme predmetne stotožniť s faktom a osudmi hradu Korlátka, ktorého posledným majiteľom, ktorý ho trvalo užíval a bol jeho sídlom, je barón Žigmund Korlátky (†1546). Rozhodujúci vplyv následne získal Gašpar Pongrácz, synovec Žigmunda Korlátkyho (†1582), ktorý si buduje rezidenčné sídlo okrem Trstína aj v Jablonici.

Z toho môžeme usudzovať, že novovybudované sídlo – kúria Gašpara Pongrácza, malo blokový charakter, bolo dvojpodlažné a miesto stavby bolo situované pri ľavom brehu rieky Myjava a pravom brehu Hodonského potoka, v odstupe od už vtedy frekventovanej hlavnej cesty do Senice. Nasledujúcou stavebnou etapou je opäť architektúra s dvoma nadzemnými podlažiami a so slohovými znakmi renesancie II. stavebnej etapy. Jej charakteristickou výzdobou sa stáva maľovaná výzdoba exteriéru spôsobom dvoch kvalít povrchov – prírodný v okrovom tóne realizovanej omietky a biele plochy jej orámovania. Plochy sú od seba oddelené červenou linkou.

Architektúra dobovej stavby vzniká prístavbou v prepojení na staršiu renesančnú kúriu tak, že je jej pokračovaním bočným krídlom v južnej časti vznikajúcej blokovej dispozície, ale najmä spojením s novovybudovaným hlavným obytným traktom na východnej strane, pri hlavnej ceste do Senice. Kaštieľ postupne získava pevný uzavretý tvar, k čomu prispieva aj prístavba kratšieho severného traktu. V mieste vstupu je osadený reprezentatívny vstupný portál. Všetky okná na poschodí sú zväčšené a majú kamenné ostenia s lemujúcou páskou.

K lokálnej prestavbe v obmedzenom rozsahu západného krídla dochádza aj z dôvodu, že Jozef st. Aponyi získava od cisára Františka I. ako kráľovský komorník grófsky titul. Lokálne, slohovo klasicistické úpravy sústredené na vybudovanie nového vstupu v južnej fasáde bočného traktu zahŕňajú aj zádverie a súvisiace priestory prízemia so štukovými stropmi, pričom v zadnej časti je nové kruhové schodisko smerujúce na poschodie.

V priestoroch poschodia sú vytvorené salóny, z ktorých sa zachovali len torzálne zvyšky, no i zvyšky štukových rastlinných a ornamentálnych výzdob svedčia o vysokom stupni dobového vkusu. Najzásadnejšou prestavbou kaštieľa, priestorovo už predtým určeného barokovou stavebnou etapou a klasicistickými úpravami, sa stala prestavba pred

rokom 1899, kedy je objekt kaštieľa upravený v duchu historizujúcich dobových tendencií, najmä s prístavbou rozsiahlych častí hospodárskeho dvora v dotyku so severnou časťou jeho dispozície. Komplex budov zvyšujúcich obytný štandard kaštieľa je postupne doplnený o park, skleníky, mlyn a neskôr aj o tenisové ihrisko. Všetko sa uskutočnilo s cieľom spojiť architektonické hodnoty s prírodnými, ktoré boli vždy prirodzenou súčasťou kaštieľa.

Všetky ďalšie úpravy, najmä prestavby v 20. storočí, mali prevažne utilitárny charakter a znamenali postupnú likvidáciu pamiatkových hodnôt historickej architektúry, čo sa prejavilo nedostatočnou údržbou aj v 21. storočí.

Zachovanie, obnova a prezentácia kultúrnej pamiatky by dnes vyžadovala zmysluplnú a komplexnú pamiatkovú obnovu, ktorá sa z ekonomických dôvodov javí ako nereálna. Dočasným riešením by mohlo byť zhotovenie odolného uzavretia objektu reverzibilnými materiálmi s cieľom zabrániť ďalšiemu poškodzovaniu. Primárna ochrana hmotnej podstaty architektúry zahŕňa záchranu objektu ako celku.

Metóda zabránenia vstupu musí rešpektovať najzávažnejší problém kaštieľa, ktorým je vlhkosť. Úplné uzavretie priestorov by mohlo mať negatívny vplyv na statiku objektu zvýšením hodnôt relatívnej vlhkosti. Predmetom ochrany musí byť aj zachovanie primárnych vrstiev omietok, ktoré sa zachovali v častiach interiéru, najmä v zaklenutých častiach. Omietky stien boli najviac narušené použitím cementových omietok, po predchádzajúcom odstránení všetkých historických vrstiev až po materiál murív. Tento krok bol považovaný za riešenie odvlhčenia objektu pomocou asfaltovej izolácie, no spôsobil devastáciu historických omietok a poškodenie tehlových murív.

Medzi zachované prvky patrí už len torzo pôvodných interiérových prvkov, ako podlahy, dvere a ich obloženia, vnútorné časti okien vrátane závesov a kovaní, ktoré sa už zachovali len v nefunkčných detailoch. Strešnú konštrukciu, všeobecne považovanú za slohovú, treba zachovať v pôvodnom riešení vrátane použitia pálenej krytiny typu bobrovky. V súvislosti s hodnotami pamiatkovej ochrany kaštieľa je dôležité, aby jeho historická podoba a architektonické prvky mali komplexnú ochranu.

Ďalšie stavebné úpravy v 20. storočí, najmä po roku 1928, ovplyvnili kaštieľ tým, že bol využívaný najskôr ako sýpka, potom ako škola a neskôr ako sklad pre Zberné suroviny. Tieto prestavby zásadne zmenili hmotu najstaršej časti dispozície kaštieľa, najmä západného krídla. Pri ďalšom využití by bolo vhodné zohľadniť potreby pre bývanie

a reprezentáciu. Povrchy stien, zhotovené vo vápenných technológiách, je potrebné zachovať a v prípade opráv ich nahradiť technologicky a vizuálne identickými materiálmi.

The development of the chateau is deeply connected to various Renaissance phases and the historical influence of Korlátka Castle. The chateau's origins trace back to Baron Sigmund Korlátky, the last permanent resident of Korlátka Castle, who passed away in 1546. His nephew, Gašpar Pongrácz, took ownership in 1582 and began establishing his own residence nearby, building a two-story chateau close to the Myjava River and Hodonský Stream, set back from the main road to Senica.

In its second Renaissance phase, the chateau acquired unique decorative features, such as an ochre-toned plaster exterior with white-framed sections, separated by red lines. Structural expansions continued with a southern wing addition and a formal northern entrance, along with a new main residential wing along the eastern side facing the road to Senica. Enhancements included larger, stone-framed windows with intricate decorative elements, adding elegance to the chateau's Renaissance character.

During the Baroque and Classicist periods, the chateau underwent further changes. Jozef Aponyi, who later received a count title from Emperor Francis I, added a formal entrance on the southern façade, a spiral staircase to the upper floor, and richly decorated interiors with stucco ceilings and plant motifs. Many rooms became salons, and though only fragments remain, they reflect the high artistic standards of the time.

Around 1899, the chateau expanded with new sections built in a historicist style, including practical spaces like a park, greenhouses, a mill, and a tennis court, all designed to harmonize the architecture with the surrounding natural landscape.

However, 20th-century renovations focused on utility, leading to a gradual loss of historical value. At different times, the chateau served as a grain storage facility, a school, and eventually a warehouse for scrap materials. These changes, along with inconsistent maintenance, led to extensive damage over time.

Today, preserving the chateau would require significant investment in a full restoration, which may be challenging to achieve. As a temporary solution, sealing the structure with reversible materials could help prevent further deterioration. A major preservation concern is managing moisture, which endangers the building's structural stability by raising humidity levels. Preserving original lime-

based plaster on interior and exterior walls is also essential, as these layers have been damaged by previous unsuccessful waterproofing attempts using cement and asphalt.

Only fragments of the chateau's original interior features—such as floors, doors, windows, and fixtures—have survived. The roof, with its traditional "bobrovka" tiles, remains largely intact and contributes to the building's authentic architectural style.

The 20th-century alterations drastically altered the chateau's original structure, especially with the addition of large openings and expansions that affected the western wing and courtyard. Moving forward, the chateau could be repurposed as a residence or representational space, but any restoration must address foundational issues like moisture control. Solving these problems is essential to ensure that the chateau's historical, architectural, and cultural significance is preserved for future generations.

^[1] Odkaz: Architektonicko-historický výskum. (December 2013/Korektúry 2015/). ITHAKA

^[2] Reference: Architektonicko-historický výskum. (December 2013/Korektúry 2015/). ITHAKA

Slohová analýza časť kaštieľ

Pôdorys
roku 2013
od firmy ITHAKA BB

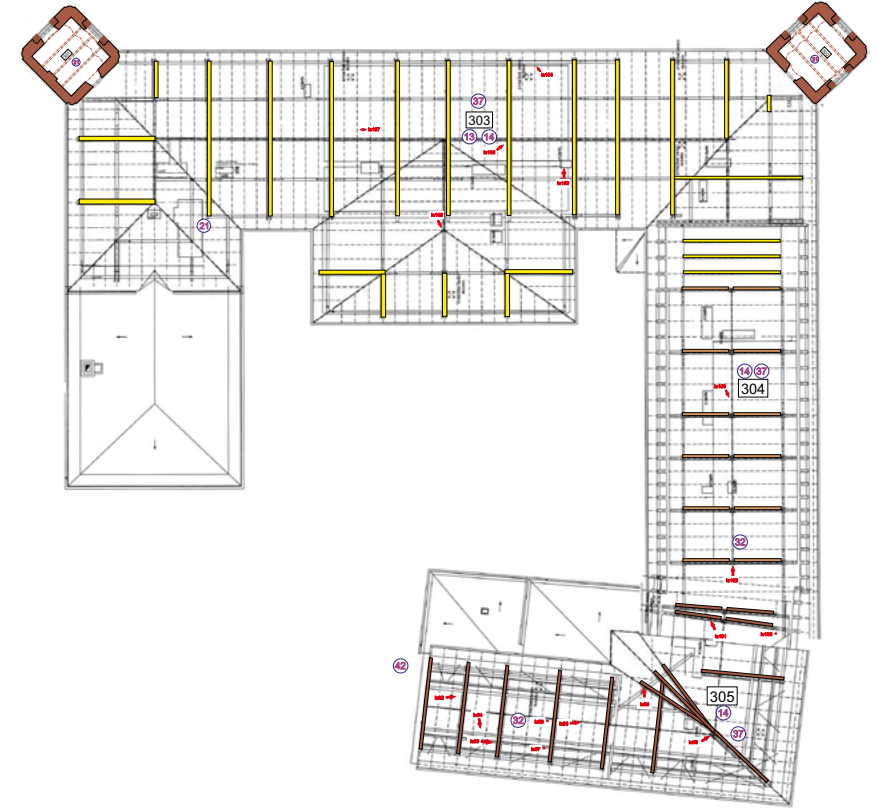
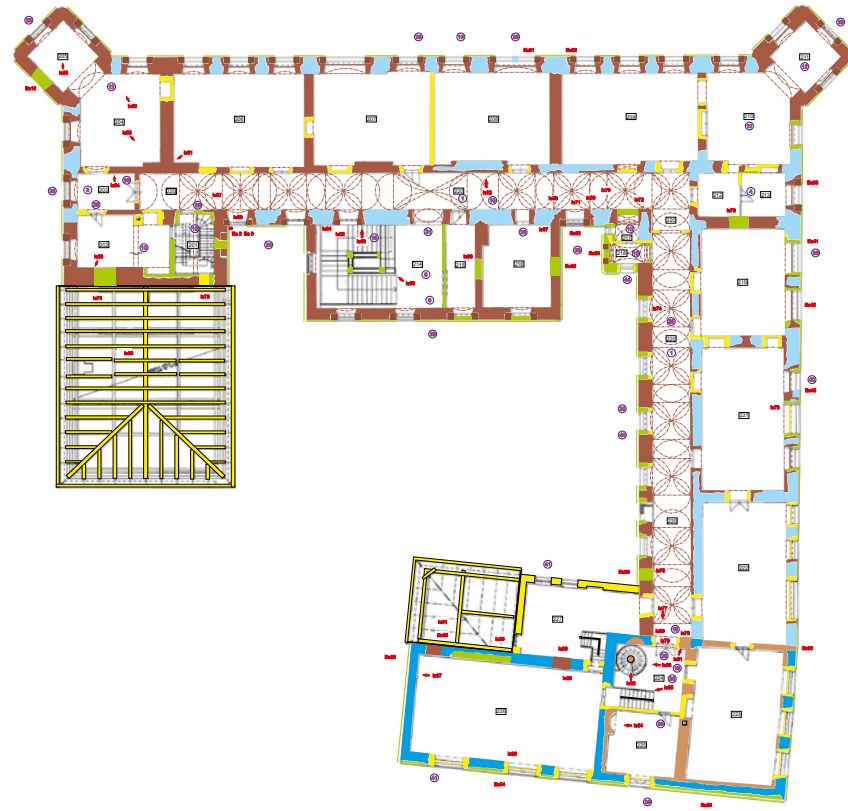
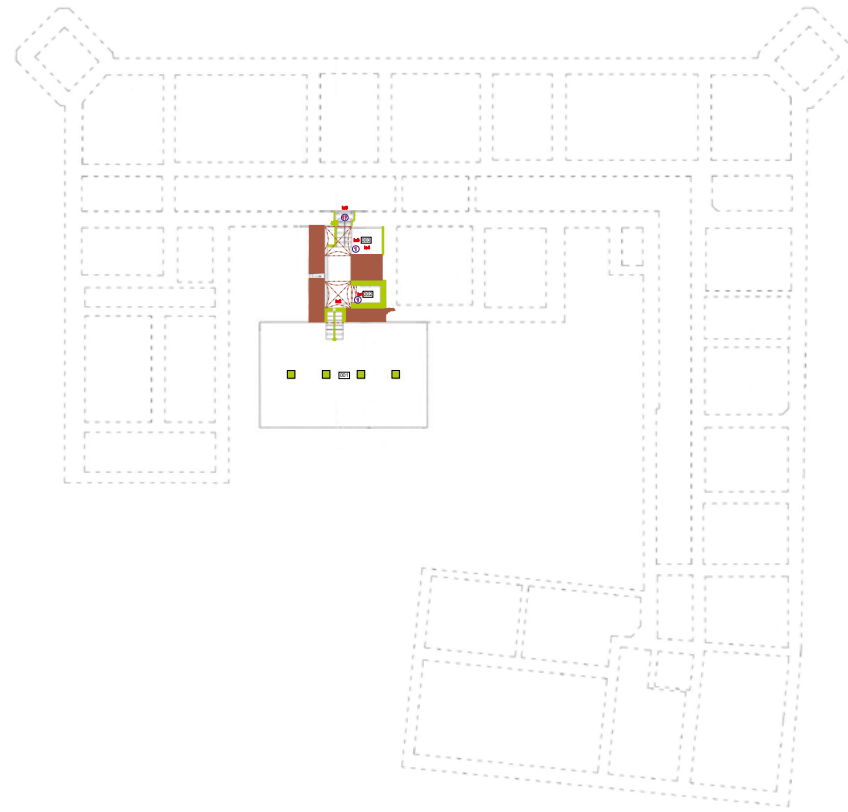

LEGENDA

Schéma slohovej analýzy /grafické značenie výkresov slohovej analýzy/

- Prvá stavebná etapa - renesančná /pred rokom 1580/
- Druhá stavebná etapa - renesančná /pred rokom 1616/
- Baroková stavebná etapa /po roku 1709 (1716)/
- Klasicistická stavebná etapa /po roku 1800/
- Eklektická stavebná etapa (Stavebné úpravy pred rokom 1899)
- Stavebné úpravy 20. storočia
- Es3** inventarizačný súpis náleзов, náleзовých situácií a sond /exterierová sonda/
- Is3** inventarizačný súpis náleзов, náleзовých situácií a sond /interierová sonda/
- 1** inventarizačný súpis hodnotných detailov a prvkov
- 004** číslovanie miestností

Slohová analýza časť kaštieľ

Fasády
roku 2013
od firmy ITHAKA BB

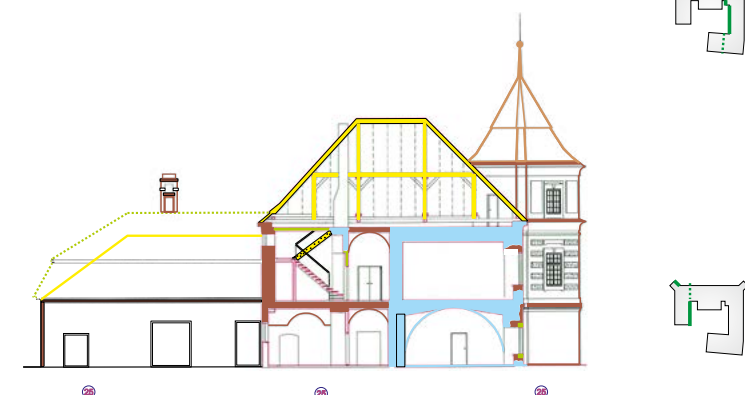
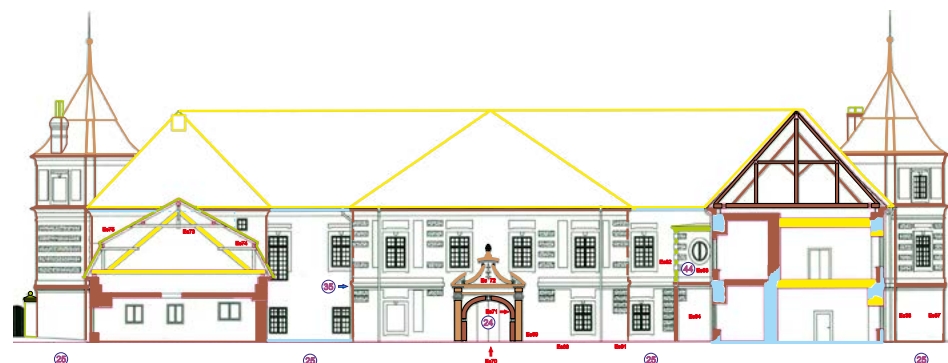
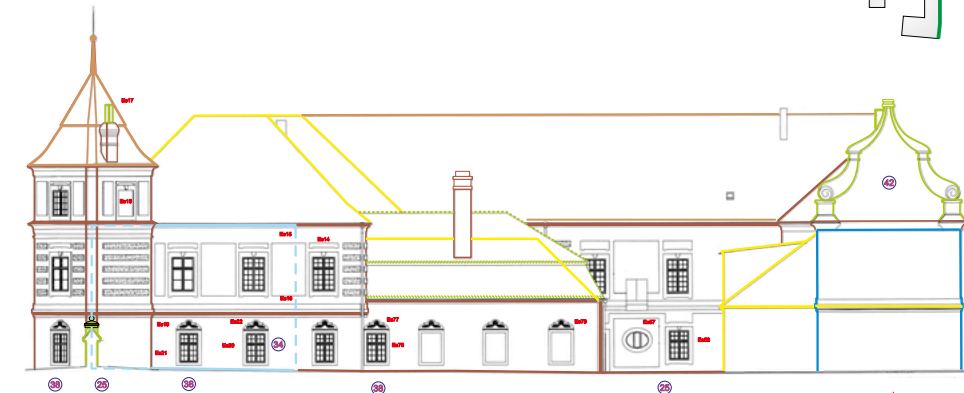
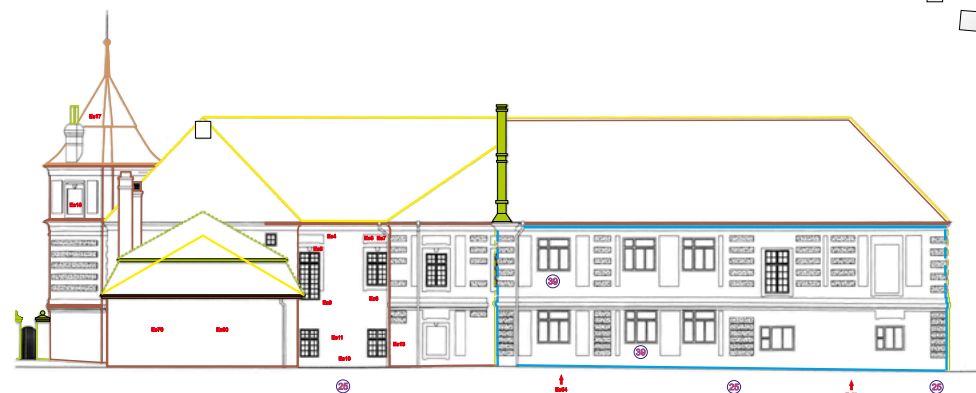
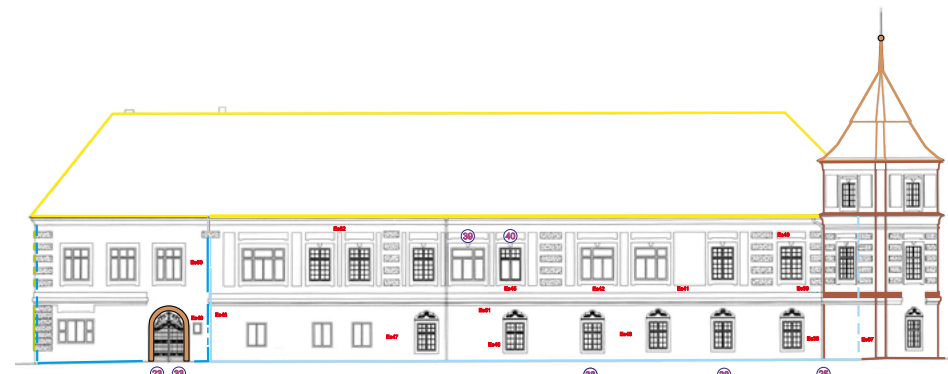

LEGENDA

Schéma slohovej analýzy /grafické značenie výkresov slohovej analýzy/

- Prvá stavebná etapa - renesančná /pred rokom 1580/
- Druhá stavebná etapa - renesančná /pred rokom 1616/
- Baroková stavebná etapa /po roku 1709 (1716)/
- Klasicistická stavebná etapa /po roku 1800/
- Eklektická stavebná etapa (Stavebné úpravy pred rokom 1899)
- Stavebné úpravy 20. storočia

- Es3** inventarizačný súpis nálezov, nálezových situácií a sond /exteriérová sonda/
- Is3** inventarizačný súpis nálezov, nálezových situácií a sond /interiérová sonda/
- 1** inventarizačný súpis hodnotných detailov a prvkov
- 004** číslovanie miestnosti





Foto
Polovny
Sma 74.

JABLONICKÝ ZÁMOK.

MyHeritage





**OBRAZ
MIESTA
GENIUS
LOCI**















Anton Liska 2020









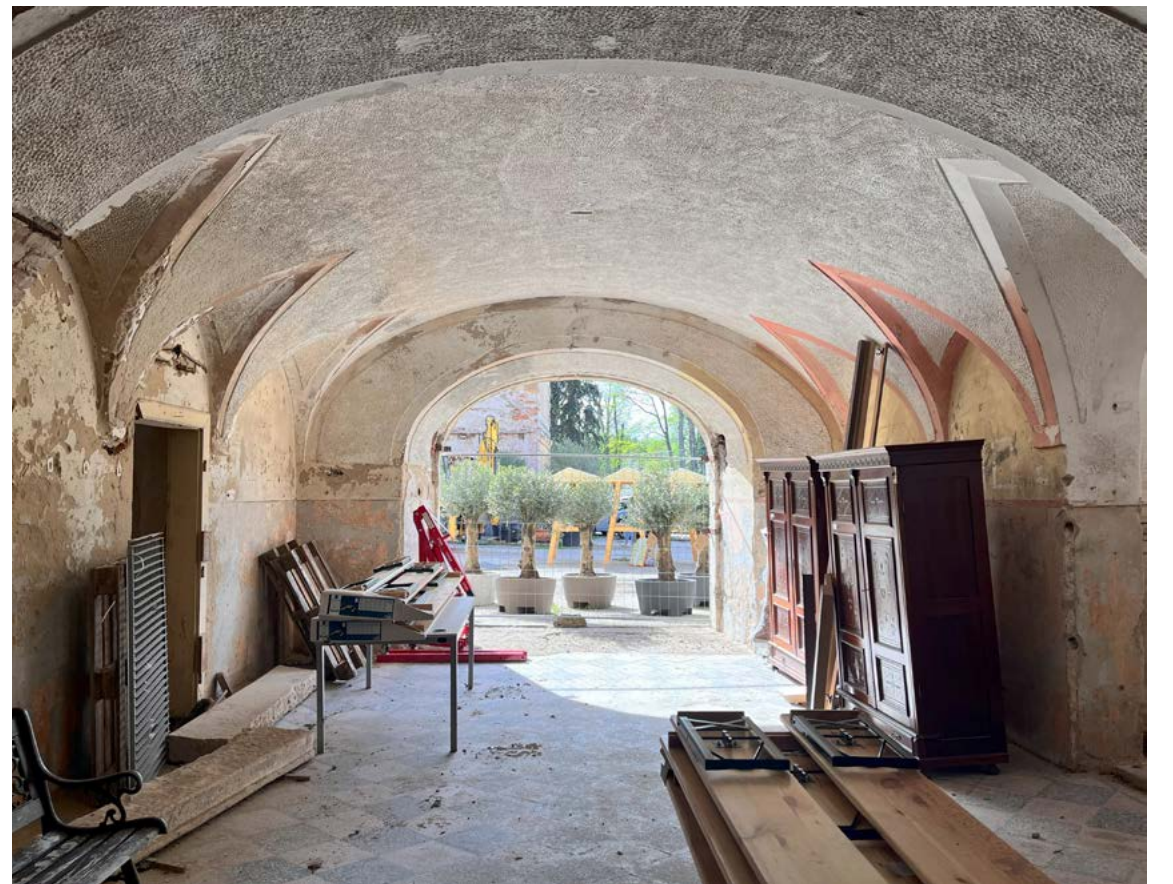













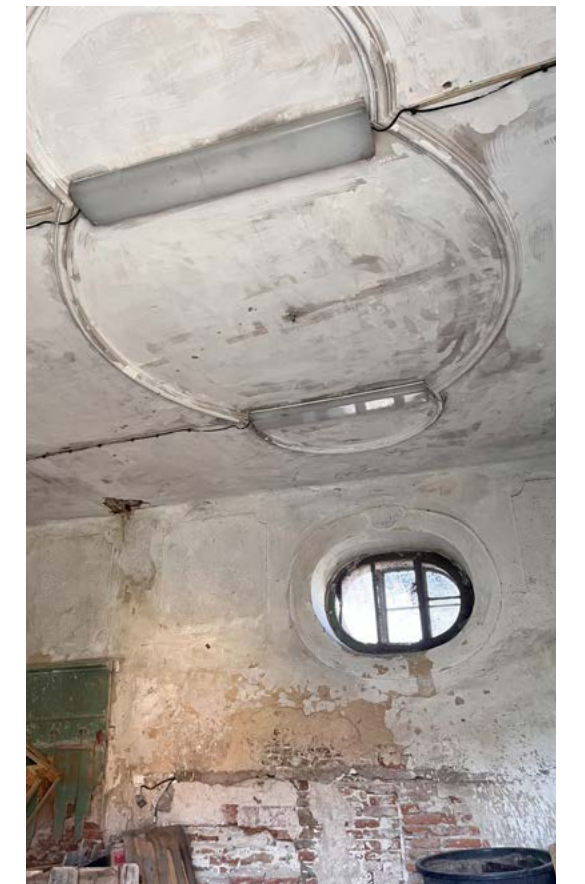
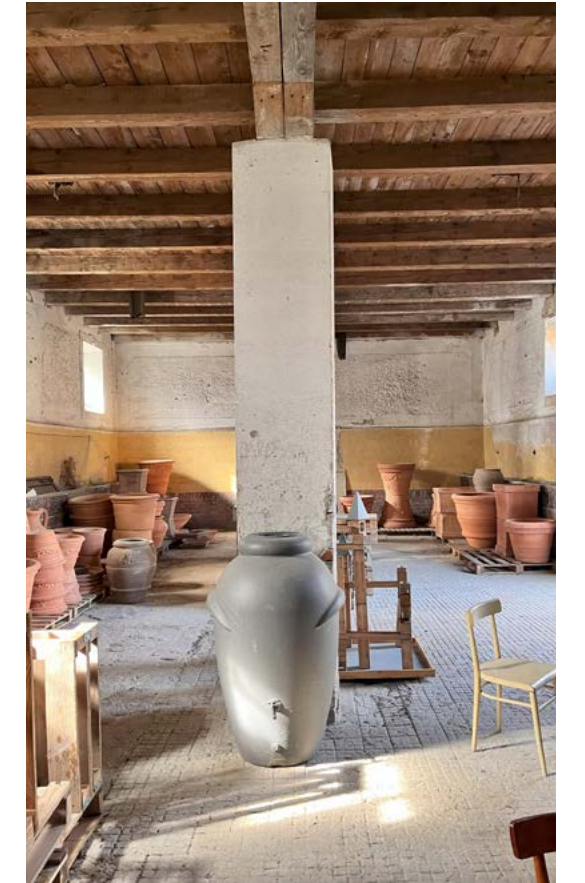



VÝZKUMNÁ
ČASŤ
RESEARCH
PART

2

ÚVOD

V rámci výskumnej časti som sa zamerala na skúmanie kľúčových a preferovaných metodík v oblasti obnovy (reuse) historických objektov. Tento výskum vychádzal z viacerých zdrojov – konkrétne z vlastných dotazníkov, publikovaných rozhovorov a referencií, návrhov, ako aj z literatúry zameranej na národnostný prístup a osobné poznanie a názory na tému obnovy.

Výsledkom výskumu je axonometrické spracovanie, ktoré slúži ako konkrétny príklad aplikácie týchto metodík. Toto spracovanie je zamerané na kaštieľ Jablonica, pričom je prezentované formou schematického axonometrického zobrazenia. Tento prístup umožňuje názorne demonštrovať použitie navrhnutých metodík priamo na konkrétnom historickom objekte, čím sa zjednodušuje ich interpretácia a zároveň môže poskytovať návod pre ďalšie obdobné projekty.

Napriek mnohohrstevnatosti výskumu upozorňujem, že jednotlivé závery a výstupy boli podrobené môjmu vlastnému hodnoteniu a prešli mnou ako „filtrom.“ Metodika vytvorená na základe môjho výskumu predstavuje môj pohľad na jednotlivcov a národnosti, a preto uvádzam, že jednotlivé návrhy nemusia priamo odrážať postupy, ktoré by iní autori alebo odborníci sami navrhli. Výstupy nie sú konzultované s jednotlivými osobami, ani neboli zatiaľ formálne overované ich závery. Môže to byť zaujímavou otázkou ďalšieho skúmania a spätnej väzby po obhájení diplomovej práce.

Pri procese navrhovania vzniklo množstvo variantov, podobne ako v mojom postupe pri tvorbe vlastnej varianty. Tento aspekt podčiarkuje subjektívny rozmer výslednej metodiky a zároveň ponecháva priestor pre ďalšie alternatívne prístupy k problematike obnovy a využitia historických objektov.

INTRODUCTION

In the research phase of this work, I focused on examining key and preferred methodologies related to the reuse of historical structures. This investigation drew from various sources—specifically, my own surveys, published interviews and their referenced proposals, as well as literature centered on national approaches and personal insights and perspectives regarding restoration.

The outcome of this research is an axonometric representation that serves as a concrete example of applying these methodologies. This model is centered on the Jablonica manor, depicted through a schematic axonometric illustration. This approach allows for a clear demonstration of the proposed methodologies directly applied to a specific historical structure, simplifying their interpretation and potentially serving as a guide for similar future projects.

Despite the multi-layered nature of this research, it is important to note that each conclusion and output has been subject to my own interpretation and filtered through my perspective. The methodology developed from this research thus represents my view of the individuals and national approaches involved; therefore, the proposals may not necessarily reflect the methods that other authors or experts would independently recommend. Furthermore, these findings have not been formally discussed with individual contributors nor have their conclusions been independently verified at this stage. This could present an interesting avenue for further research and feedback following the defense of this thesis.

During the design process, numerous possible variations would naturally emerge, as seen in my own approach to creating this version. This aspect underscores the subjective dimension of the resulting methodology while leaving room for other alternative approaches to the preservation and reuse of historical structures.



1



2



3



4



5

globálne referencie
global references



6



7



8



9



10

1 Children Culture House, Dorte Madrup; 2 CaixaForum Madrid by Herzog & de Meuron; 3 San Juan de Ruesta Chapel Restoration, Sebastián Arquitectos, Spain; 4 Military History Museum, Daniel Libeskind, Dresden; 5 Kláštor, Korzika, Amelia Tavera; 6 BAAS arquitectura, Museo CAN FRAMIS, Barcelona; 7 Elbphilharmonie Hamburg / Herzog & de Meuron; 8 Museum der Kulturen by Herzog & de Meuron; 9 baroque museum of catalonia - david closes adria goula jose hevia 10 Hill House by Charlese Rennieho Mackintoshe, England, Carmody Groarke, - renovation



CZ referencie
references

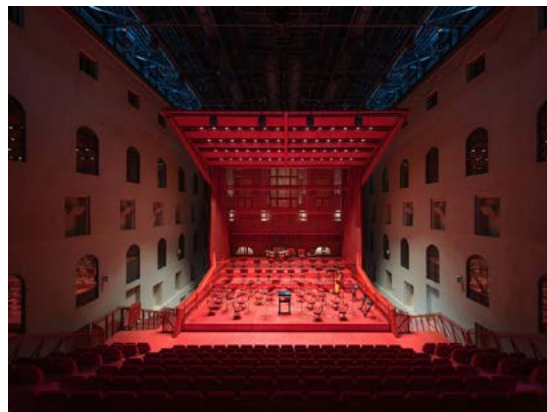

1 Plato galerie, KWK Promes,Ostrava; 2 Helfštýn,ateliér-r; 3 DOX+, Petr Hájek Architekti; 4 Mašínův statek-památník tří odbojů, IXA; 5 Konverzia Automatických mlynov - Prokš Prikryl 6 Dom v ruine, Jevíčko, ORA; 7 Sál Karlovy Vary, Petr Hájek; 8 Novostavba na Pražském hradě, Studio acht

Slovensko a Česko sa v oblasti adaptívneho znovupoužitia (reuse) a ochrany kultúrneho dedičstva snažia o ekonomickú revitalizáciu miest a zachovanie historických hodnôt. Architektonické dedičstvo z obdobia socializmu čelí ambivalentnému statusu, pretože modernistické a brutalistické prvky sú cenené ako kultúrne hodnoty, aj keď sú spojené s nepopulárnym režimom.

V Česku sa presadzuje myšlienka kreatívneho využitia starších budov, čo je príkladom projekt DOX – centrum pre súčasné umenie v Prahe, ktoré transformuje bývalý továrenský areál na kultúrny priestor. Na Slovensku sa projekt obnovy Slovenskej národnej galérie snaží modernizovať historickú architektúru a prispôbiť ju súčasným potrebám, pričom architekt Pavol Paňák hovorí o snahe „odstrániť handicap“ pôvodného návrhu a nájsť nové vzťahy medzi budovou a mestom.

Na rozdiel od Holandska a Belgicka, kde existuje dlhodobá tradícia pragmatickej spolupráce medzi verejným, súkromným a občianskym sektorom, Česko a Slovensko čelí výzvam, ako je nedostatok záujmu zo strany finančných inštitúcií, ktoré sú opatrné pri financovaní projektov s krátkodobými nájomnými zmluvami. V Holandsku a Belgicku sa prax verejno-súkromných partnerstiev (PPP) osvedčuje ako účinný spôsob na zabezpečenie ekonomickej udržateľnosti a kreatívne prepojenie historických budov s modernými funkciami. Napriek úspechom však projekty znovupoužitia v Česku a na Slovensku čelí prekážkam, ako je nedostatok záujmu zo strany finančných inštitúcií, ktoré sú opatrné pri financovaní projektov s krátkodobými nájomnými zmluvami. Rovnako narastá tlak zo strany občianskej spoločnosti na ochranu kultúrneho dedičstva, čo vedie k zvýšenému zapojeniu verejnosti do procesov záchrany budov.

Na zlepšenie situácie je potrebné posilniť komunitnú spoluprácu a podporovať občianske iniciatívy, aby sa občania aktívne zapájali do ochrany a obnovy historických objektov. Kľúčom k úspechu zostáva verejno-súkromná spolupráca, zapojenie občianskej spoločnosti a hľadanie inovatívnych riešení, ktoré spájajú ekonomické a kultúrne hodnoty v udržateľnom rozvoji historických miest a budov. Architektúra ČSSR 1958–1989 je veľký sumarizujúci dokument o architektúre

v druhej polovici 20. storočia v ČSSR. Film obsahuje aj anglické titulky a popisuje, ako v tom období vedľa šedých panelákových sídlisk vznikali aj výnimočné, spirituálne a nadčasové stavby, ktoré budili pozornosť aj na Západe. Režisér Jan Zajíček spolu s autorom námetu Vladimírom 518 vytvorili jedinečný celovečerný film, ktorý skúma predrevolučnú architektonickú scénu. Na pozadí imponantných záberov najzaujímavejších českých a slovenských povojnových budov a svedectiev významných architektov a teoretikov vzniká plastický portrét doby, kde vedľa oficiálnej a riadenej architektúry bujelo aj mnoho moderného a inovatívneho. Pre mňa je tento film vynikajúcim dielom a jeden z najlepších dokumentov, aké som videla. Vyvoláva vo mne pocit hrdosti voči našim architektom, ktorí sa dokázali presadiť aj v neľahkých časoch.

Po vzniku Slovenska sa objavila nová generácia mladých architektov, ktorí absolvovali školy a vytvárali nové mesto ktoré sa potrebovalo narodiť. Každá doba má svoj výraz, ako hovoril Matušík. Architektúra je ako skor umenie ako kultúra. Architektúra je službou k životu. Architektúra je pýcha celé spoločnosti. Architektúra musí vyjadriť, čo táto zmena znamená, pričom zachováva kontinuitu - starý, oprášený materiál sa môže stať súčasťou novej konštrukcie.

Ako spraviť zo zámku udržateľný priestor? Revize myslenia v architektúre je dôležité. Architekt Ilja Skoček raz povedal, že "stará architektúra je ako telo v rakve – symetrická, nehýbe sa. To ale nie je dobré, lebo život potrebuje pohyb a dynamiku, a to moderná architektúra má." To najdôležitejšie na projekte je idea. Idea žije i po demolici - slová pána autora architekta Skočeka pri Istropolise.

Matušík veril, že architekt musí žiť s dobou a byť ovplyvnený celkovým vývojom vo svete. Nemôže žiť izolovane, musí mať prehľad o tom, čo sa deje nielen v New Yorku, ale aj na Islande. "Nerobil som kompromisy, vždy som išiel za svojím cieľom, a tým bola dobrá architektúra," povedal Matušík. Alena Šrámková zdôraznila, že jednoduchosť musí byť základom, aby monumentálne prvky mohli vyniknúť. „Sme namyslená generácia, architektúra by nemala šokovať," tvrdila.

Riaditeľka SNG Alexandra Kusá povedala

v rozhovore s Hanzelovou „je možné že si nevieme vážiť modernú architektúru, resp. akoby sme to nevedeli odpoviť od komunizmu, bolo to vidieť pri búraní Istropolisu, a preto si myslím to používanie budov to zmení, keď to budeme používať na iné účely a budeme to používať dobre, tak ono sa to toho zbaví.,, Architekt Pavol Paňák pri rekonštrukcii SNG hovorí, že silné gestá už boli vytvorené Dedečkom, a je dôležité odstrániť handicap, projekt ako fragment. Cieľom je spraviť budovu prístupnejšou a obľúbenejšou, nájsť lepšie vzťahy voči mestu aj v samotnom areáli. Novostavba devtpozitára so snahou o recykláciu. Precíznosť do detailu a kvalitné remeslo.

Záverom by som dodala, že architektúra je tiež kultúra a kultúra nie je len jedna jediná slovenská.

CZ
doc. Ing. arch
Boris Redčenkov
a69 architekti

1) B) Synergie

2) Například Josefinum Klatovy - Spojujeme staré s novým, město s městem, lidi s lidmi, umění s každodenností v rámci jedné přehledné struktury, která je rozvržena jako otevřená kulturně-společenská platforma. Případně knihovna v Chebu, která je v secesním stylu.

3) Analýza je klíčová pro získání a rozpoznání hodnot tak, aby byly v objektu čitelné. Zároveň je důležitý uživatelský pohled – aby památka nebyla jen objektem sama pro sebe, ale aby byla funkční, soudobá, s respektem k současnosti, kde se vrstvy současné architektury pokorně projevují vedle historických vrstev.

4) Současnost, jak bylo zmíněno v první otázce, Koolhaas a Prada jsou dobrými inspiracemi, stejně jako práce Ova Lasvit. Vše působí synergicky. Lábus – projekt v Jindřišské ulici – propojení nových vrstev do stávajících, s výraznou dostavbou na střeše. Ale zásadně to nemusí na první pohled působit jako synergie. Zumthor v Kolíně – silné materiály, které se vyrovnávají s architekturou 19. století. Chipperfield to dokazuje také, ale je přísnější. Soudobá architektura umí komunikovat s tou vážnou historickou architekturou.

5) Konverze jsou potřebné, mají doplnit to, co v obci chybí, a naplnit její potřeby. Tento proces musí vycházet zdola a řešit vybavenost obce. Může

to být i například hotel, ale hlavní je, aby měl objekt veřejnou funkci a přispíval k rozvoji veřejného prostoru. Příkladem mohou být Kersten Geers a David Van Severen, kteří mají také výborné reference.

6) Určitě to bude mix různých funkcí, ale měl by mít společného jmenovatele, kterým by měla být kultura a vzdělání. I když je otázkou, zda je to ekonomicky reálné, bylo by dobré, aby se to změnilo a teklo více prostředků právě do kultury. Je důležité, aby byla památka přístupná běžnému životu, sloužila kultuře a vzdělání a nebyla jen místem pro hotel.

7) Cokoliv, bez preferencí.

8) Důraz by měl být kladen na bezbariérovost, prostupnost a měkké přechody mezi vnějším a vnitřním prostorem. Objekt by měl být velmi transparentní, otevřený a dostupný, aby byl inkluzivní pro všechny.

9) Současný přístup není zcela otevřený kreativě, i když je možnost zachovat a konzervovat památky. Je třeba zrekonstruovat systém památkové péče, inspirovat se například Belgií a Holandskem, kde pracují s velkou pokorou a zároveň respektují současné potřeby města. Nejde o vytváření skanzenů, na rozdíl od současného systému ministerstva kultury, který je skanzenovitost.

10) Je třeba najít podobná východiska a vybalancovat potřeby s hodnotou památky. Je důležité hledat jiný přístup, emancipovat se a změnit diskurz ohledně památek, zejména na úrovni státních organizací.

**REUSE
TOPIC**



Česko - Redčenkov, Valouch
Belgicko - XDGA, Klokočka
Holandsko - mrvdV Winy
Slovensko - ja

dotazníková analýza přístupu ku koncepciam pamiatkovej starostlivosti na základe národností a mojich vedúcich magisterského stupňa

rozklúčovať základné rozdiely prístupu ako národov či individuálnych osobností

pri mojej variante sa budem sústrediť ako moc ma ovplyvnili jednotlivé prístupy vedúcich či národností

zároveň beriem za prínos pre spoločnosť týchto národov mať zdokumentované jednotlivé kľúčové prístupy a dôvody a tak prepájať najkvalitnejšie architektonické a urbanistické nástroje týchto konkrétnych krajín a prinášať tak možno nové pohľady a podporiť pochopenie a prepájanie

–
DOTAZNÍK

–
odpovede na všeobecné otázky na téma reuse, (nemusí to byť konkrétne na miesto kaštieľ, ale pre doplnenie sú na ďalšej strane pridané základné info) budem aplikovať tools z odpovedí + s mojím narodnostný výzkumom

mdvorska@gmail.com
+421 949 629 161

1. Ktorá z týchto reuse konceptov je vám najbližšia?
A) symbióza, nového a starého (napr., Plato Galéria Umenia Ostrava/ KWK Promes)
B) synergia, adaptácia nové k prostrediu (napr. Fondazione Prada Milan / OMA)
C) kontrast (napr. Antwerp port House/ Zaha Hadid)
2. Ktorý zo svojich projektov by ste vybrali ako referenčný príklad k prístupu k pamiatkovej ochrane?
3. Ktoré tri veci považujete za najdôležitejšie pri renovácii?
4. Kto je podľa Vás tiež inšpiratívny architekt v tejto téme? Viete menovať nejaké projekty?
5. K akým aspektom by ste najviac prihliadali pri výbere funkcie pre kaštieľ v dedine?
6. Ktorý z týchto sektorov funkcií je vami najviac preferovaný?
A) Kultúra (Komunita, Gallery,...)
B) Vzdelanie (ZŠ, SŠ, ZUŠ,...)
C) Zdravotná (Pečovateľská, Kúpele,...)
D) Rekreačná (Hotel, Reštaurácia, Kaviareň,...)
E) Ubytovanie (Social housing, Det-ský domov,...)
F) Niečo iné alebo mix - fill in
7. Ktoré materiály preferujete pre novú konštrukciu?
8. Na čo by ste najviac dávali dôraz pri verejnom priestore rekonštruovanej historickej budove?
9. Aký je podľa vás všeobecne prístup moderných českých architektov k pamiatkovej starostlivosti? Stotožňujete sa s ním?
10. Aké sú hlavné výzvy ktorým čelíme s historickým dedičstvom? Čo čaká našu profesiu v budúcnosti?

QUESTIONNAIRE



CZ
doc. Ing. arch
Boris Redčenkov
a69 architects

1) B) Synergy

2) For example, Josefínium Klatovy – we connect the old with the new, city with city, people with people, art with everyday life within a clear structure, designed as an open cultural and social platform. Another example is the library in Cheb, which is built in the Art Nouveau style.

3) Analysis is crucial for identifying and understanding values so that these values are clearly readable within the object. At the same time, the user's perspective is essential – the heritage site should not be just an object in itself but should be functional, contemporary, and respectful of the present, where the layers of modern architecture humbly coexist with historical ones.

4) The present, as mentioned in the first question, Koolhaas and Prada are good sources of inspiration, also as is the work of Ova Lasvit. All of these function synergistically. Lábus's project on Jindřišská Street – the integration of new layers into existing ones, with a prominent rooftop addition. However, it does not necessarily need to appear synergistic at first glance. Zumthor's work in Cologne – strong materials that harmonize with 19th-century architecture. Chipperfield shows this as well, but with a stricter approach. Contemporary architecture can communicate with serious historical architecture.

5) Conversions are necessary to complement what the community lacks and fulfill its needs. This process must emerge from the grassroots level and address the town's infrastructure. It could even be a hotel, but the primary

focus should be on ensuring the building has a public function and contributes to the development of public space. Kersten Geers and David Van Severen serve as examples, with excellent references in this regard.

6) It will certainly be a mix of different functions, but it should have a common denominator, which should be culture and education. Although the economic feasibility is questionable, it would be beneficial for more funding to flow into these areas. It is important that the heritage site is accessible for everyday life, serving both cultural and educational purposes, and not just functioning as a hotel.

7) Anything, without specific preferences.

8) The emphasis should be on accessibility, permeability, and soft transitions between exterior and interior spaces. The building should be highly transparent, open, and accessible, to be inclusive for everyone.

9) The current approach is not fully open to creativity, although there is the possibility of preserving and conserving heritage. The system of heritage preservation needs to be restructured, taking inspiration from Belgium and the Netherlands, where they work with great humility while respecting the contemporary needs of the city. It is not about creating open-air museums, unlike the current system of the Ministry of Culture, which tends towards a museum-like approach.

10) It is necessary to find similar starting points and balance the needs with the heritage's value. We need to seek a different approach, emancipate the process, and change the discourse around heritage, particularly at the level of state organizations.

**REUSE
TOPIC**



Czechia - A69 Architects, Ova architects
Belgium - XDGA, Klokočka
Netherlands - mvrdiv Winy
Slovakia - me

Questionnaire analysis of attitudes towards heritage care concepts based on nationalities and my master's degree supervisors

to tease out key differences in approach as nations or individual personalities

for my variant, I will focus on how much I have been influenced by the individual approaches of leaders or nationalities

at the same time I take it as a benefit to the society of these nations to have documented the individual key approaches and reasons and thus link the best architectural and urban design tools of these particular countries, perhaps bringing new perspectives and promoting understanding and linking

QUESTIONNAIRE

answers to general questions on the topic of reuse, (it doesn't have to be specific to the mansion site, but for completeness su on the next page added basic info) I will apply the tools from the answers + with my national architecture research

mdvorska@gmail.com
+421 949 629 161

1. Which of these methods for the reuse of a historic building is closest to your preference?

A) symbiosis or merging the new with historical (e.g., Plato Contemporary Art Gallery in Ostrava/ KWK Promes)

B) fitting or adapting the new to the environment, synergy (e.g. Fondazione Prada Milan / OMA)

C) contrast (e.g. Antwerp port House/ Zaha Hadid)

2. Which one of your reuse projects would you choose as reference for dealing with heritage?

3. Which three things do you consider the most important in the renovation?

4. Who else can be an inspirational architect in that topic? Can you mention some projects?

5. Which aspects would you consider most when choosing a new function for a manor house/ castle in a small village?

6. Which of those sectors functions is the most preferred?

A) Culture, Community, Gallery,...

B) Educational, Art school,...

C) Healthcare, Care,...

D) Recreational, Hotel, Restaurant, Café

E) Accommodation resident, Social (housing, Children's home)

F) Something else or mix - fill in

7. Which materials for the new structure do you prefer?

8. What aspects would you prioritize in the public space of a reconstructed historic building?

9. In your opinion, what is the general approach of modern Czech architects to reuse historic buildings? Do you identify with it?

10. What are the primary challenges we face with the deal with heritage? What does the future hold for the profession?

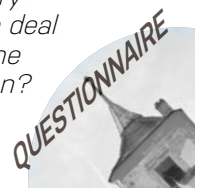

Velký rozhovor s Borisem Redčenkovem v magazínu Ego!

Boris Redčenkov v rozhovoru pro magazín Ego Hospodářských novin řekl: „Každé místo má jinou energii a potřebuje jiný dům.“ Úkolem architekta je podle něj nejen porozumět zadání investora, ale také jej vykomunikovat tak, aby stavba byla nejen užitečná a funkční, ale také krásná. Stavba by měla posilovat místo, do kterého vstupuje. Redčenkov zdůrazňuje, že jeho ambicí není zaplavit svět egoistickými vynálezy, ale doplňovat strukturu města a vytvářet pro lidi zajímavý prostor k životu.

„Jak se bude stavět v budoucnosti?“ ptá se Redčenkov. „Nemusí to být dynamická a ukřičená architektura, ale spíše tichá a pokorná, která vytváří město a splývá s přírodou.“ Redčenkov, jeden z nejvýraznějších současných architektů a spolujednatel A69 – architekti, věří, že empatie architekta je klíčem k tomu, aby lidé jeho práci ocenili.

Pro Redčenkova je udržitelnost v urbanismu zásadní. Udržitelný urbanismus vnímá jako schopnost motivovat uživatele k podílu na fungování městského prostoru. Proto je pro něj důležitá vnitřní diverzita, hustota a funkční různorodost, které zajistí živé město, jež bude fungovat 24 hodin denně. Tento princip uplatnili i ve svém soutěžním návrhu projektu FLORENC 21.

Redčenkov klade důraz na komunikaci s lidmi, což považuje za klíčové jak v rámci velkých městských projektů, tak i v kontextu navrhování rodinných domů. Formou anket, výstav a veřejných akcí se snaží obyvatele vytrhnout z letargie a přimět je k zájmu o dění v jejich okolí. Kvalitu města totiž podle něj tvoří lidé, a proto je důležité, aby jej přijali za své.

Dále Redčenkov zdůrazňuje, že nedostatky v urbanismu často tkví v nedostatku koncepčního uvažování. Věci by se neměly dělat ad hoc, ale měly by být promyšlené a navržené tak, aby co nejlépe využily potenciál místa. Je nezbytné přehodnotit bariéry a neprůchodnost městských částí, aby byla naplněna vize městské různorodosti.

Naším městům chybí vize a strategie

Redčenkov upozorňuje, že města by měla

poskytovat veškeré služby a infrastrukturu svým obyvatelům tak, aby byl život v nich co nejpohodlnější. Dnes se do měst nestěhujeme pro bezpečí, ale kvůli dostupnosti dopravy, služeb, škol, zdravotnických zařízení, kultury a sportovního vyžití. Cílem je vytvořit město krátkých vzdáleností, kde je vše dostupné – bydlení, práce i volný čas. Města tak budou hustší, služby efektivnější a čas drahocennější. Aby město dokázalo finančně fungovat, musí se zahusťovat.

Podle Redčenkova je důležité smíchat historickou architekturu s moderní, avšak s pokorou a respektem ke kontextu historického města. Zásadní je urbánní a sociální kontext, nikoliv samotná architektura, a to všude tam, kde to nezmění mystiku daného místa.

Města jako Praha, Brno nebo Bratislava by měla začít opět budovat blokovou výstavbu. Čeká nás období velkých rekonstrukcí a tam, kde to nebude možné, by města měla tato místa rekultivovat a transformovat na obytné nebo odpočinkové zóny. Cílem je vytvořit městské části, které nejen plní obytnou funkci, ale nabízejí i parky, sportoviště, dětská hřiště, moderní služby a pracovní příležitosti. Město by mělo odrážet náš životní styl, otevřenost a chuť komunikovat.

Redčenkov také věří, že město by mělo být navrženo tak, aby obyvatelé necítili rozdíl mezi starými a novými částmi. „Město konzumujete pohybem, který by měl být plynulý,“ říká.

A Big Interview with Boris Redčenkov in Ego! Magazine

In an interview for the Ego magazine of Hospodářské noviny, Boris Redčenkov said, "Every place has a different energy and needs a different house." According to him, the architect's task is not only to understand the investor's brief but also to communicate it in such a way that the building is not only functional and useful but also beautiful. A building should strengthen the place where it is located. Redčenkov emphasizes that his ambition is not to flood the world with egotistical inventions but rather to complement the structure of the city and create interesting spaces for people to live in.

"How will we build in the future?" Redčenkov asks. "It doesn't have to be dynamic or loud architecture, but rather quiet and humble, one that creates a city and blends with nature." Redčenkov, one of the most prominent contemporary architects and co-owner of A69 – architects, believes that empathy in architecture is key to people appreciating its value.

For Redčenkov, sustainability in urbanism is essential. He views sustainable urbanism as the ability to motivate users to participate in the functioning of urban spaces. Therefore, internal diversity, density, and functional variety, which ensure a lively 24-hour city, are critical to him. This principle was applied in their competition proposal for the FLORENC 21 project.

Redčenkov stresses the importance of communication with people, which he sees as crucial in large urban projects, as well as in designing family homes. Through surveys, exhibitions, and public events, they aim to engage residents and encourage interest in their surroundings. The quality of a city, he believes, is shaped by its people, and therefore it is vital for them to embrace it.

He further highlights that shortcomings in urbanism often lie in a lack of conceptual thinking. Things should not be done ad hoc but should be thoughtfully designed to utilize the potential of a location. It's necessary to reassess barriers and the inaccessibility of urban areas to achieve the vision of urban diversity.

Our Cities Lack Vision and Strategy

Redčenkov points out that cities should provide all services and infrastructure to meet the needs of their residents. Today, people don't move to cities for safety, but for access to public transport, services, schools, healthcare, culture, and sports. The goal is to create a city of short distances where everything – living, work, and leisure – is close at hand. Cities will become denser, services more efficient, and time more valuable. For cities to function financially, they must densify.

According to Redčenkov, it's important to mix historical architecture with modern buildings, but with humility and respect for the context of historic cities. The urban and social context is more crucial than the architecture itself, wherever it's acceptable and does not alter the mystique of a place.

Cities like Prague, Brno, or Bratislava should begin constructing block buildings again. We are entering an era of major reconstructions, and where it's not feasible, cities should revitalize these areas and transform them into residential or recreational zones. The goal is to create urban districts that not only serve as residential areas but also provide parks, sports facilities, playgrounds, modern services, and job opportunities. A city should reflect our lifestyle, our openness, and our desire to communicate.

Redčenkov also believes that the city should be designed in such a way that residents do not feel the difference between old and new areas. "You consume the city by moving through it, and this movement should be smooth," he says.



1

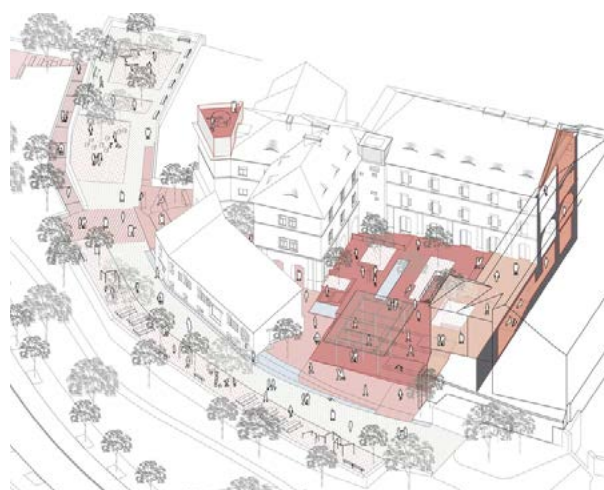

3



a69 referencie
references

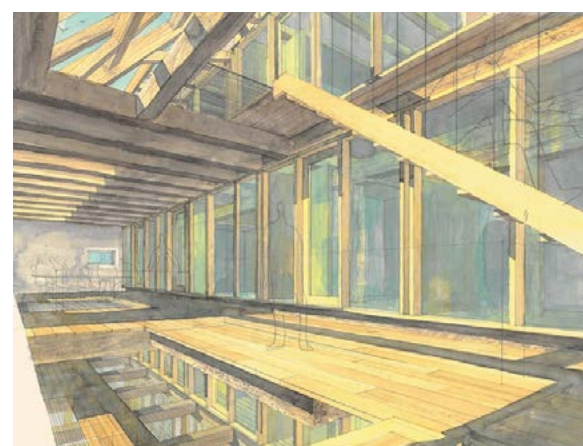

2



1 Josefinum Klatovy, culture mix; 2 Sýpka Lošany, community home; 3 Knihovna Cheb, rekonstrukce a přístavba městské knihovny v Chebu;
4 Florenc21, Prague, Winning proposal in an international urban competition

VRSTVENIE
HUSTOTA
URBANIZMUS

KULTÚRA

REFLEKTOVANIE ŽIVOTNÉHO
ŠTÝLU A ZMIEN VO SVETE

ORIGINALITA

VEREJNÉ + SÚKROMNÉ

PARKING
VEREJNÝ PRIESTOR PRE AKCIE
TRHY ALEBO RÔZNE
EXTERIÉROVÉ FUNKCIE
PARKING
PUBLIC SPACE FOR EVENTS
MARKETS OR VARIOUS
EXTERIOR FUNCTIONS

NOVÁ HMOTA
ODKAZUJÚCA NA TRADÍCU

VÍZIA DO BUDÚCNOSTI

TVÁR OD SENICE
VÄZBA NA ADMINISTRATÍVNU
BUDOVU
NEW FORM
REFERRING TO TRADITION
FACE FROM SENICE
LINKED TO ADMINISTRATIVE
BUILDING

MAXIMALIZOVANÝ
UDRŽATELNÝ URBANIZMUS
HMÔT
I VEREJNÉHO PRIESTORU
MAXIMIZED
SUSTAINABLE URBANISM
AND PUBLIC SPACE

SPRÍSTUPNENIE VEREJNOSTI
KULTÚRA A VZDELANIE
EMPATIA
ORIENTÁCIA NA ČLOVEKA
DISPOZIČNÉ ZAUJÍMAVOSTI
PUBLIC ACCESS
CULTURE AND EDUCATION
EMPATHY
HUMAN-ORIENTED
DISPOSITION INTERESTS

PRÍBEHOVOSŤ
POSOLSTVO

ODKAZ NA TRADÍCIU

ZMYSSEL PRE REGIÓN

VEREJNÝ PRIESTOR

POTENCIÁLY

KONTEXT

REŠPEKT

BEZBARIEROVOSŤ
POŽIADAVKY

KRÁTKÉ
VZDIALENOSTI
SHORT
DISTANCES

PREPOJENOSŤ
LÁVKY A SCHODY
PRÍSTUPNOSŤ

CENTRÁLNY SOLITÉR
SPLŇUJÚCI POŽIADAVKY
VIAC FASÁD
ORIENTÁCIA NA SVETOVÉ STRANY
VARIABILITA FUKNCIÍ
CENTRAL SOLITÉR
FULFILLING REQUIREMENTS
MULTIPLE FAÇADES
ORIENTATION TO THE ORIENTATIONS
VARIABILITY OF FUNCTIONS

MAXIMÁLNA PEŠÍ
PROSTUPNOSŤ
MAXIMUM PEDESTRIAN
CONNECTIVITY

ODVÁŽNA ARCHITEKTÚRA

EXPERIMENT

NEIMITOVANIE

KULTÚRA A VZDELANIE

PRÁCA S PROSTUPNOSŤOU

PRIZNANIE
PÔVODNÉHO

UDRŽATEĽNOSŤ

INOVATÍVNOSŤ

SYNERGIA

MIX FUNKCIÍ

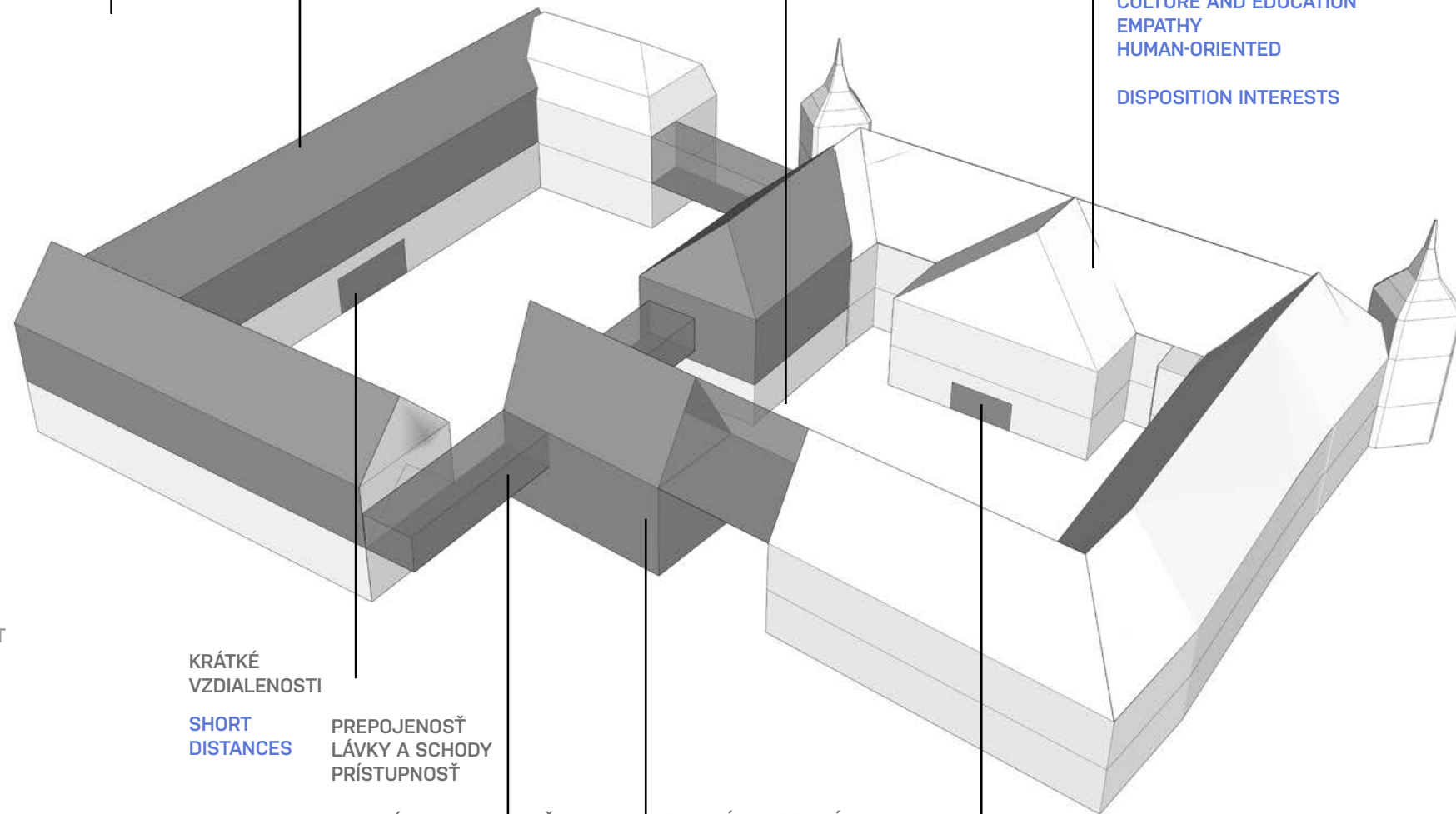

CZ
doc. Ing. arch
Štěpan Valouch
ova architekti

1) Každá z přestaveb má nějakého ducha, který souvisí bytostně s autorským přístupem ke světu. Jsou mi bližší jiné reference než uvádíte.

2) Spolkový dům Slavonice, Lasvit, Věžnice Uherské Hradiště

3) Respekt, Sebevědomí, Pečlivost

4) Neues Museum, Chipperfield, Fagner Betlémská kaple, Nový Dvůr Pawson

5) Nutný podrobnější pohled, nevím

6) Každý z nich může být skvěle navržený

7) Synergický přístup, konstrukce, která nebude popírat původní stavbu

8) Iniciace pro okolí

9) Nelze odpovědět obecně, každý z architektů je jiný. Od skvělých příkladů pietní ochrany kulturních hodnot, přes sebevědomé navrhování s grácií i pokorou. Někdy je však přístup necitlivý, kontrast, který však ubíjí původní stavbu.

10) Společnost je bohatá, snadno dokáže nahradit hodnotu něčím novým, často horší stavební kvality. Kontrola památkové péče alespoň brzdí rychlý proces výstavby a někdy arogantní postup investorů. I když s památkáři někdy těžko hledáme shodu, jsem rád, že do procesu patří.

**REUSE
TOPIC**



Česko - Redčenkov, Valouch
Belgicko - XDGA, Klokočka
Holandsko - mrvdV Winy
Slovensko - ja

dotazníková analýza přístupu ku koncepciam pamiatkovej starostlivosti na základe národností a mojich vedúcich magisterského stupňa

rozklúčovať základné rozdiely prístupu ako národov či individuálnych osobností

pri mojej variante sa budem sústreďiť ako moc ma ovplyvnili jednotlivé prístupy vedúcich či národností

zároveň beriem za prínos pre spoločnosť týchto národov mať zdokumentované jednotlivé kľúčové prístupy a dôvody a tak prepájať najkvalitnejšie architektonické a urbanistické nástroje týchto konkrétnych krajín a prinášať tak možno nové pohľady a podporiť pochopenie a prepájanie

–
DOTAZNÍK

–
odpovede na všeobecné otázky na téma reuse, (nemusí to byť konkrétne na miesto kaštieľ, ale pre doplnenie su na ďalšej strane pridané základné info) budem aplikovať tools z odpovedí + s mojím narodnostný výzkumom

mdvorska@gmail.com
+421 949 629 161

1. Ktorá z týchto reuse konceptov je vám najbližšia?
A) symbióza, nového a starého (napr., Plato Galéria Umenia Ostrava/ KWK Promes)
B) synergia, adaptácia nové k prostrediu (napr. Fondazione Prada Milan / OMA)
C) kontrast (napr. Antwerp port House/ Zaha Hadid)
2. Ktorý zo svojich projektov by ste vybrali ako referenčný príklad k prístupu k pamiatkovej ochrane?
3. Ktoré tri veci považujete za najdôležitejšie pri renovácií?
4. Kto je podľa Vás tiež inšpiratívny architekt v tejto téme? Viete menovať nejaké projekty?
5. K akým aspektom by ste najviac prihliadali pri výbere funkcie pre kaštieľ v dedine?
6. Ktorý z týchto sektorov funkcií je vami najviac preferovaný?
A) Kultúra (Komunita, Gallery,...)
B) Vzdelanie (ZŠ, SŠ, ZUŠ,...)
C) Zdravotná (Pečovateľská, Kúpele,...)
D) Rekreačná (Hotel, Reštaurácia, Kaviareň,...)
E) Ubytovanie (Social housing, Det-ský domov,...)
F) Niečo iné alebo mix - fill in
7. Ktoré materiály preferujete pre novú konštrukciu?
8. Na čo by ste najviac dávali dôraz pri verejnom priestore rekonštruovanej historickej budove?
9. Aký je podľa vás všeobecne prístup moderných českých architektov k pamiatkovej starostlivosti? Stotožňujete sa s ním?
10. Aké sú hlavné výzvy ktorým čelíme s historickým dedičstvom? Čo čaká našu profesiu v budúcnosti?

QUESTIONNAIRE

CZ
doc. Ing. arch
Štěpan Valouch
ova architects

1) Each renovation has its own spirit, which is intrinsically linked to the author's approach to the world. I prefer different references than those you mention.

2) Slavonice Community House, Lasvit, Uherské Hradiště Prison

3) Respect, Confidence, Precision

4) Neues Museum, Chipperfield, Fagner's Bethlehem Chapel, Nový Dvůr Pawson

5) A more detailed look is needed; I am not sure.

6) Each one can be excellently designed.

7) A synergistic approach, a structure that does not deny the original building.

8) Initiation for the surroundings.

9) It's impossible to generalize, as each architect is different. From excellent examples of reverent protection of cultural values to confident designs crafted with grace and humility. Sometimes, however, the approach is insensitive, a contrast that undermines the original structure.

10) Society is affluent and can easily replace value with something new, often of lower construction quality. Heritage preservation oversight at least slows the rapid pace of

development and sometimes the arrogant actions of investors. Although reaching an agreement with heritage authorities is sometimes challenging, I am glad they are part of the process.

**REUSE
TOPIC**



Czechia - A69 Architects, Ova architects
Belgium - XDGA, Klokočka
Netherlands - mvrdiv Winy
Slovakia - me

Questionnaire analysis of attitudes towards heritage care concepts based on nationalities and my master's degree supervisors

to tease out key differences in approach as nations or individual personalities

for my variant, I will focus on how much I have been influenced by the individual approaches of leaders or nationalities

at the same time I take it as a benefit to the society of these nations to have documented the individual key approaches and reasons and thus link the best architectural and urban design tools of these particular countries, perhaps bringing new perspectives and promoting understanding and linking

QUESTIONNAIRE

answers to general questions on the topic of reuse, (it doesn't have to be specific to the mansion site, but for completeness su on the next page added basic info) I will apply the tools from the answers + with my national architecture research

mdvorska@gmail.com
+421 949 629 161

1. Which of these methods for the reuse of a historic building is closest to your preference?

A) symbiosis or merging the new with historical (e.g., Plato Contemporary Art Gallery in Ostrava/ KWK Promes)

B) fitting or adapting the new to the environment, synergy (e.g. Fondazione Prada Milan / OMA)

C) contrast (e.g. Antwerp port House/ Zaha Hadid)

2. Which one of your reuse projects would you choose as reference for dealing with heritage?

3. Which three things do you consider the most important in the renovation?

4. Who else can be an inspirational architect in that topic? Can you mention some projects?

5. Which aspects would you consider most when choosing a new function for a manor house/ castle in a small village?

6. Which of those sectors functions is the most preferred?

A) Culture, Community, Gallery,...

B) Educational, Art school,...

C) Healthcare, Care,...

D) Recreational, Hotel, Restaurant, Café

E) Accommodation resident, Social (housing, Children's home)

F) Something else or mix - fill in

7. Which materials for the new structure do you prefer?

8. What aspects would you prioritize in the public space of a reconstructed historic building?

9. In your opinion, what is the general approach of modern Czech architects to reuse historic buildings? Do you identify with it?

10. What are the primary challenges we face with the deal with heritage? What does the future hold for the profession?



Ke každé rekonstrukci přistupujeme s respektem.

Domy neboříme, ale hledáme jejich novou tvář a udržitelnou budoucnost, která má základy v naší historii (Český rozhlas Plus, 2021). Přinesli jsme překvapivou věc, která bude mít svou vnitřní krásu – někdy i okatou, jako u Lasvitu – ale zároveň musí splnit svou funkci, fungovat v průběhu času, být udržitelná, funkční a trvanlivá (Valouch).

Komunikace s okolní zástavbou je otázka měřítka, ale také materiálů. Určitá návaznost na to, jaký materiál se v okolí Nového Boru používal, a interpretace tradičního stavitelství novými prostředky, začlenění do historického kontextu, mohou být cesty, jak k tomu přistoupit (Opočenský). Při přestavbě starých domů, aby prezentovaly progresivní současnou firmu, je klíčové odkázat na měřítko historické zástavby a zároveň se chovat pietně k původní stavbě. Stávající budovy je třeba citlivě doplnit novými vrstvami, které jsou čitelné a respektují historický kontext. Důležité je pracovat s historickou budovou s respektem k památkářům, kteří tomuto přístupu rozumí (rozhovor Lasvit). Nové vrstvy musí být jasně rozpoznatelné.

Architektonický koncept musí být ucelený a estetika může překrýt surovost architektonického názoru. Tuto krásu architekti více promítají do interiérů, kde se nebojí detailní práce, která přináší pocit zabydlenosti a tepla. Je důležité, aby dům nesl jasnou myšlenku. Porota oceňuje odvahu rekonstrukce a schopnost vstoupit do historického prostředí s jasným a čitelným architektonickým konceptem (Opočenský).

Otázka kvality stavby je na zodpovědnosti jednotlivých architektů nebo investorů. Hranice mezi soukromým a veřejným prostorem je dalším důležitým tématem.

V diplomové práci jsem se zaměřil na hledání pravdy v architektuře a na přemýšlení o návrhu jako etickém problému. Inspirovala mě práce Rema Koolhaase, který se neptá, zda něco smí, ale jak problém vyřešit dobře (Rem Koolhaas, [Archiweb] (<http://www.archiweb.cz/architects.php?type=arch&action=show&id=81>)). Místo navrhování novostaveb mě více zajímalo popasovat se s existujícím problémem, jako

byl chátrající stadion na Strahově. Zbourat nebo nezbourat? Odpověď byla složitá.

V architektuře je důležité navazovat na práci předků, doplnit ji a nebýt s ní nutně v konfrontaci. Jemné narušení symetrie a citlivé nakládání s budovami jsou důležitými aspekty této práce. Zážitek návštěvníka by měl být hluboký, a to prostřednictvím dochovaných detailů stavby i prostorového zážitku.

Příkladem citlivé rekonstrukce může být Neues Museum od Davida Chipperfielda, které bylo vybombardované za války a citlivě dostavěné současným způsobem. V českém prostředí může být inspirací Památník Zámeček od Žalský architekti.

We approach each renovation with respect.

We don't demolish buildings but rather seek to uncover their new identity and sustainable future, rooted in our history (Czech Radio Plus, 2021). We introduced something surprising that will possess an inner beauty—sometimes even bold, as with Lasvit—but it must also meet its functional requirements, operate over time, and remain sustainable, functional, and durable (Valouch).

The dialogue with the surrounding development is a question of scale but also materiality. A certain connection to the materials historically used around Nový Bor, along with interpreting traditional construction methods with modern means, can be ways to integrate into the historical context (Opočenský). When renovating old buildings to present a progressive modern company, it's essential to reference the scale of the historical structures while also treating the original respectfully. Existing buildings must be thoughtfully complemented with new layers that are distinguishable and respectful of the historical context. It is crucial to work with the historic structure while also engaging with heritage conservation, who understand this careful approach (Lasvit interview). The new layers should be clearly identifiable.

The architectural concept must be cohesive, and the aesthetics can soften the rawness of the architectural vision. Architects often introduce this beauty more in interiors, where they are unafraid of detailed work that evokes a sense of warmth and comfort. It is important for a building to convey a clear idea. The jury appreciates the courage to reconstruct and enter a historical environment with a clear and readable architectural concept (Opočenský).

The quality of the building lies in the responsibility of the individual architects or investors. The boundary between private and public space is another critical issue.

In my thesis, I focused on searching for truth in architecture and reflecting on design as an ethical issue. I was inspired by the work of Rem Koolhaas, who doesn't ask if something is allowed, but rather how to solve the problem well (Rem Koolhaas, [Archiweb] (<http://www.archiweb.cz/architects>).

<http://www.archiweb.cz/architects.php?type=arch&action=show&id=81>)). Instead of designing perfect new buildings, I was more interested in tackling existing issues, such as the dilapidated stadium in Strahov. The question was simple: to demolish or not to demolish? The answer was more complex.

In architecture, it is important to build on the work of predecessors, to complement it without necessarily being in confrontation with it. Slight asymmetry and sensitive handling of buildings are key elements of this approach. The visitor's experience should be profound, made possible by preserved details of the building and the spatial experience.

A prime example of sensitive reconstruction is David Chipperfield's Neues Museum, which was bombed during the war and carefully rebuilt in a contemporary way. In the Czech context, the Zámeček Memorial by Žalský Architects serves as a source of inspiration.



1



2



3

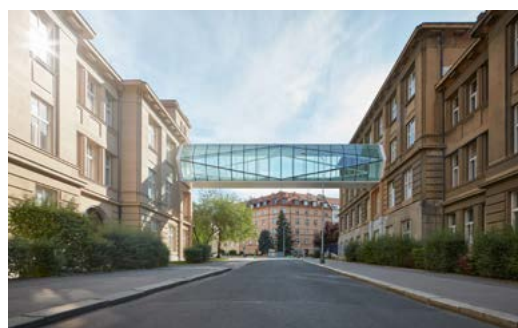

4

ova referencie
references



5



6



7

1 Revitalizace Spolkového domu; 2 Rekonstrukce bývalé věznice Uherské Hradiště; 3 Obnova Usedlosti; 4 Spojovací lávky VŠCHT; 5 Dětský hospic Usedlost Cibulka; 6 Sídlo firmy Lasvit; 7 Změna uhelný VŠCHT

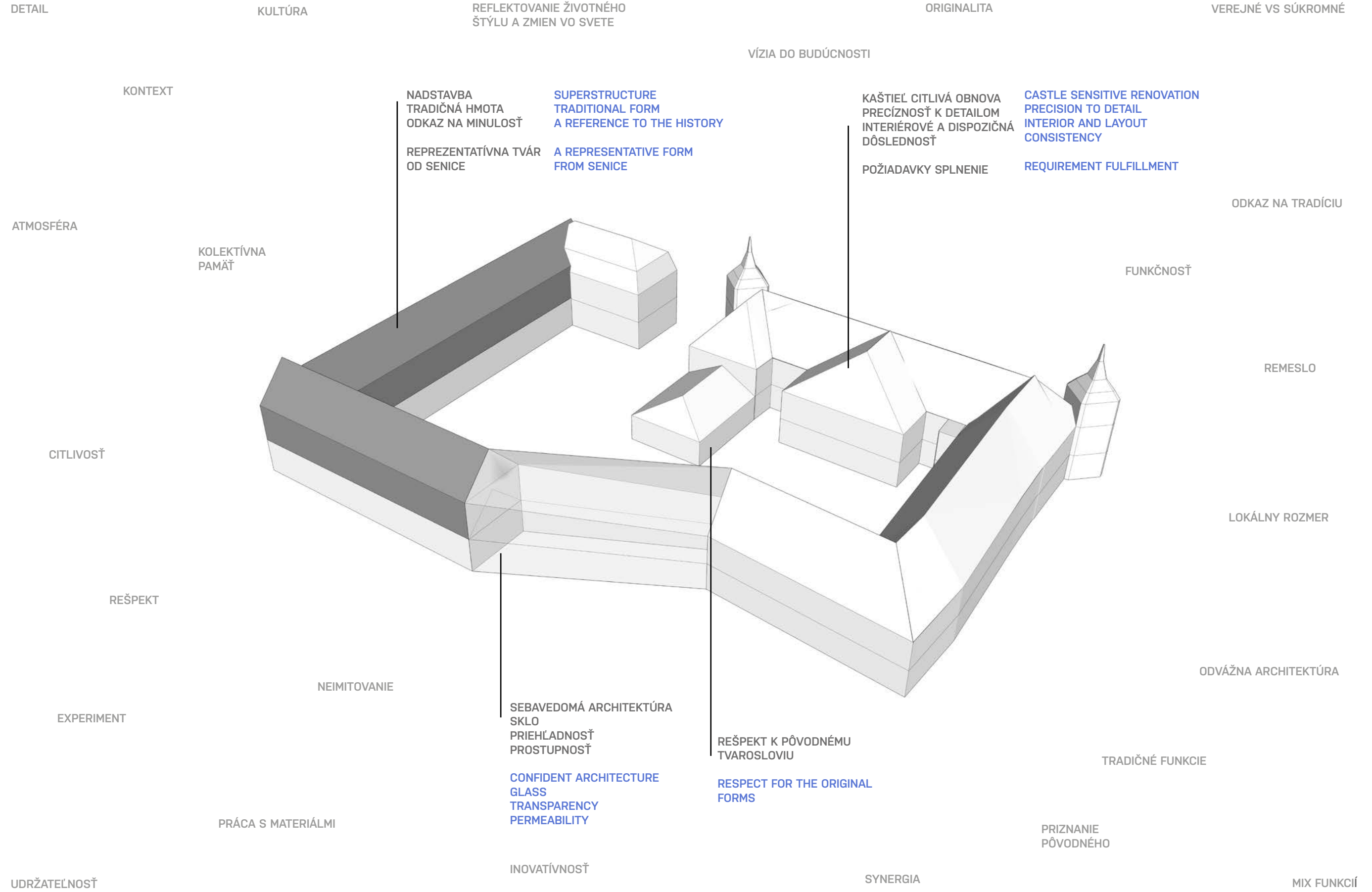



1



2



3



4

BE referencie references



6



5



7

1 Antwerp Port, Zaha Hadid; 2 Education Centrum, Studio Jo Taillieu Architecten, Gooik; 3 de vylder vinck taillieu / jo taillieu - jan de vylder inge vinck, Les Ballets C de la B and LOD; 4 Maniak Padoue, Emmanuel Ramirez-Mauroy, Julien Barattucci; 5 Psychiatric Clinique, Melle, Jan de Vylder ; 6 Kersten Geers David Van Severe, Libraby; 7 Les Brigittiness, Brussels, MBS Architecture

Belgická architektúra je formovaná viacerými kľúčovými konceptmi a trendmi, ktoré ju odlišujú v rámci širšieho európskeho kontextu. Dôležitým aspektom je dôraz na *renováciu* a *recykláciu* existujúcich štruktúr, čo je základom mnohých projektov v Belgicku. Tento prístup vychádza z presvedčenia, že aj určitá nedokončenosť či škaredosť budov môže byť zámerná a prispievať k budúcemu vývoju architektúry. Architekti pracujú s modelmi, ktoré posúvajú limity toho, čím architektúra môže byť, pričom často prichádzajú s tvorivými a niekedy až absurdnými návrhmi. Tento experimentálny prístup je podporovaný prostredím, ktoré sa nesústreďuje len na estetiku, ale aj na hĺbku a vrstvené príbehy za jednoduchými formami.

Brusel ako vedúce mesto podporuje dynamiku, v ktorej sa architektúra a miestne komunity navzájom posilňujú. Je to súčasť širšej vízie, kde architektúra, dizajn a politika spolupracujú na vytváraní významných spoločenských zmien. Súťaže tu hrajú dôležitú úlohu – štátni architekti zapájajú mladé kancelárie, čo umožňuje udržiavať inovatívny a otvorený prístup. Tieto súťaže nielenže podporujú kreativitu, ale aj zabezpečujú vysokú kvalitu architektonickej praxe v krajine.

Belgický architektonický trh je medzinárodný, čo znamená, že architekti sa nesústreďujú len na lokálne projekty, ale zohľadňujú širší európsky kontext. Jednoduché domy v Belgicku často ukrývajú mnohovýstavné príbehy, ktoré odrážajú bohaté kultúrne a historické súvislosti. Belgická architektúra v sebe nesie aj špecifický prvok – určitú ošklivosť, ktorá je paradoxne krásna svojím spôsobom, miešajúc klišé a humor. V posledných 50 až 70 rokoch bola výstavba v Belgicku veľmi liberálna, čo umožnilo širokú škálu architektonických výrazov.

Kontext slúži ako zdroj inšpirácie v belgickej architektúre, kde je silná tradícia osobného zapojenia a remeselníckeho prístupu, zakoreneného v flámskej kultúre kutilstva. Táto tradícia zdôrazňuje nielen výsledný produkt, ale aj tvorivý proces a osobné prepojenie s prácou samotnou.

Belgian architecture is shaped by several key concepts and evolving trends that set it apart in the broader European context. A strong focus on renovation and recycling of existing structures lies at the heart of many architectural projects in Belgium. This approach reflects the belief that even a certain incompleteness or ugliness in buildings can be intentional, contributing to the future development of architecture. Architects work with models that push the limits of what architecture can be, often embracing creative and sometimes even absurd proposals. This experimentation is encouraged in an environment that seeks to explore not only aesthetics but the deeper, multifaceted narratives behind simple forms.

Brussels, as a leading city, fosters a dynamic where architecture and local communities mutually reinforce one another. This is part of a larger vision where architecture, design, and politics come together to create significant societal change. Competitions play a vital role in this process, with state architects supporting young offices, ensuring the architectural field remains innovative and open. These competitions not only drive creativity but also help sustain a high quality of architectural practice.

Belgium's architectural market is international, meaning that architects are encouraged not only to focus on local projects but to consider the broader European context. Simple homes, often seen in Belgium, are imbued with layered stories that reflect complex cultural and historical narratives. There is also a distinctive element in Belgian architecture—a certain ugliness that is, paradoxically, beautiful in its own way, blending cliché and humor. Over the past 50 to 70 years, Belgian construction has been remarkably liberal, allowing a wide range of architectural expressions.

Context serves as a source of inspiration in Belgian architecture, with a tradition of personal engagement and hands-on craftsmanship rooted in the Flemish DIY culture. This heritage emphasizes not just the final product but the creative process and personal connection to the work itself.

BE doc. Ing arch. Jiří Klokočka

Volba mezi těmito koncepty je závislá na konkrétní situaci. V určitých případech mám tedy pochopení pro všechny tři. Dokonce jsem přesvědčen, že nejde vždy o volbu „buď a nebo“ a že v určitých případech kombinace dvou nebo tří konceptů nemusí být protichůdná a může výsledek posílit. Pokud je potřeba zevšeobecnit a zvolit, pak je mi nejbližší koncept A. Myslím, že každá doba (a každý architekt) by měla přinést aktuální intervenci do historického objektu, a ne něco napodobovat. Konečně i z historie je patrné, že nejsilnější a nejzajímavější jsou objekty, kde jejich historii čteme (viz hlavní věž svatovítského chrámu v Praze)

2) Osobně nemám žádnou realizaci v tomto rámci, protože jsem se celý profesionální život zabýval urbanismem. Ten je abstraktnější než konkrétní architektonický objekt. Proto jsou jmenované tři koncepty složitěji aplikovatelné. I když i tady by mělo platit, že by návrhy měly vycházet z aktuálních poznatků a potřeb, a tedy prostorově i funkčně se lišit od dřívějších realizací měst.

3)a/ Dobrou analýzu kvalit historického objektu a vlastní a osobní interpretaci této analýzy.

b/ Dále pak zevrubnou studii srovnatelných přístupů a realizací.

c/ Za velmi důležité považuji pracovat v „alternativách“ a nejen ve „variantách“. Rozdíl je v tom, že alternativy zhodnotí samotné zadání, případně vede k jeho „korekci“. Samotný návrh je pak potřeba vypracovat ve variantách, ty vyhodnotit a na základě hodnotících argumentů vybrat a vypracovat definitivní řešení.

4) Gare Maritime, Brusel – Neutelings-Riedijk, Museum, M Lovaň – Stephane Beel, Boekentoren, Gent – Paul Robbrecht, College of Europe, Bruggy – Xaveer De Geyter

5) Buď funkce hluboce společenské, jako například komunitní centrum, nebo naopak funkce vysoce specializované, které by do obce přinesly nové impulsy a přitahovaly tak návštěvníky ze širokého okolí, jako například

specifické museum, edukační centrum určité specializaci, atd.

6) Kombinace více nebo všech jmenovaných možností. Je to ve výsledku pravděpodobně zajímavější a jistější než se soustředit jen na jednu funkci. Volba ale záleží na velikosti objektu, jeho poloze v obci, a dalších podmínkách kontextu.

7) To se podle mého dá určit až podle volby celkového kontextu a podle zvolených funkcí. Nebránil bych se materiálům technologicky současným, kontrastujícím s historickou částí, právě aby mohla být zřetelně vyjádřena soudobost intervence.

8) Na logiku užívání veřejného prostoru a jeho návaznost na veřejný prostor obce.

9) Přístup belgických architektů k památkové péči se podle mě nedá zevšeobecnit. Samozřejmě záleží na názoru, přístupu a pojetí konkrétního architekta/architektky u konkrétního projektu. Hodně také záleží na míře právní ochrany (pokud památkově chráněny jsou). Velkou roli hraje (stejně jako v České republice) přístup jednotlivých orgánů a pracovníků úřadů památkové péče.

10) Co nás čeká v budoucnosti je těžké odhadnout. Na jedné straně doufám, že bude možné více a argumentovaněji diskutovat s příslušnými orgány památkové péče tak, aby se přístup ke konkrétním projektům stal flexibilnějším, a ne tak rigidním a autoritativním jako dnes, na druhé straně se obávám, že každý projekt, který těmto orgánům poslouží jako špatný příklad, přispěje k utužení situace.

Je asi na celospolečenském vývoji a já doufám, že právě úspěšné projekty budou příkladem, že symbióza, synergie a kontrast mohou kvalitu architektury i urbanismu jen posílit a zvýšit. Konečně v historii je bezpočet příkladů tenkrát odvážného řešení, které je dnes samozřejmě a často i chráněné.

REUSE
TOPIC

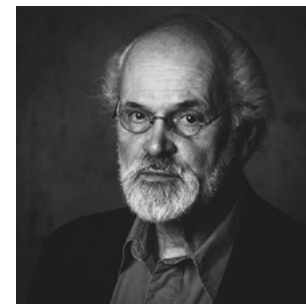

Česko - Redčenkov, Valouch
Belgicko - XDGA, Klokočka
Holandsko - mrvdv Winy
Slovensko - ja

dotazníková analýza přístupu ku koncepciam pamiatkovej starostlivosti na základe národností a mojich vedúcich magisterského stupňa

rozklúčovaf základné rozdiely prístupu ako národov či individuálnych osobností

pri mojej variante sa budem sústrediť ako moc ma ovplyvnili jednotlivé prístupy vedúcich či národností

zároveň beriem za prínos pre spoločnosť týchto národov mať zdokumentované jednotlivé kľúčové prístupy a dôvody a tak prepájaf najkvalitnejšie architektonické a urbanistické nástroje týchto konkrétnych krajín a prinášaf tak možno nové pohľady a podporif pochopenie a prepájanie

–
DOTAZNÍK

–
odpovede na všeobecné otázky na téma reuse, (nemusí to byť konkrétne na miesto kaštieľ, ale pre doplnenie su na ďalšej strane pridané základné info) budem aplikovat tools z odpovedí + s mojím narodnostný výzkumom

mdvorska@gmail.com
+421 949 629 161

1. Ktorá z týchto reuse konceptov je vám najbližšia?
A) symbióza, nového a starého (napr., Plato Galéria Umenia Ostrava/ KWK Promes)
B) synergia, adaptácia nové k prostrediu (napr. Fondazione Prada Milan / OMA)
C) kontrast (napr. Antwerp port House/ Zaha Hadid)
2. Ktorý zo svojich projektov by ste vybrali ako referenčný príklad k prístupu k pamiatkovej ochrane?
3. Ktoré tri veci považujete za najdôležitejšie pri renovácii?
4. Kto je podľa Vás tiež inšpiratívny architekt v tejto téme? Viete menovať nejaké projekty?
5. K akým aspektom by ste najviac prihliadali pri výbere funkcie pre kaštieľ v dedine?
6. Ktorý z týchto sektorov funkcií je vami najviac preferovaný?
A) Kultúra (Komunita, Gallery,...)
B) Vzdelanie (ZŠ, SŠ, ZUŠ,...)
C) Zdravotná (Pečovateľská, Kúpele,...)
D) Rekreačná (Hotel, Reštaurácia, Kaviareň,...)
E) Ubytovanie (Social housing, Det-ský domov,...)
F) Niečo iné alebo mix - fill in
7. Ktoré materiály preferujete pre novú konštrukciu?
8. Na čo by ste najviac dávali dôraz pri verejnom priestore rekonštruovanej historickej budove?
9. Aký je podľa vás všeobecne prístup moderných belgických architektov k pamiatkovej starostlivosti? Stotožňujete sa s ním?
10. Aké sú hlavné výzvy ktorým čelíme s historickým dedičstvom? Čo čaká našu profesiu v budúcnosti?

QUESTIONNAIRE



BE doc. Ing arch. Jiří Klokočka

1) The choice between these concepts depends on the specific situation. In certain cases, I can understand all three. In fact, I am convinced that it is not always a matter of "either/or" and that, in some cases, combining two or even all three concepts is not contradictory and can strengthen the result. If it is necessary to generalize and choose, then I am closest to concept A. I believe that every era (and every architect) should bring a current intervention into a historic object, rather than imitate something. History also shows us that the strongest and most interesting buildings are those where we can read their history (e.g., the main tower of St. Vitus Cathedral in Prague).

2) Personally, I have no completed projects within this framework, as my professional life has been dedicated to urbanism, which is more abstract than a specific architectural object. Therefore, applying the three mentioned concepts is more complex. Yet even here, it should hold true that designs should reflect current knowledge and needs, thus differing spatially and functionally from past city developments.

3) a) A good analysis of the qualities of the historical building and a personal interpretation of this analysis.

b) A thorough study of comparable approaches and realizations.

c) I consider it very important to work in "alternatives" rather than merely "variants." The difference is that alternatives evaluate the assignment itself and may lead to its "correction." The actual design should then be developed in variants, which are assessed, and based on the evaluative arguments, the final solution is selected and developed.

4) Gare Maritime, Brussels – Neutelings-Riedijk; M Museum, Leuven – Stephane Beel; Boekentoren, Ghent – Paul Robbrecht; College of Europe, Bruges – Xaveer De Geyter.

5) Either deeply community-oriented functions, such as a community center, or highly specialized functions that would bring

new impulses to the area and attract visitors from the wider region, such as a specific museum, an educational center focused on a particular specialization, etc.

6) A combination of several or all of the mentioned options. In the end, this is likely more interesting and more secure than focusing on just one function. The choice, however, depends on the size of the building, its location within the town, and other contextual conditions.

7) In my view, this can only be determined based on the choice of the overall context and selected functions. I would not be opposed to using technologically contemporary materials that contrast with the historical part, precisely to make the modernity of the intervention clearly visible.

8) The logic of public space usage and its connection to the municipality's public space.

9) I believe that the approach of Belgian architects to heritage conservation cannot be generalized. It naturally depends on the opinion, approach, and concept of the specific architect on a given project. Much also depends on the level of legal protection (if the structures are heritage-protected). A significant role is played (as in the Czech Republic) by the approach of individual heritage conservation authorities and officials.

10) Predicting what awaits us in the future is challenging. On the one hand, I hope it will be possible to discuss more thoroughly and with more reasoning with the relevant heritage conservation authorities, so that the approach to specific projects becomes more flexible and less rigid and authoritarian than it is today. On the other hand, I fear that any project that serves these authorities as a bad example will contribute to tightening the situation.

Ultimately, it is a matter of social development, and I hope that successful projects will exemplify how symbiosis, synergy, and contrast can enhance and elevate the quality of architecture and urbanism. Finally, history is full of examples of once-bold solutions that are now taken for granted and often even protected.

REUSE
TOPIC

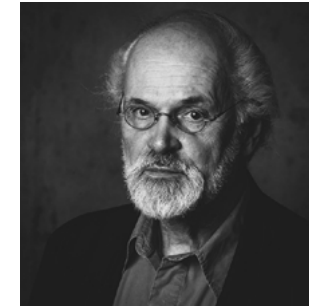

Czechia - A69 Architects, Ova architects
Belgium - XDGA, Klokočka
Netherlands - mvrdiv Winy
Slovakia - me

Questionnaire analysis of attitudes towards heritage care concepts based on nationalities and my master's degree supervisors

to tease out key differences in approach as nations or individual personalities

for my variant, I will focus on how much I have been influenced by the individual approaches of leaders or nationalities

at the same time I take it as a benefit to the society of these nations to have documented the individual key approaches and reasons and thus link the best architectural and urban design tools of these particular countries, perhaps bringing new perspectives and promoting understanding and linking

QUESTIONNAIRE

answers to general questions on the topic of reuse, (it doesn't have to be specific to the mansion site, but for completeness su on the next page added basic info) I will apply the tools from the answers + with my national architecture research

mdvorska@gmail.com
+421 949 629 161

1. Which of these methods for the reuse of a historic building is closest to your preference?

A) symbiosis or merging the new with historical (e.g., Plato Contemporary Art Gallery in Ostrava/ KWK Promes)

B) fitting or adapting the new to the environment, synergy (e.g. Fondazione Prada Milan / OMA)

C) contrast (e.g. Antwerp port House/ Zaha Hadid)

2. Which one of your reuse projects would you choose as reference for dealing with heritage?

3. Which three things do you consider the most important in the renovation?

4. Who else can be an inspirational architect in that topic? Can you mention some projects?

5. Which aspects would you consider most when choosing a new function for a manor house/ castle in a small village?

6. Which of those sectors functions is the most preferred?

A) Culture, Community, Gallery,...

B) Educational, Art school,...

C) Healthcare, Care,...

D) Recreational, Hotel, Restaurant, Café

E) Accommodation resident, Social (housing, Children's home)

F) Something else or mix - fill in

7. Which materials for the new structure do you prefer?

8. What aspects would you prioritize in the public space of a reconstructed historic building?

9. In your opinion, what is the general approach of modern Belgium architects to reuse historic buildings? Do you identify with it?

10. What are the primary challenges we face with the deal with heritage? What does the future hold for the profession?

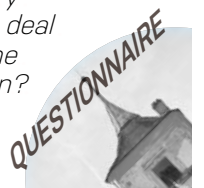

Jiri Klokočka: "Liberec potřebuje ucelenou vizi"

Pokud jde o inspiraci, můžeme se vrátit k osobnostem, jako byli Le Corbusier nebo Lúcio Costa. Pro mě však měl největší vliv Rem Koolhaas. Od počátku jeho práce mě fascinoval, fascinuje mě dodnes a myslím, že mě bude fascinovat ještě dlouho.

Co přesně je strukturální plán? Jak vypadá?

Musím předeslat, že sám mám problém s překladem tohoto termínu do češtiny. „Strukturální plán“ zní dost kostrbatě. Možná by se to dalo přeložit jako „plán prostorových systémů“, ale ani to není ideální. Abychom pochopili, co strukturální plán je, musíme nejprve přesně definovat, co se myslí „strukturou“ a jaké prvky strukturální plán zohledňuje.

Například v běžném územním plánu je přesně dána budoucí poloha komunikace. Naproti tomu strukturální plán jen schematicky naznačuje, že bod A a bod B musejí být v budoucnu propojeny, ale neurčuje přesnou trasu ani charakter tohoto propojení – maximálně jeho kategorii. Všichni vědí, že tento vztah je naplánován a jednou bude realizován. Mezistrukturální vztahy tedy zůstávají dynamické, zatímco samotná struktura je pevně stanovená.

Na této metodě mě zajímá zejména to, že se nezabývá pouze studiem a návrhem jednotlivých tematických struktur (jako je doprava, zeleň, nebo řeka ve městě), ale především interakcí mezi nimi. Například, jak ovlivní zásah do jedné struktury funkci ostatních? Další výhodou strukturálních plánů je, že fungují na různých úrovních a v různých měřítkách. Můžeme se bavit o urbanismu, ale stejné principy platí i v měřítku jednoho pokoje. Když do středu místnosti postavíte stůl, místnost bude fungovat úplně jinak, než kdyby stůl stál u stěny nebo před dveřmi. V určitém měřítku se strukturální prvky stanou méně důležitými, ale při podrobnějším zkoumání opět začnou hrát svou roli.

Urbanistická laboratoř pro odvážné experimenty a dlouhodobou vizi

Je vždy nutné, aby nová centra nekonkurovala historickým jádrům, ale funkčně je doplňovala. Co mi na současném urbanismu vadí, je

jeho čistě funkční zaměření. Urbanismus se zde soustředí pouze na funkce, přičemž aspekty jako symbolika prostoru, charakter, identita, atmosféra či kolektivní paměť jsou zanedbávány. Nakonec vítězí pouze tvrdá funkčnost a ekonomické síly. V tomto smyslu jsem trochu pesimistický.

Zdroj: Klokočka, Jiří. "Liberec potřebuje ucelenou vizi." Rozhovor. Dopravní a logistická doprava, 2020.

Jiri Klokočka: "Liberec Needs a Coherent Vision"

When it comes to inspiration, one could look back to figures like Le Corbusier or Lúcio Costa. However, for me, it was Rem Koolhaas who had the most significant influence. From the beginning of his work, Koolhaas has captivated me, and that fascination continues to this day—and I believe it will for a long time.

What exactly is a structural plan? How does it look?

First, I must say that I have trouble translating the term into Czech. "Structural plan" sounds rather awkward. It could perhaps be translated as a "spatial systems plan," but even that isn't ideal. To understand what a structural plan is, it's crucial to define what is meant by "structure" and what elements the structural plan addresses.

For example, in a traditional urban plan, the future location of a road might be precisely determined. In contrast, a structural plan would only indicate schematically that point A and point B must be connected in the future, without specifying the exact route or the character of that connection—perhaps only its category. Everyone knows that this relationship will be realized at some point. Thus, inter-structural relationships are dynamic, while the structure itself remains fixed.

What I find interesting about this methodology is that it doesn't just study or design individual thematic structures (such as transportation, green spaces, rivers in the city, etc.), but focuses on the interaction between them. For instance, how will an intervention in one structure affect the function of others? Structural plans also operate on different scales. While we might be discussing urbanism, the same principles apply to the scale of a single room. Placing a table in the center of the room alters its function entirely compared to placing the table against the wall or near the door. In different scales, structural elements may become secondary or, under closer scrutiny, regain their importance.

An Urban Laboratory for Bold Experiments

and Long-term Vision

It's essential that new urban centers do not compete with historical cores but rather complement them functionally. What bothers me about current urban planning is its purely functional focus. Urbanism here tends to concentrate solely on functions, neglecting aspects like the symbolism of space, character, identity, atmosphere, or collective memory. In the end, hard functionality and economic forces often prevail. In this sense, I am somewhat pessimistic.

Source: Klokočka, Jiří. "Liberec Needs a Coherent Vision." Interview. Dopravní a logistická doprava, 2020.

VRSTVENIE
HUSTOTA
URBANIZMUS

KULTÚRA

REFLEKTOVANIE
ŽIVOTNÉHO ŠTÝLU A
ZMIEN VO SVETE

VÍZIA DO BUDÚCNOSTI

ORIGINALITA

VEREJNÉ + SÚKROMNÉ

PARKING
VEREJNÝ PRIESTOR PRE AKCIE
TRHY ALEBO RÔZNE
EXTERIÉROVÉ FUNKCIE

PARKING
PUBLIC SPACE FOR EVENTS
MARKETS OR VARIOUS
EXTERIOR FUNCTIONS

KREATÍVNA NOVÁ HMOTA
OFFSET OD TRADIČNEJ BUDOVY
ZAHUSTENIE
KONTRAST
TVÁR OD SENICE

CREATIVE NEW FORM
OFFSET FROM TRADITIONAL
BUILDING
DENSIFICATION
CONTRAST FACES FROM THE
SENICE

BUDOVA TAKTO V PÔVODNOM STAVE
POSTUPNÁ OBNOVA
FUNKČNÁ

BUILDING IN ITS ORIGINAL CONDITION
GRADUAL RESTORATION
FUNCTIONAL

NEVYKUROVANÝ PRIESTOR
SYSTÉM ZIMNEJ
ZÁHRADY
UNHEATED SPACE
WINTER GARDEN SYSTEM

NOVÁ DYNAMIKA

VEREJNÝ PRIESTOR

ŠPECIFIKOVANÁ
FUNKCIA

KONTEXT

IDENTITA

REŠPEKT

ODVÁŽNA ARCHITEKTÚRA

EXPERIMENT

NEIMITOVANIE

KOLEKTÍVNA
PAMÄŤ

VÝZKUM A VZDELANIE

PRÁCA S HMOTOU

PRESTREŠENIE OCELOVOÚ
A PRESKLENNOU KONŠTRUKCIOU
ZASTAVENIE DEGRADÁCIE
DOČASNÝ ALEBO TRVALÝ SYSTÉM
INOVATÍVNY PRÍSTUP
NOVÉ TRENDY

ROOFING WITH STEEL
AND GLASS STRUCTURE
STOP DEGRADATION
TEMPORARY OR PERMANENT SYSTEM
INNOVATIVE APPROACH
NEW TRENDS

UDRŽATEĽNOSŤ

INOVATÍVNOSŤ

KONTRAST

PRIZNANIE
PÔVODNÉHO

MIX FUNKCIÍ

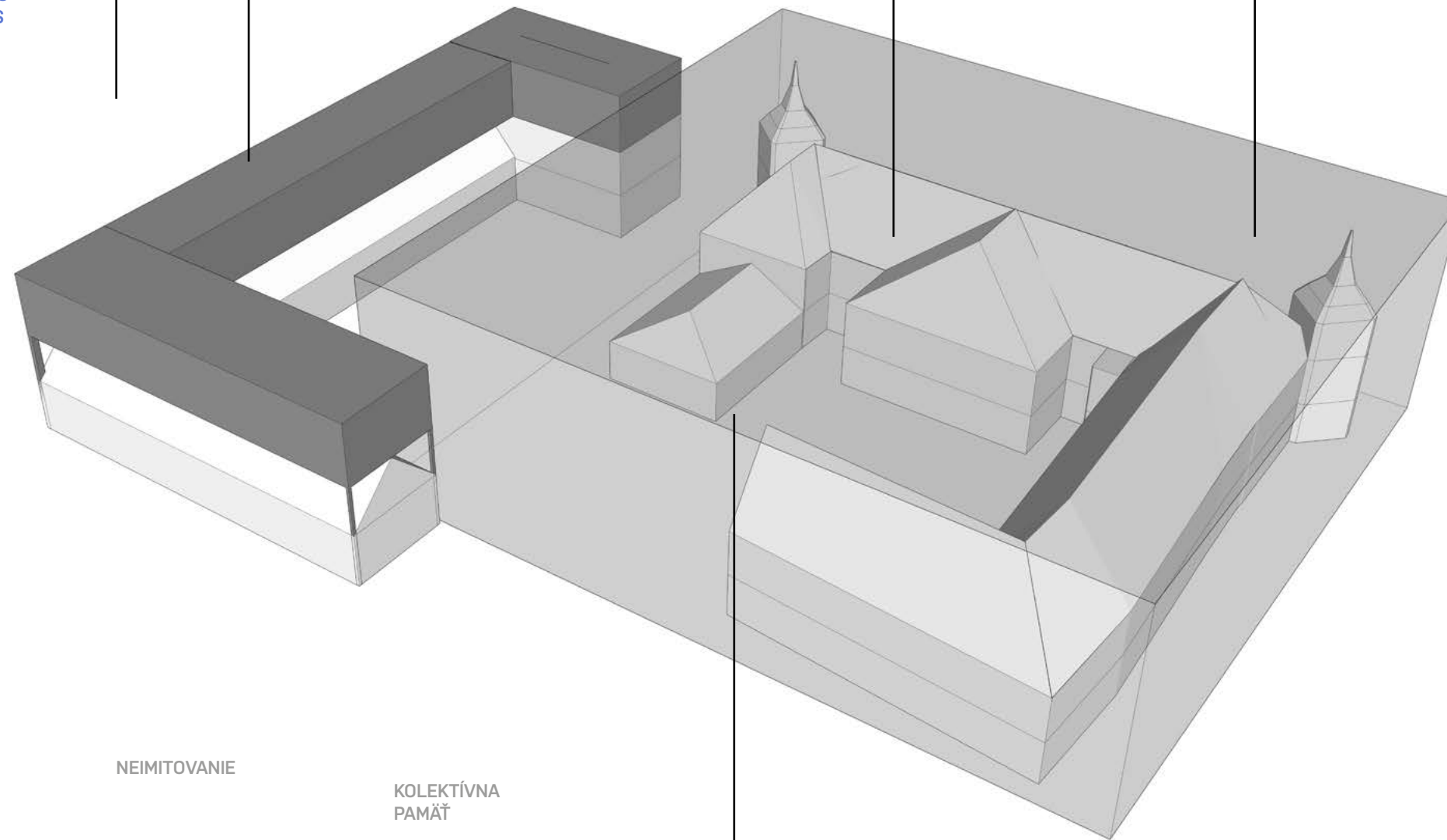

BE
Xaveer De Geyter
xdga

1) There is no method that can be applied a priori. The sensible way to approach each project should be informed by the specificity of the demand and of the context (conceived in its largest meaning).

2) The Extension of the Musée des Beaux-Arts de Tournai.

3) In the above-mentioned project it was crucial to meet the required climatic standards (light, air temperature, humidity..) both for the old building and its extension. Additionally, accommodating the public nature of the existing Horta central space represented an important driver for the project.

4) KMSKA Royal Museum of Fine Arts Antwerp – Kaan Architecten

5) The functions already present in the context; The spatial potential and overall conditions of the existing building; The quality of the surrounding landscape.

6) It is difficult to say without any previous analysis or research on the building and its context. The type of the manor house would probably lend itself best to living, staying or studying but this should not constitute a limitation. In general terms, a mixed-use programme could be envisioned.

7) Again, to be seen according to the existing situation: concrete, steel, wood...

8) Scale, light, accessibility.

9) It is difficult to speak in general terms, as that implicitly simplifies the diverse panorama in approaches; however, a more conservative inclination is probably a bit more diffused, especially in interior or small-scale renovations. Examples of a stark contrast between old and new exist nonetheless.

10) The profession will – and already is – moving more and more towards the redesign and reuse of the existing built environment as well as the sustainability issues that go along with it. This will entail challenges on both a cultural and technical level.

**REUSE
TOPIC**



Czechia - A69 Architects, Ova architects
Belgium - XDGA, Klokočka
Netherlands - mvrDV Winny
Slovakia - me

Questionnaire analysis of attitudes towards heritage care concepts based on nationalities and my master's degree supervisors

to tease out key differences in approach as nations or individual personalities

for my variant, I will focus on how much I have been influenced by the individual approaches of leaders or nationalities

at the same time I take it as a benefit to the society of these nations to have documented the individual key approaches and reasons and thus link the best architectural and urban design tools of these particular countries, perhaps bringing new perspectives and promoting understanding and linking

QUESTIONNAIRE

answers to general questions on the topic of reuse, (it doesn't have to be specific to the mansion site, but for completeness see on the next page added basic info) I will apply the tools from the answers + with my national architecture research

mdvorska@gmail.com
+421 949 629 161

1. Which of these methods for the reuse of a historic building is closest to your preference?

A) symbiosis or merging the new with historical (e.g., Plato Contemporary Art Gallery in Ostrava/ KWK Promes)

B) fitting or adapting the new to the environment, synergy (e.g. Fondazione Prada Milan / OMA)

C) contrast (e.g. Antwerp port House/ Zaha Hadid)

2. Which one of your reuse projects would you choose as reference for dealing with heritage?

3. Which three things do you consider the most important in the renovation?

4. Who else can be an inspirational architect in that topic? Can you mention some projects?

5. Which aspects would you consider most when choosing a new function for a manor house/ castle in a small village?

6. Which of those sectors functions is the most preferred?

A) Culture, Community, Gallery,...

B) Educational, Art school,...

C) Healthcare, Care,...

D) Recreational, Hotel, Restaurant, Café

E) Accommodation resident, Social (housing, Children's home)

F) Something else or mix - fill in

7. Which materials for the new structure do you prefer?

8. What aspects would you prioritize in the public space of a reconstructed historic building?

9. In your opinion, what is the general approach of modern Belgium architects to reuse historic buildings? Do you identify with it?

10. What are the primary challenges we face with the deal with heritage? What does the future hold for the profession?

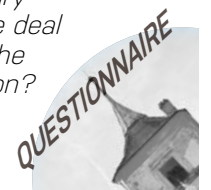

BE
Xaveer De Geyter
xdga

1) Neexistuje žiadna metóda, ktorá by sa dala uplatniť apriori. Rozumný prístup ku každému projektu by mal vychádzať zo špecifik zadania a kontextu (v najširšom zmysle slova).

2) Rozšírenie Múzea krásnych umení v Tournai.

3) V spomínanom projekte bolo kľúčové splniť požadované klimatické štandardy (svetlo, teplota vzduchu, vlhkosť...) pre starú budovu aj jej rozšírenie. Ďalším dôležitým faktorom bolo zabezpečenie verejného charakteru existujúceho centrálného priestoru od Horty.

4) Kráľovské múzeum výtvarných umení v Antverpách – Kaan Architecten

5) Funkcie, ktoré sú už prítomné v danom kontexte; priestorový potenciál a celkové podmienky existujúcej budovy; kvalita okolitej krajiny.

6) Je ťažké povedať bez predchádzajúcej analýzy alebo výskumu týkajúceho sa budovy a jej kontextu. Typ kaštieľa by sa pravdepodobne najlepšie hodil na bývanie, pobyt alebo štúdium, ale toto by nemalo byť obmedzením. Vo všeobecnosti by bolo možné zvážiť program zmiešaného využitia.

7) Opäť, záleží na existujúcej situácii: betón, oceľ, drevo...

8) Mierka, svetlo, prístupnosť.

9) Je ťažké hovoriť všeobecne, pretože to implicitne zjednodušuje rôznorodosť prístupov; konzervatívnejšie zameranie je však pravdepodobne trochu rozšírenejšie, najmä pri interiérových alebo menších rekonštrukciách. Existujú však aj príklady výrazného kontrastu medzi starým a novým.

10) Profesionálna oblasť sa bude – a už aj smeruje – stále viac zameriavať na redizajn a opätovné využitie existujúceho stavebného prostredia, ako aj na súvisiace otázky udržateľnosti. To bude predstavovať výzvy na kultúrnej aj technickej úrovni.

**REUSE
TOPIC**



Česko - Redčenkov, Valouch
Belgicko - XDGA, Klokočka
Holandsko - mvrdr Winy
Slovensko - ja

dotazníková analýza prístupu ku koncepciám pamiatkovej starostlivosti na základe národností a mojich vedúcich magisterského stupňa

rozklúčovať základné rozdiely prístupu ako národov či individuálnych osobností

pri mojej variante sa budem sústrediť ako moc ma ovplyvnili jednotlivé prístupy vedúcich či národností

zároveň beriem za prínos pre spoločnosť týchto národov mať zdokumentované jednotlivé kľúčové prístupy a dôvody a tak prepájať najkvalitnejšie architektonické a urbanistické nástroje týchto konkrétnych krajín a prinášať tak možno nové pohľady a podporiť pochopenie a prepájanie

–
DOTAZNÍK

–
odpovede na všeobecné otázky na téma reuse, (nemusí to byť konkrétne na miesto kaštieľ, ale pre doplnenie su na ďalšej strane pridané základné info) budem aplikovať tools z odpovedí + s mojím národnostným výzkumom

mdvorska@gmail.com
+421 949 629 161

1. Ktorá z týchto reuse konceptov je vám najbližšia?
A) symbióza, nového a starého (napr., Plato Galéria Umenia Ostrava/ KWK Promes)

B) synergia, adaptácia nové k prostrediu (napr. Fondazione Prada Milan / OMA)

C) kontrast (napr. Antwerp port House/ Zaha Hadid)

2. Ktorý zo svojich projektov by ste vybrali ako referenčný príklad k prístupu k pamiatkovej ochrane?

3. Ktoré tri veci považujete za najdôležitejšie pri renovácii?

4. Kto je podľa Vás tiež inšpiratívny architekt v tejto téme? Viete menovať nejaké projekty?

5. K akým aspektom by ste najviac prihliadali pri výbere funkcie pre kaštieľ v dedine?

6. Ktorý z týchto sektorov funkcií je vami najviac preferovaný?

A) Kultúra (Komunita, Gallery,...)

B) Vzdelanie (ZŠ, SŠ, ZUŠ,...)

C) Zdravotná (Pečovateľská, Kúpele,...)

D) Rekreačná (Hotel, Reštaurácia, Kaviareň,...)

E) Ubytovanie (Social housing, Detstý domov,...)

F) Niečo iné alebo mix - fill in

7. Ktoré materiály preferujete pre novú konštrukciu?

8. Na čo by ste najviac dávali dôraz pri verejnom priestore rekonštruovanej historickej budove?

9. Aký je podľa vás všeobecne prístup moderných belgických architektov k pamiatkovej starostlivosti? Stotožňujete sa s ním?

10. Aké sú hlavné výzvy ktorým čelíme s historickým dedičstvom? Čo čaká našu profesiu v budúcnosti?



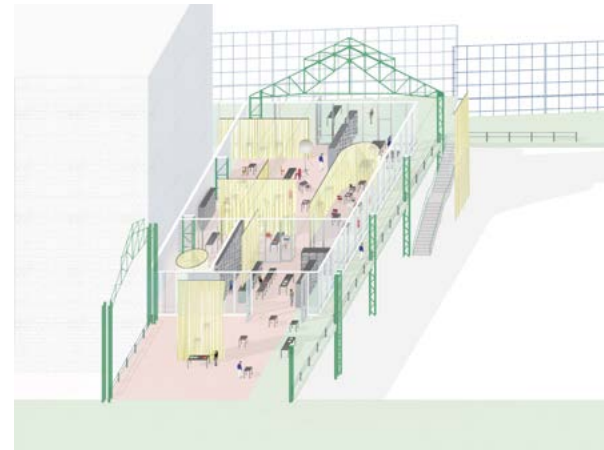

xdga referencie
references

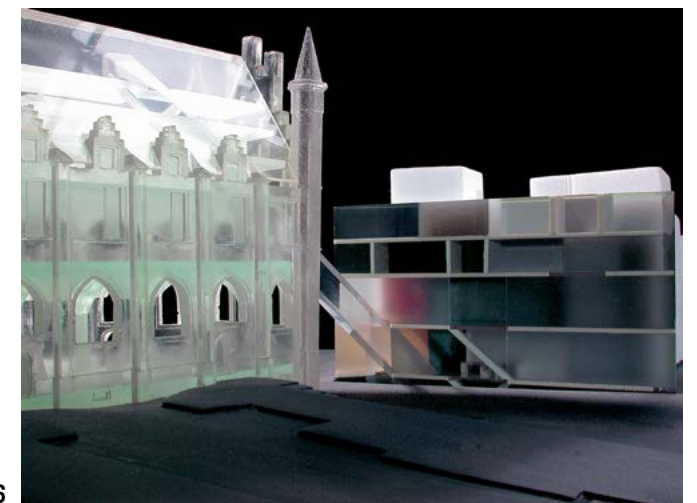
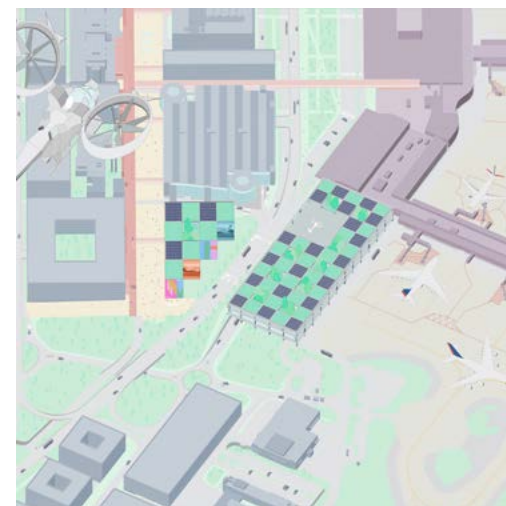

1 Sint-Lucas,Ghent; 2 MBAT; 3 Kanal Bookshop, Brussels; 4 Faculty of Economics,Strasburg; 5 Prague Airport; 6 Vleeshuis,Antwerp

"It's influenced constantly, like everyone—artists, writers, critics, architects. Clearly a monument in this lineup." - Xaveer De Geyter (*El Croquis*).

In *El Croquis*, Xaveer De Geyter emphasizes that every architect is influenced by the broader context in which they operate, just as artists, writers, and critics are shaped by their environments. His work reflects a deep connection to societal, economic, and political dimensions. De Geyter cites inspirations like Mies van der Rohe and his iconic Tugendhat House as pivotal in his architectural journey.

Architectural students, he asserts, should focus on understanding the world as it is, studying architectural history, and envisioning how the world could be. This combination of contextual understanding and speculative thinking is fundamental to his approach.

When analyzing a project's brief, program, and context, De Geyter prioritizes representation—not aiming solely for photorealistic images, but capturing the essence of a project's ideas. Context is critical in his work, encompassing various factors, including social, economic, political, and administrative elements, along with technological issues.

While he may not begin with form as a primary focus, De Geyter's designs often culminate in elementary shapes that synthesize both the program and the context. His use of glass façades exemplifies a commitment to openness and connection with the surrounding environment, reflecting a democratic approach to architecture where space, light, and form engage with people inside and outside the building.

Xaveer De Geyter's philosophy merges the present realities with a vision for the future, resulting in architecture that serves as a societal reflection and challenges conventional practices.

„Je to neustále ovplyvňované, ako u každého – umelci, spisovatelia, kritici, architekti. Jasne patrí medzi monumenty v tomto zozname.“ - Xaveer De Geyter (*El Croquis*).

V *El Croquis* Xaveer De Geyter zdôrazňuje, že každý architekt je ovplyvnený širším kontextom, v ktorom pôsobí, rovnako ako umelci, spisovatelia a kritici sú formovaní svojím prostredím. Jeho práca odráža hlboké prepojenie so spoločenskými, ekonomickými a politickými rozmermi. De Geyter uvádza inšpirácie, ako sú Mies van der Rohe a jeho ikonický dom Tugendhat, ako kľúčové vo svojej architektonickej ceste.

Architektonickí študenti by sa mali podľa neho zamerať na porozumenie svetu takému, aký je, študovať históriu architektúry a predstavovať si, ako by svet mohol vyzerať. Táto kombinácia kontextuálneho porozumenia a špekulatívneho myslenia je základom jeho prístupu.

Pri analýze zadania, programu a kontextu projektu De Geyter uprednostňuje reprezentáciu – nesústreďuje sa len na fotorealistické obrázky, ale zachytáva podstatu myšlienok projektu. Kontext je v jeho práci kľúčový a zahŕňa rôzne faktory, vrátane sociálnych, ekonomických, politických a administratívnych aspektov, ako aj technologických otázok.

Hoci nemusí začínať s formou ako s primárnym zameraním, De Geyterove návrhy často vyústi do elementárnych tvarov, ktoré syntetizujú program aj kontext. Jeho použitie sklenených fasád exemplifikuje záväzok k otvorenosti a spojeniu s okolím, čo odráža demokratický prístup k architektúre, kde priestor, svetlo a forma komunikujú s ľuďmi vo vnútri aj vonku budovy.

Filozofia Xaveera De Geytera spája súčasné reality s víziou budúcnosti, čo vedie k architektúre, ktorá slúži ako spoločenské zrkadlo a vyzýva na prekonanie konvenčných praktík.

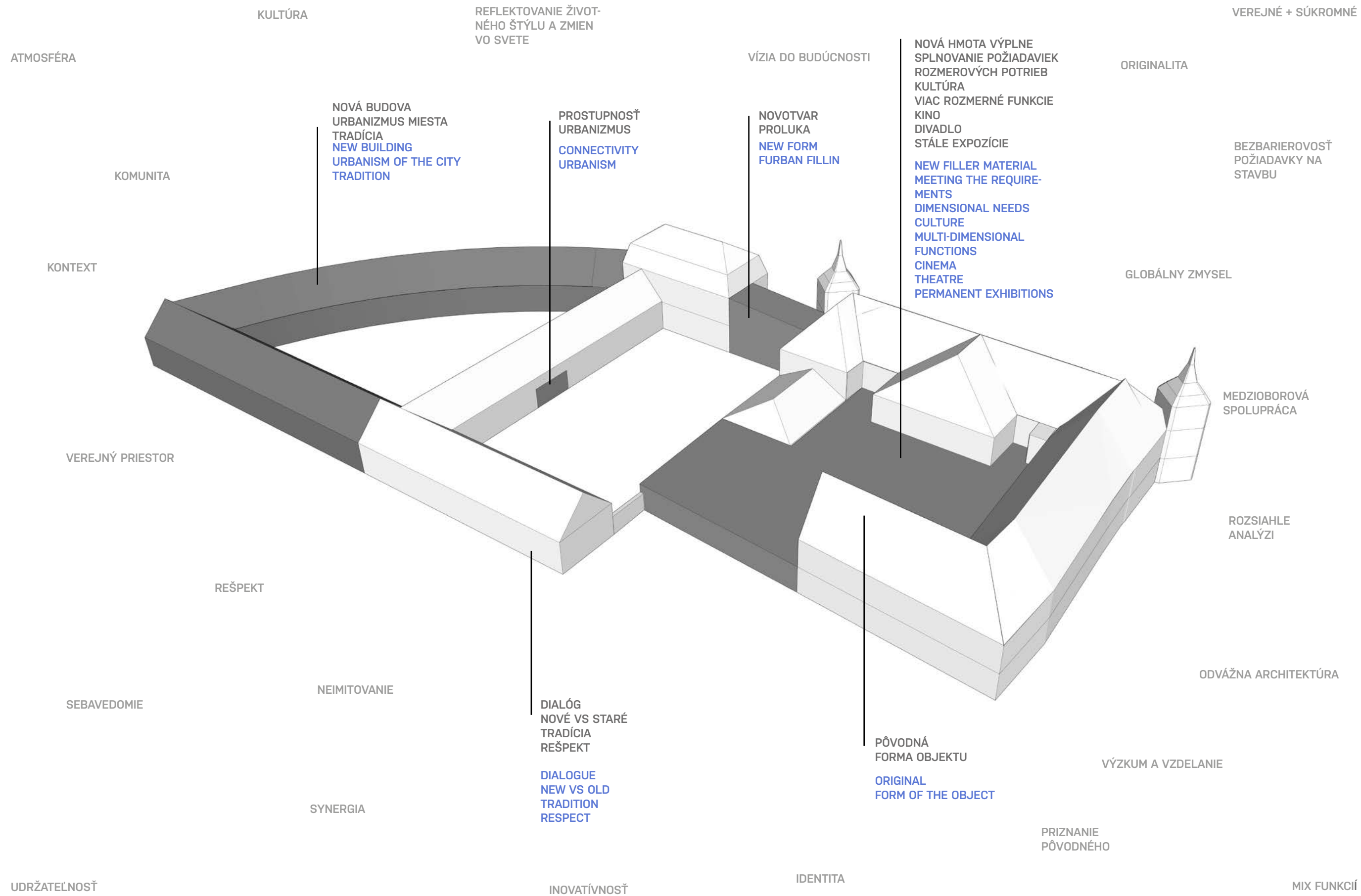



1

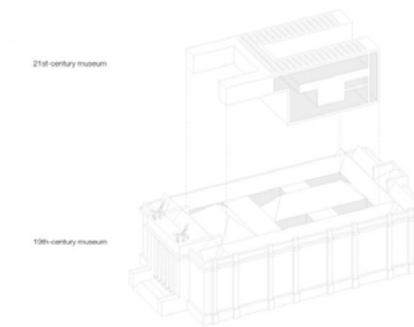

2

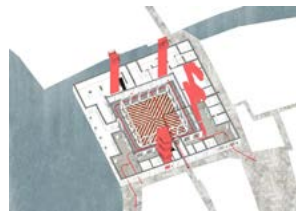

3



4

NL referencie references

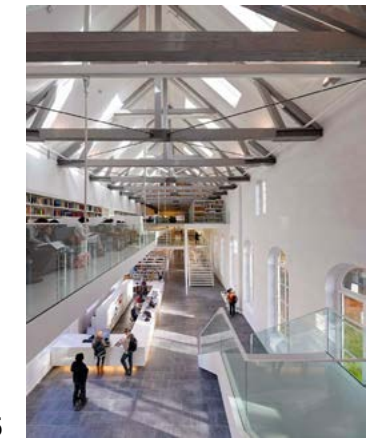

5



8



8



7



6



9

1 Fondazione Prada Torre, Milano / OMA; 2 Royal Museum of Fine Arts, Antwerps, KAAAN Architects; 3 Il Fondaco dei Tedeschi / OMA, Venezia; 4 Steel Craft House / Zecc Architecten; 5 University library Utrecht / Grosfeld van der Velde Architecten; 6 Utrecht Central Library & Post Office / Zecc Architecten + Rijnboutt 7 EENWERK & Irma Boom Office / Barend Koolhaas; 8 Museo Egizio 2024, Turin, OMA; 9 Bookstore Selexyz Dominicanen, Maastricht, Merckx+Girod architecten

The book "Reuse, Redevelop, and Design: How the Dutch Deal with Heritage" explores how the Netherlands approaches adaptive reuse, focusing on both practical and innovative strategies. It highlights how adaptive reuse can bring people together through surprising combinations of functions and creative financial solutions. The Netherlands, a country always under the permanent threat of water, has developed a tradition of dealing with heritage that is deeply rooted in collaborative coalition building, combining efforts from public, private, and civic parties. This pragmatic approach is reflected in heritage projects where collaboration is based on enlightened self-interest, like the Public-Private Partnership model.

A prime example is the transformation of the Dominican Church in Maastricht into a bookstore, with an interior designed by Merckx Girod. This project, along with the renovation and expansion of Museum de Fundatie in Zwolle by Bierman Henket Architects, shows that sometimes radical solutions are necessary to preserve buildings for future use, but they are chosen carefully, always in the building's best interest.

The book emphasizes that reuse is timeless and universal, and while there are creative and bold solutions, they are always strategically deployed. In the Netherlands, there is strong public support for heritage, and citizens have learned to advocate for their interests, turning them into active participants in the market alongside the government. This collaboration between the government and businesses has a long tradition in the country.

The adaptive reuse of buildings often involves finding new revenue models that are financially more interesting than traditional ones. For example, instead of leaving office buildings empty, these spaces can be transformed into hubs where a variety of activities take place, attracting small businesses. This dynamic mix is a key success factor in projects like De Hallen, where a combination of users, including public libraries, commercial hotels, theaters, and shops, all contribute to the overall success. Each tenant understands that their success is dependent on the others, creating a thriving community.

However, traditional financial institutions like banks are often hesitant to finance adaptive reuse if the tenancy agreements are short-term or based on service-driven operations. The post-financial crisis era, however, has diversified adaptive reuse practices, leading to cost-saving innovations that extend beyond simple phasing or partial use of a building.

In conclusion, the success of adaptive reuse depends on finding ways to add new relevance—social, cultural, and economic—to the building while preserving its heritage. This can be achieved through three main approaches: 1) conservation of existing elements, 2) renovation that respects the logic of the place, and 3) incorporating intangible values and local mentality into the design.

Kniha "Reuse, Redevelop, and Design: Ako Holanďania pracujú s dedičstvom" skúma holandský prístup k adaptívnemu znovupoužitiu budov, so zameraním na praktické a inovatívne stratégie. Zdôrazňuje, že adaptívne znovupoužitie môže spojiť ľudí cez prekvapivé kombinácie funkcií a kreatívne finančné riešenia. Holandsko, krajina, ktorá je vždy pod trvalou hrozbou vody, si vytvorila tradíciu spolupráce pri ochrane dedičstva prostredníctvom pragmatického budovania koalícií, ktoré spája verejný, súkromný a občiansky sektor. Tento prístup je jasne viditeľný v projektoch ochrany dedičstva, kde spolupráca funguje na základe vzájomného záujmu, ako napríklad model verejno-súkromného partnerstva.

Významným príkladom je premena Dominikánskeho kostola v Maastricht na knižkupectvo, ktorého interiér navrhol Merckx Girod. Tento projekt, rovnako ako renovácia a rozšírenie Múzea de Fundatie v Zwolle od Bierman Henket Architects, ukazuje, že niekedy sú potrebné radikálne riešenia, aby sa budovy zachovali pre budúce generácie, ale tieto riešenia sú vždy starostlivo vybrané v záujme budovy.

Kniha zdôrazňuje, že znovupoužitie je nadčasové a univerzálne, a hoci sú riešenia odvážne, vždy sú strategicky nasadené. V Holandsku existuje silná verejná podpora pre dedičstvo, a občania sa naučili presadzovať svoje záujmy, čím sa stali plnohodnotnými partnermi na trhu vedľa vlády. Táto spolupráca medzi vládou a podnikmi má v krajine dlhú tradíciu.

Adaptívne znovupoužitie budov často zahŕňa hľadanie nových modelov príjmov, ktoré sú finančne výhodnejšie ako tradičné. Napríklad namiesto toho, aby zostali administratívne budovy prázdne, tieto priestory môžu byť transformované na centrá plné rôznych aktivít, ktoré priťahujú malé podniky. Táto dynamická zmes je kľúčovým faktorom úspechu projektov ako De Hallen, kde kombinácia používateľov, vrátane verejných knižníc, komerčných hotelov, divadiel a obchodov, prispieva k celkovému úspechu. Každý nájomca si uvedomuje, že ich úspech závisí od ostatných, čím vzniká prosperujúca komunita.

Napriek tomu sú tradičné finančné inštitúcie

ako banky často opatrnejšie pri financovaní adaptívneho znovupoužitia, ak sú nájomné zmluvy krátkodobé alebo ak sú hlavnou činnosťou služby. Po finančnej kríze sa však adaptívne znovupoužitie stalo rôznorodejším a objavili sa inovatívne úspory nákladov, ktoré presahujú jednoduché fázovanie alebo čiastočné využitie budovy.

Záverom je, že úspech adaptívneho znovupoužitia závisí od schopnosti pridať nový význam—sociálny, kultúrny a ekonomický—do budovy pri zachovaní jej dedičstva. To sa dá dosiahnuť tromi hlavnými prístupmi: 1) konzervácia existujúcich prvkov, 2) renovácia rešpektujúca logiku miesta a 3) použitie nehmotných hodnôt a miestnej mentality ako dizajnového témy.

NETHERLAND
Winy Maas
mvrdrv

1) they all are valid for different reasons.
 A for the big door
 B for energy
 C for the added program and density
 Maybe I like C best due to that
 And we need to make many ways to live with the old like a giant and rich catalogue or collection of cohabitations of past and future

2) We have made actually many of them. Where each shows an aspect of the past.
 And I will write a chapter on this in my new book
 I like many of them.
 All part of the collection mentioned above
 I like the design of the Vokhonka mansion in Moscow where we made a pure x ray of all the periods of the past of that building and showed through different materials
 I like our Pool in Tainan. Where we flood the ruins of a department store to cool the city
 I like our crystal houses in Amsterdam that glasify the past to allow for transparency
 I like our frosilos in Copenhagen where we hung apartment on the empty silo to add density while keeping the beauty of the silos
 I like our design for a cut through Cumberland palace in Berlin as an opening act
 But maybe I like our book 'Copy Paste' and the upcoming book 'the new Old' the best as this

is structurally on working on history and references

3) first history is everywhere and history caused a rich diversity and identity over the planet again I love the richness of living with it, adding to it, adapting it to the future and updating it

4) I love the excavations of Troye by Schliemann where he revealed a layered city constructed over many centuries...

5) Ay
 That depends on the manor
 In your case I don't know

6) K Depends on the situation and the message you would like to give

7) All that emphasize updating technologies and spatial possibilities

8) Depends on the message
 Sometimes contrast if that makes sense as the old is terrible we create compensation through contrast as we do at palacky hill in brno

9) It is quite varied
 That is nice

And I am. Happy that heritage is quite open
 I like that for instance Raaf architects that cut through monuments in order to give perspectives

10) That we respect but also are open
 That we are not afraid and dominated by fear to do that

**REUSE
 TOPIC**



Czechia - A69 Architects, Ova architects
 Belgium - XDGA, Klokočka
 Netherlands - mvrdrv Winy
 Slovakia - me

Questionnaire analysis of attitudes towards heritage care concepts based on nationalities and my master's degree supervisors

to tease out key differences in approach as nations or individual personalities

for my variant, I will focus on how much I have been influenced by the individual approaches of leaders or nationalities

at the same time I take it as a benefit to the society of these nations to have documented the individual key approaches and reasons and thus link the best architectural and urban design tools of these particular countries, perhaps bringing new perspectives and promoting understanding and linking

QUESTIONNAIRE

answers to general questions on the topic of reuse, (it doesn't have to be specific to the mansion site, but for completeness su on the next page added basic info) I will apply the tools from the answers + with my national architecture research

mdvorska@gmail.com
 +421 949 629 161

1. Which of these methods for the reuse of a historic building is closest to your preference?
 A) symbiosis or merging the new with historical (e.g., Plato Contemporary Art Gallery in Ostrava/ KWK Promes)
 B) fitting or adapting the new to the environment, synergy (e.g. Fondazione Prada Milan / OMA)
 C) contrast (e.g. Antwerp port House/ Zaha Hadid)
2. Which one of your reuse projects would you choose as reference for dealing with heritage?
3. Which three things do you consider the most important in the renovation?
4. Who else can be an inspirational architect in that topic? Can you mention some projects?
5. Which aspects would you consider most when choosing a new function for a manor house/ castle in a small village?
6. Which of those sectors functions is the most preferred?
 A) Culture, Community, Gallery,...
 B) Educational, Art school,...
 C) Healthcare, Care,...
 D) Recreational, Hotel, Restaurant, Café
 E) Accommodation resident, Social (housing, Children's home)
 F) Something else or mix - fill in
7. Which materials for the new structure do you prefer?
8. What aspects would you prioritize in the public space of a reconstructed historic building?
9. In your opinion, what is the general approach of modern Dutch architects to reuse historic buildings? Do you identify with it?
10. What are the primary challenges we face with the deal with heritage? What does the future hold for the profession?



NETHERLAND

Winy Maas

mvrđv

1) Každý z týchto prístupov je platný z rôznych dôvodov.

A pre veľké dvere

B pre energiu

C pre pridaný program a hustotu

Možno sa mi najviac páči C práve kvôli tomu.

Musíme vytvoriť mnoho spôsobov, ako spolupracovať so starým – ako obrovský a bohatý katalóg či zbierku spolunažívania minulosti a budúcnosti.

2) V skutočnosti sme vytvorili mnoho z nich, pričom každý z nich odhaľuje určitý aspekt minulosti. Napíšem o tom kapitolu v mojej novej knihe. Mám rád mnohé z týchto projektov. Všetky sú súčasťou už spomínanej kolekcie.

Páči sa mi dizajn Vokhonka sídla v Moskve, kde sme urobili čistý "röntgen" všetkých období minulosti tejto budovy a ukázali ich prostredníctvom rôznych materiálov.

Mám rád náš bazén v Tainane, kde sme zaplavili ruiny obchodného domu na ochladenie mesta. Páčia sa mi naše Crystal Houses v Amsterdame, kde sme "zasklili" minulosť, aby sme dosiahli transparentnosť.

Rovnako mám rád naše frosilos v Kodani, kde sme na prázdne silo zavesili apartmány, aby sme pridali hustotu, no zachovali krásu týchto síl.

Páči sa mi náš návrh priečneho rezu Cumberlandského paláca v Berlíne ako otvárací akt.

No možno mám najradšej našu knihu *Copy Paste* a pripravovanú knihu *The New Old*, ktoré sa štrukturálne venujú

práci s históriou a referenciami.

3. História je všade.

História spôsobila bohatú rôznorodosť a identitu po celej planéte.

Opäť milujem to bohatstvo, ktoré so sebou prináša život s históriou, jej pridávanie, adaptovanie do budúcnosti a jej aktualizovanie.

4. Mám rád Schliemannove vykopávky v Tróji, kde odhalil vrstvené mesto postavené počas mnohých storočí.

5. To záleží na kaštieli. Vo vašom prípade neviem povedať.

6. Závisí od situácie a od odkazu, ktorý chcete projektom poskytnúť.

7. Všetky, ktoré zdôrazňujú moderné technológie a priestorové možnosti.

8. Závisí od poslstva.

Niekedy kontrast, ak to dáva zmysel, pretože ak je stará časť v zlom stave, vytvárame kompenzáciu prostredníctvom kontrastu – ako to robíme na Palackého vrchu v Brne.

9. Prístupy sú veľmi rôznorodé, a to je pozitívne.

Som rád, že oblasť ochrany dedičstva je v podstate otvorená.

Mám rád, keď napríklad architekti z Raaf vytvárajú nové perspektívy prerezávaním pamiatok.

10. Musíme rešpektovať minulosť, no zároveň byť otvorení.

Nesmie nás ovládnuť strach a obavy z nového prístupu.

REUSE
TOPIC



Česko - Redčenkov, Valouch
Belgicko - XDGA, Klokočka
Holandsko - mvrđv Winy
Slovensko - ja

dotazníková analýza prístupu ku koncepciám pamiatkovej starostlivosti na základe národností a mojich vedúcich magisterského stupňa

rozklúčovať základné rozdiely prístupu ako národov či individuálnych osobností

pri mojej variante sa budem sústreďovať ako moc ma ovplyvnili jednotlivé prístupy vedúcich či národností

zároveň beriem za prínos pre spoločnosť týchto národov mať zdokumentované jednotlivé kľúčové prístupy a dôvody a tak prepájať najkvalitnejšie architektonické a urbanistické nástroje týchto konkrétnych krajín a prinášať tak možno nové pohľady a podporiť pochopenie a prepájanie

DOTAZNÍK

odpovede na všeobecné otázky na téma reuse, (nemusi to byť konkrétne na miesto kaštieľ, ale pre doplnenie su na ďalšej strane pridané základné info) budem aplikovať tools z odpovedí + s mojím narodnostný výzkumom

mdvorska@gmail.com
+421 949 629 161

1. Ktorá z týchto reuse konceptov je vám najbližšia?
A) symbióza, nového a starého (napr., Plato Galéria Umenia Ostrava/ KWK Promes)

B) synergia, adaptácia nové k prostrediu (napr. Fondazione Prada Milan / OMA)

C) kontrast (napr. Antwerp port House/ Zaha Hadid)

2. Ktorý zo svojich projektov by ste vybrali ako referenčný príklad k prístupu k pamiatkovej ochrane?

3. Ktoré tri veci považujete za najdôležitejšie pri renovácií?

4. Kto je podľa Vás tiež inšpiratívny architekt v tejto téme? Viete menovať nejaké projekty?

5. K akým aspektom by ste najviac prihliadali pri výbere funkcie pre kaštieľ v dedine?

6. Ktorý z týchto sektorov funkcií je vami najviac preferovaný?

A) Kultúra (Komunita, Gallery,...)

B) Vzdelanie (ZŠ, SŠ, ZUŠ,...)

C) Zdravotná (Pečovateľská, Kúpele,...)

D) Rekreačná (Hotel, Reštaurácia, Kaviareň,...)

E) Ubytovanie (Social housing, Det-ský domov,...)

F) Niečo iné alebo mix - fill in

7. Ktoré materiály preferujete pre novú konštrukciu?

8. Na čo by ste najviac dávali dôraz pri verejnom priestore rekonštruovanej historickej budove?

9. Aký je podľa vás všeobecne prístup moderných holandských architektov k pamiatkovej starostlivosti? Stotožňujete sa s ním?

10. Aké sú hlavné výzvy ktorým čelíme s historickým dedičstvom? Čo čaká našu profesiu v budúcnosti?

QUESTIONNAIRE

Winy Maas, architect and co-founder of MVRDV, reflects on architecture as a reflection of society in his interview on the Slovak podcast *How I Met My Architect*. He recognizes that architects often copy each other, but his ambition is to create unique works that celebrate diversity and respond to the surrounding context. As he puts it, **"I love diversity and want to fall fully in love with the complexity of the situation to avoid clichés."**

Maas addresses issues of urbanism, legislation, and communication. According to him, it is essential for architects to critique the current state of affairs, especially regarding urbanism. "We need to test the future and experiment to find new solutions," he adds.

Interestingly, young Winy worked in floristry at a garden center, which shaped his view of aesthetics and nature. "I think about the future and analyze it; I take urban planning data that can help," he emphasizes. In comparison to the Czech Republic, which often fears making mistakes based on historical lessons, the Netherlands is more open to experimentation. "Experimentation is part of the game about the future," Maas states.

Winy also reflects on the academic environment and its attractiveness to young people. "Academia is becoming sexy and offers space for creativity," he notes with optimism. Despite skepticism towards the Czech approach, he acknowledges that "sometimes Czechs are more experimental than I am."

He discusses technological advancements and new materials being researched in Delft. "We are looking for new materials, density that we need for the future," he states. Maas regularly communicates with government representatives, asserting that "architecture is a reflection of society and should strive to organize competition for quality."

Maas aims to "think outside the box" and advocate for changes in conservation legislation to better utilize protected areas. He mentioned the need to reveal hidden treasures and protect wildlife, such as elephants, in expanded parks. "Flanders

has stricter rules, but innovation is limited; heritage remains important, yet the rules of innovation are really constrained," he adds.

In conclusion, Winy contemplates his ambitions. "Life is short; I draw energy from people and must avoid burnout. I sleep well, run three to four times a week, and bike with my family," he concludes.

Winy Maas, architekt a spoluzakladateľ ateliéru MVRDV, sa vo svojom rozhovore v slovenskom podcaste *How I Met My Architect* zamýšľa nad architektúrou ako odrazom spoločnosti. Uvedomuje si, že architekti často kopírujú navzájom, ale jeho ambícia je vytvárať jedinečné dielo, ktoré oslavuje rozmanitosť a reflektuje kontext okolo seba. Ako sám hovorí, **„Milujem rozmanitosť a chcem sa plne zamilovať do komplexity situácie, aby som sa vyhol klišé.“**

Maas sa dotýka otázok urbanizmu, legislatívy a komunikácie. Podľa neho je dôležité, aby architekti kritizovali súčasný stav, najmä pokiaľ ide o urbanizmus. „Musíme testovať budúcnosť a experimentovať, aby sme našli nové riešenia," dodáva.

Zaujímavé je aj to, že ako malý Winy pracoval vo floristike v záhradníckom centre, čo formovalo jeho pohľad na estetiku a prírodu. „Myslím na budúcnosť a analyzujem ju; beriem si urbanistické podklady, ktoré môžu pomôcť," zdôrazňuje. V porovnaní s Českom, ktoré sa často obáva robiť chyby na základe svojich historických skúseností, je Holandsko otvorenejšie experimentom. „Experimentovanie je súčasťou hry o budúcnosti," hovorí Maas.

Winy sa zamýšľa aj nad akademickým prostredím a jeho atraktivitou pre mladých ľudí. „Akadémia sa stáva sexy a ponúka priestor pre kreativitu," hovorí s optimizmom. Napriek skepticizmu voči českému prístupu, uznáva, že „niekedy sú Česi experimentálnejší než ja."

Diskutuje aj o technologickom pokroku a nových materiáloch, ktoré sa vyučujú v Delfte. „Hľadáme nové materiály, hustotu, ktorú potrebujeme pre budúcnosť," uvádza. Maas sa pravidelne rozpráva s vládnymi predstaviteľmi, pričom tvrdí, že „architektúra je odrazom spoločnosti a mala by sa snažiť organizovať súťaž o kvalitu."

Maas sa snaží „vyniknúť z krabice" a presadiť zmeny v prístupe k ochranárskej legislatíve, aby sa lepšie využívali chránené územia. Zmienil sa o potrebe sprístupniť skryté poklady a chrániť aj zvieratá, ako sú slony, v rozšírených parkoch. „Flandry majú silnejšie pravidlá, ale inovácie sú obmedzené; dedičstvo zostáva dôležité, no pravidlá inovácie sú

naozaj limitované," dodáva.

Na záver sa Winy zamýšľa nad ambíciami, ktoré má. „Život je krátky, energiu čerpám od ľudí a nesmiem dovoliť vyhoreniu. Spím dobre, behám trikrát až štyrikrát do týždňa a bicyklujem s rodinou," uzatvára.



1



2

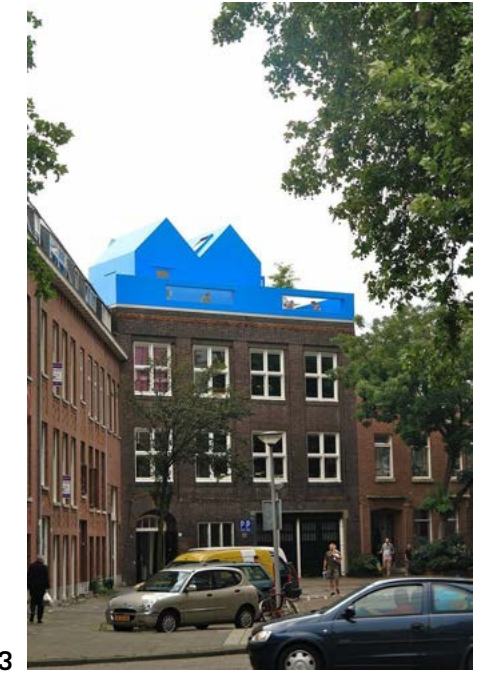

3



4

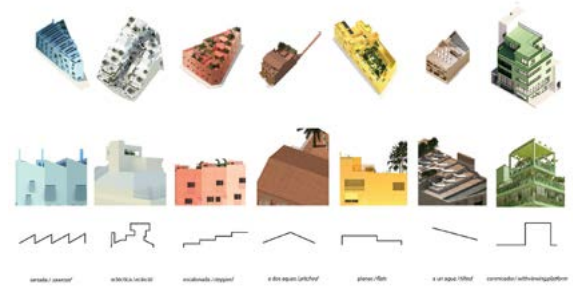

mvrDV referencie
references



6



5



7

1 Crystal Houses, Amsterdam; 2 Concordia Design Wrocław; 3 Didden Village; 4 Projekt Gomilia, Mallorca; 5 Prague Airport; 6 Stedelijk Museum Schiedam 7 GlassFarm

VRSTVENIE
HUSTOTA
URBANIZMUS

KULTÚRA

REFLEKTOVANIE ŽIVOT-
NÉHO ŠTÝLU A ZMIEN
VO SVETE

ORIGINALITA

VEREJNÉ + SÚKROMNÉ

VÍZIA DO BUDÚCNOSTI

MODERNÁ NOVÁ BUDOVA
SOLITÉR
FUNKCIA KTORÁ POTREBUJE INÝ
TYP HMOTY
MODERN NEW BUILDING
SOLITAIRE
FUNCTION THAT NEEDS A DIFFER-
ENT TYPE OF MATERIAL

KREATÍVNA HMOTA NADSTAVBA
VRSTEVNATOSŤ
CREATIVE FORM SUPERSTRUCTURE
LAYERING

PRÍBEH
STRECHA NAZNAČENÉ ROZDELENIE
PODĽA VÝVOJA FÁZY OBJEKTU
PRIEHLADNÝ POLEP SKLO MATERIÁL
VEREJNÁ FUNKCIA - GALÉRIA
STORY
ROOF INDICATED DIVISION
ACCORDING TO THE DEVELOPMENT PHASE
OF THE OBJECT
TRANSPARENT GLASS STICKER MATERIAL
PUBLIC FUNCTION - GALLERY

PRÍBEHOVOSŤ
POSOLSTVO

PLANETÁRNY ZMYSEL

NOVÁ DYNAMIKA

VEREJNÝ PRIESTOR

KONTEXT

REŠPEKT

NEIMITOVANIE

EXPERIMENT

PRÁCA S FARBAMI

UDRŽATEĽNOSŤ

INOVATÍVNOSŤ

KONTRAST

PREPOJENOSŤ
LÁVKY A SCHODY
PRÍSTUPNOSŤ
CONNECTIVITY
FRONTWAYS AND STAIRS
ACCESSIBILITY

CENTRÁLNY BOD
FOOD HUB
VEREJNOSŤ

CENTRAL POINT
FOOD HUB
PUBLIC

PRIZNANIE
PŮVODNÉHO

RONTGEN SLOHOV

DEDENIE PO ŽENÁCH

RONTGEN
STAVEBNÝCH HMOT
NAJPRV RENESANČNÁ
KÚRIA
DOSTAVBA KAŠTIEĽA

ODVÁŽNA ARCHITEKTÚRA

VÝZKUM A VZDELANIE

MIX FUNKCIÍ

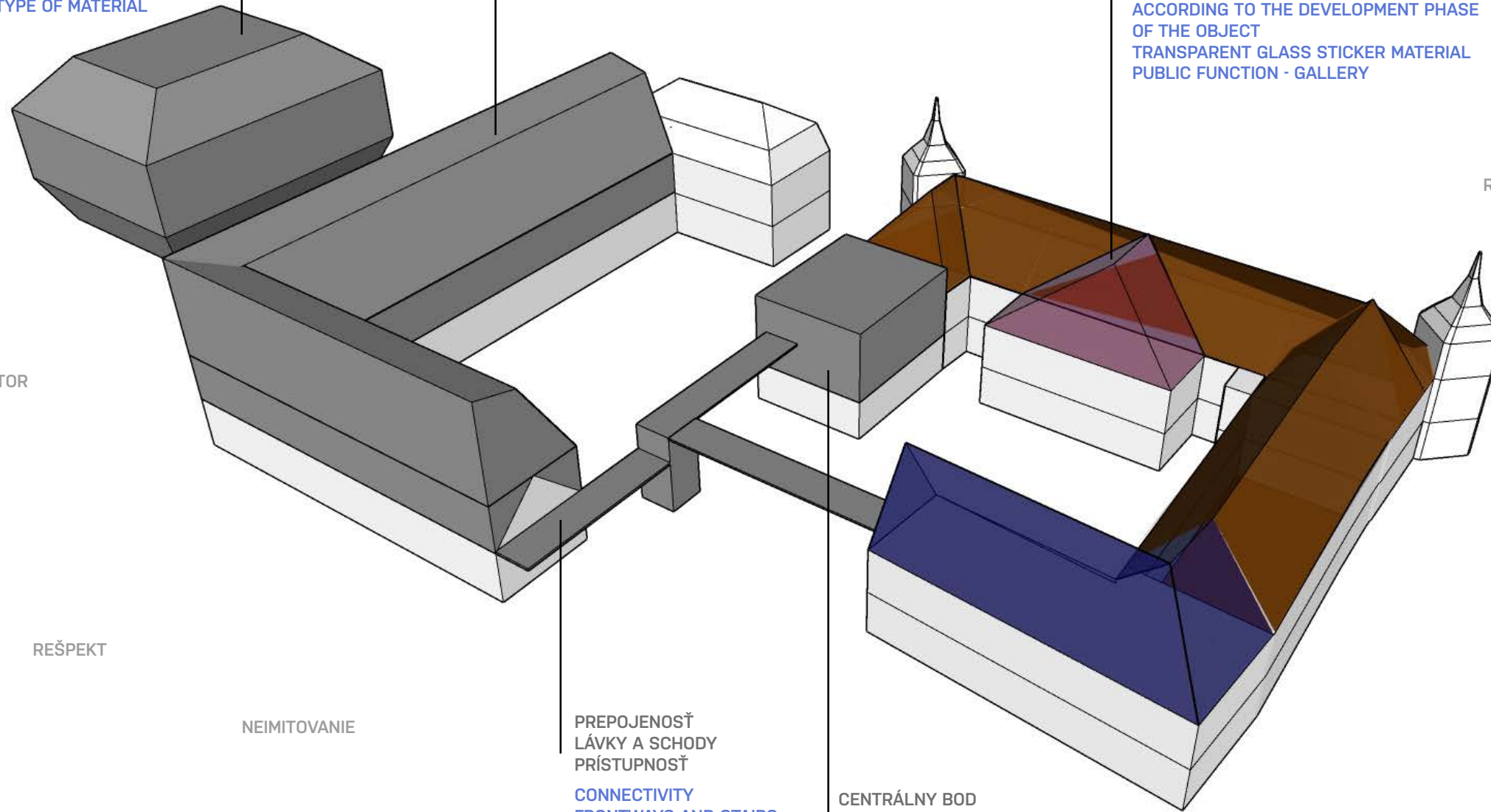



1



2



3



4

SVK referencie references

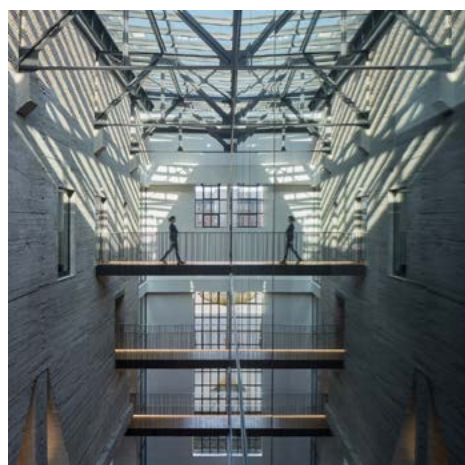

5

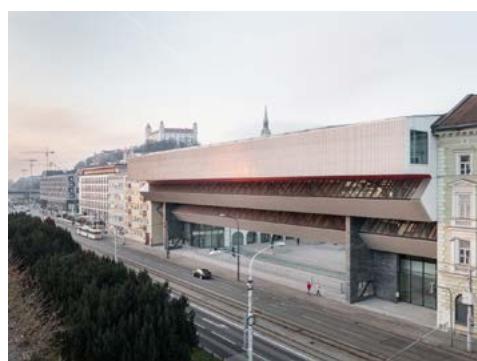

6



1 Bunky Jelšava, 2021 architekti; 2 Meštiansky dom v opevnení Martineum, Bratislava, Botek a Pauliny; 3 Hrad Uhrovec, ô; 4 Rekonštrukcia Slovenskej národnej galérie v Bratislave, Martin Kusý a Pavol Paňák; 5 Konverzia Jurkovičovej teplárne, DF Creative Group, Bratislava, ; 6 Meštianské domy,Vallo Sadovský

Slovensko a Česko sa v oblasti adaptívneho znovupoužitia (reuse) a ochrany kultúrneho dedičstva snažia o ekonomickú revitalizáciu miest a zachovanie historických hodnôt. Architektonické dedičstvo z obdobia socializmu čelí ambivalentnému statusu, pretože modernistické a brutalistické prvky sú cenené ako kultúrne hodnoty, aj keď sú spojené s nepopulárnym režimom.

V Česku sa presadzuje myšlienka kreatívneho využitia starších budov, čo je príkladom projekt DOX – centrum pre súčasné umenie v Prahe, ktoré transformuje bývalý továrenský areál na kultúrny priestor. Na Slovensku sa projekt obnovy Slovenskej národnej galérie snaží modernizovať historickú architektúru a prispôbiť ju súčasným potrebám, pričom architekt Pavol Paňák hovorí o snahe „odstrániť handicap“ pôvodného návrhu a nájsť nové vzťahy medzi budovou a mestom. Na rozdiel od Holandska a Belgicka, kde existuje dlhodobá tradícia pragmatickej spolupráce medzi verejným, súkromným a občianskym sektorom, Česko a Slovensko čelí výzvam, ako je nedostatok záujmu zo strany finančných inštitúcií, ktoré sú opatrné pri financovaní projektov s krátkodobými nájomnými zmluvami. V Holandsku a Belgicku sa prax verejno-súkromných partnerstiev (PPP) osvedčuje ako účinný spôsob na zabezpečenie ekonomickej udržateľnosti a kreatívne prepojenie historických budov s modernými funkciami.

Napriek úspechom však projekty znovupoužitia v Česku a na Slovensku čelí prekážkam, ako je nedostatok záujmu zo strany finančných inštitúcií, ktoré sú opatrné pri financovaní projektov s krátkodobými nájomnými zmluvami. Rovnako narastá tlak zo strany občianskej spoločnosti na ochranu kultúrneho dedičstva, čo vedie k zvýšenému zapojeniu verejnosti do procesov záchrany budov.

Na zlepšenie situácie je potrebné posilniť komunitnú spoluprácu a podporovať občianske iniciatívy, aby sa občania aktívne zapájali do ochrany a obnovy historických objektov. Kľúčom k úspechu zostáva verejno-súkromná spolupráca, zapojenie občianskej spoločnosti a hľadanie inovatívnych riešení, ktoré spájajú ekonomické a kultúrne hodnoty v udržateľnom rozvoji historických miest a budov.

Architektúra ČSSR 1958–1989 je veľký sumarizujúci dokument o architektúre v druhej polovici 20. storočia v ČSSR. Film obsahuje aj anglické titulky a popisuje, ako v tom období vedľa šedých panelákových sídlisk vznikali aj výnimočné, spirituálne a nadčasové stavby, ktoré budili pozornosť aj na Západe. Režisér Jan Zajíček spolu s autorom námetu Vladimírom 518 vytvorili jedinečný celovečerný film, ktorý skúma predrevolučnú architektonickú scénu. Na pozadí imponantných záberov najzaujímavejších českých a slovenských povojnových budov a svedectiev významných architektov a teoretikov vzniká plastický portrét doby, kde vedľa oficiálnej a riadenej architektúry bujelo aj mnoho moderného a inovatívneho.

Pre mňa je tento film vynikajúcim dielom a jeden z najlepších dokumentov, aké som videla. Vyvoláva vo mne pocit hrdosti voči našim architektom, ktorí sa dokázali presadiť aj v neľahkých časoch.

Po vzniku Slovenska sa objavila nová generácia mladých architektov, ktorí absolvovali školy a vytvárali nové mesto ktoré sa potrebovalo narodiť. Každá doba má svoj výraz, ako hovoril Matušík. Architektúra je ako skor umenie ako kultúra. Architektúra je službou k životu. Architektúra je pýcha celé spoločnosti. Architektúra musí vyjadriť, čo táto zmena znamená, pričom zachováva kontinuitu - starý, oprášený materiál sa môže stať súčasťou novej konštrukcie.

Ako spraviť zo zámku udržateľný priestor? Revize myslenia v architektúre je dôležité. Architekt Ilja Skoček raz povedal, že "stará architektúra je ako telo v rakve – symetrická, nehýbe sa. To ale nie je dobré, lebo život potrebuje pohyb a dynamiku, a to moderná architektúra má." To najdôležitejšie na projekte je idea. Idea žije i po demolici - slová pána autora architekta Skočeka pri Istropolise. Matušík veril, že architekt musí žiť s dobou a byť ovplyvnený celkovým vývojom vo svete. Nemôže žiť izolovane, musí mať prehľad o tom, čo sa deje nielen v New Yorku, ale aj na Islande. "Nerobil som kompromisy, vždy som išiel za svojím cieľom, a tým bola dobrá architektúra," povedal Matušík.

Alena Šrámková zdôraznila, že jednoduchosť musí byť základom, aby monumentálne prvky mohli vyniknúť. „Sme namyslená generácia,

architektúra by nemala šokovať," tvrdila.

Riaditeľka SNG Alexandra Kusá povedala v rozhovore s Hanzelovou „je možné že si nevieme vážiť modernú architektúru, resp. akoby sme to nevedeli odpoviť od komunizmu, bolo to vidieť pri búraní Istropolisu, a preto si myslím to používanie budov to zmení, keď to budeme používať na iné účely a budeme to používať dobre, tak ono sa to toho zbaví,,

Architekt Pavol Paňák pri rekonštrukcii SNG hovorí, že silné gestá už boli vytvorené Dedečkom, a je dôležité odstrániť handicap, projekt ako fragment. Cieľom je spraviť budovu prístupnejšou a obľúbenejšou, nájsť lepšie vzťahy voči mestu aj v samotnom areáli. Novostavba depozitára so snahou o recykláciu. Precíznosť do detailu a kvalitné remeslo.

Záver: Architektúra je kultúra a kultúra nie je len jedna jediná slovenská. - moje kritické vyjadrenie na politiku dnešných rokov na Slovensku

Slovakia and the Czech Republic are increasingly focused on adaptive reuse and the protection of cultural heritage as a means of economically revitalizing cities and preserving historical values. The architectural heritage from the socialist era faces an ambivalent status, as modernist and brutalist elements are valued as cultural assets, even though they are associated with an unpopular regime.

In the Czech Republic, the idea of creatively utilizing older buildings is exemplified by the DOX project—a center for contemporary art in Prague that transforms a former factory complex into a cultural space. In Slovakia, the renovation of the Slovak National Gallery aims to modernize the historical architecture and adapt it to contemporary needs, with architect Pavol Paňák emphasizing the effort to "remove the handicaps" of the original design and establish new relationships between the building and the city.

In contrast to the Netherlands and Belgium, where there is a long-standing tradition of pragmatic collaboration between the public, private, and civic sectors, the Czech Republic and Slovakia face challenges such as a lack of interest from financial institutions, which are cautious about funding projects with short-term lease agreements. In the Netherlands and Belgium, the practice of public-private partnerships (PPP) has proven to be an effective way to ensure economic sustainability and creatively link historical buildings with modern functions.

Despite these successes, adaptive reuse projects in the Czech Republic and Slovakia encounter obstacles, including a lack of interest from financial institutions, which are hesitant to finance projects with short-term rental agreements. Simultaneously, there is increasing pressure from civil society to protect cultural heritage, leading to greater public involvement in the processes of saving buildings.

To improve the situation, it is essential to strengthen community collaboration and support civic initiatives so that citizens actively engage in the protection and restoration of historical sites. The key to success remains public-private cooperation, increased civic engagement,

and the pursuit of innovative solutions that integrate economic and cultural values in the sustainable development of historic cities and buildings.

Architecture of Czechoslovakia 1958–1989 is a comprehensive documentary about architecture in the second half of the 20th century in Czechoslovakia. The film, which includes English subtitles, explores how, during this period, alongside the grey sea of prefabricated panel housing, there were also exceptional, spiritual, and timeless buildings that gained attention even in the West. Director Jan Zajíček, in collaboration with Vladimír 518, created a unique feature-length film that delves into the pre-revolutionary architectural scene. Against the backdrop of striking shots of the most fascinating post-war Czech and Slovak buildings and testimonies from renowned architects and theorists, the film paints a vivid portrait of an era where, alongside official and rigidly structured architecture, much bold, modern, and innovative work flourished.

For me, this film is an outstanding piece of work and one of the best documentaries I have ever seen. It evokes a sense of pride for our architects, who were able to thrive even in challenging times.

After the creation of Slovakia, a new generation of young architects emerged, graduates who were creating a new city that needed to be born. Every era has its expression, as architect Matušík once said. Architecture is more like art than culture. It is a service to life. In short, architecture is the pride of an entire society. Architecture must express what a change means while maintaining continuity—old, refreshed materials can become part of new structures.

How can a castle be transformed into a sustainable space? Revising thinking in architecture is essential. Architect Iľja Skoček once said, "Old architecture is like a body in a coffin—symmetrical, motionless. But that's not good because life requires movement and dynamism, and modern architecture has that." The most important element of a project is the idea. The idea lives on even after demolition, as architect Skoček remarked about the Istropolis project.

Matušík believed that an architect must live in step with the times and be influenced by the broader developments in the world. He cannot live in isolation and must be aware of what is happening not only in New York but also in Iceland. "I never compromised; I always pursued my goal, and my goal was good architecture," Matušík said.

Alena Šrámková emphasized that simplicity must be the foundation, allowing monumental elements to shine. "We are an arrogant generation; architecture should not shock," she claimed.

SNG director Alexandra Kusá mentioned in an interview with Zuzana Kovačič Hanzelová, "It's possible we don't appreciate modern architecture, or we can't separate it from communism. We saw this during the demolition of Istropolis. That's why I think the repurposing of buildings will change that. If we use them for new purposes and use them well, they will shed that negative image."

Architect Pavol Paňák, during the reconstruction of SNG, said that strong gestures had already been created by Dedeček. The focus now is on removing the limitations of the fragmented project. The goal is to make the building more accessible and beloved. The new depot was constructed with a focus on recycling, precision in detail, and craftsmanship.

Architecture is culture and culture are not just one, singular, exclusively Slovak. - My Critical Statement on Today's Politics in Slovakia

SVK

Mária Dvorská

1) B

2) obnova domu na námestí Malé Svatoňovice, Náchod východná časť urbanizmus = industry historical district, u xdga Arc uni = La Cambre Brussels, u chkau obnova hotel Strážnice

3) people needs - economi, socialy, sustainable=udržateľnosť, posunutie architektúry niekam ďalej;

4) Belgicko = in global, e.g. psychiatrická liečebňa v Melle a industrial urbanizmus, Holandsko = kostol v Utrecht kirche bookstore, Plato contemporary art, Kaan architekti atnwerp museum, my teachers offices = xdga, mvrdrv, ova, a69architects

5) context ako napr. história a vývoj kaštiela a urbanizmus, potreby lokality, ekonomické, udržateľnosť, priniesť nadčasové a možno jedinečné riešenie, inovatívne, kreatívny prístup s rešpektom k historickému

6) na teraz F)

7) Kontrastný, akoby nesnažiť sa napodobit pôvodny material, možno i niečo zaujímavejšie ako melle, priznat inakost a novost so zachovaním čo najviac pôvodného a naviazať na to a viesť s ním dialog a dopĺňať (kov, drevo?)

8) Komunita, multifunkčnosť, variabilita všeobecne, i počas ročných období, život, festivaly akcie trhy, dopyt lokality a okolia

9) Belgický prístup je podľa mňa voľnejší, pokiaľ ide o možnosti práce s historickými budovami. Poučili sa z radikálnych zásahov a dnes sa snažia vyhnúť „fasadizmu“, pričom vytvárajú kvalitné synergie a kontrasty. Dokážu veľmi udržateľne pracovať s historickými stavbami.

Holandania sú možno trochu menej odviazaní ako Belgičania, no vynikajú v profesionalite a technickej precízności. V Česku a na Slovensku sú opatrnejší kvôli aj našej histórii a režimu a hlavne sa kladie väčší dôraz na remeslo, a na históriu a viac sa snažia zachovávať čistý pôvodný stav bez novodobých prvkov. Avšak moderní architekti tu vytvárajú udržateľné a inovatívne riešenia, kým im to legislatíva a profesanti povolia.

10) Čaká nás téma udržateľnosti a ekonomickej efektívnosti pri začleňovaní historického dedičstva do novej štruktúry. Podľa mňa je lepšie skúšať nové a posúvať sa, než stáť na mieste, alebo nechať nevyužitú potenciálu chátrať a zaniknúť v zabudnutí, či ich odstraňovať.

REUSE
TOPIC



Česko - Redčenkov, Valouch
Belgicko - XDGA, Klokočka
Holandsko - mvrdrv Winy
Slovensko - ja

dotazníková analýza prístupu ku koncepciám pamiatkovej starostlivosti na základe národností a mojich vedúcich magisterského stupňa

rozklúčovať základné rozdiely prístupu ako národov či individuálnych osobností

pri mojej variante sa budem sústreďovať ako moc ma ovplyvnili jednotlivé prístupy vedúcich či národností

zároveň beriem za prínos pre spoločnosť týchto národov mať zdokumentované jednotlivé kľúčové prístupy a dôvody a tak prepájať najkvalitnejšie architektonické a urbanistické nástroje týchto konkrétnych krajín a prinášať tak možno nové pohľady a podporiť pochopenie a prepájanie

–
DOTAZNÍK

–
odpovede na všeobecné otázky na téma reuse, (nemusí to byť konkrétne na miesto kaštieľ, ale pre doplnenie su na ďalšej strane pridané základné info) budem aplikovať tools z odpovedí + s mojím narodnostný výzkumom

mdvorska@gmail.com
+421 949 629 161

1. Ktorá z týchto reuse konceptov je vám najbližšia?

A) symbióza, nového a starého (napr., Plato Galéria Umenia Ostrava/ KWK Promes)

B) synergia, adaptácia nové k prostrediu (napr. Fondazione Prada Milan / OMA)

C) kontrast (napr. Antwerp port House/ Zaha Hadid)

2. Ktorý zo svojich projektov by ste vybrali ako referenčný príklad k prístupu k pamiatkovej ochrane?

3. Ktoré tri veci považujete za najdôležitejšie pri renovácií?

4. Kto je podľa Vás tiež inšpiratívny architekt v tejto téme? Viete menovať nejaké projekty?

5. K akým aspektom by ste najviac prihliadali pri výbere funkcie pre kaštieľ v dedine?

6. Ktorý z týchto sektorov funkcií je vami najviac preferovaný?

A) Kultúra (Komunita, Gallery,...)

B) Vzdelanie (ZŠ, SŠ, ZUŠ,...)

C) Zdravotná (Pečovateľská, Kúpele,...)

D) Rekreačná (Hotel, Reštaurácia, Kaviareň,...)

E) Ubytovanie (Social housing, Det-ský domov,...)

F) Niečo iné alebo mix - fill in

7. Ktoré materiály preferujete pre novú konštrukciu?

8. Na čo by ste najviac dávali dôraz pri verejnom priestore rekonštruovanej historickej budove?

9. Aký je podľa vás všeobecne prístup moderných architektov k pamiatkovej starostlivosti? Stotožňujete sa s ním?

10. Aké sú hlavné výzvy ktorým čelíme s historickým dedičstvom? Čo čaká našu profesiu v budúcnosti?

QUESTIONNAIRE

SVK
Mária Dvorská

- 1) B
- 2) Restoration of a house on the square in Malé Svatoňovice; for urbanism Náchod - Eastern part of urbanism = industrial historical district; at xdga Arc uni = La Cambre Brussels; and at chkau restoration of Hotel Strážnice
- 3) People's needs – economic, social, sustainability, moving architecture forward;
- 4) Belgium = in general, e.g. psychiatric hospital in Melle and industrial urbanism, Netherlands = church in Utrecht (church bookstore), Kaan architects Antwerp museum; Czechia - for example Lasvit, Helfštýn, Plato Ostrava and House of Wine Znojmo-chkau. And in general my teachers' offices works. Slovakia - SNG, Pradiareň, Jurkovičova Tepláreň
- 5) Context such as the history and development of the manor house and urbanism, local needs, economic sustainability, delivering a timeless and possibly unique solution, innovative, creative approach with respect for history.
- 6) For now, F)
- 7) Contrasting – not attempting to mimic the original material, perhaps something more interesting like in Melle, acknowledging the difference and newness while preserving as much of the original as possible, engaging in a dialogue with it and

complementing it (metal, wood?).

8) Community, multifunctionality, variability in general, even across the seasons; life, festivals, events, markets, addressing the needs of the locality and surrounding areas.

9) The Belgian approach is, in my opinion, more flexible when it comes to working with historic buildings. They have learned from radical interventions and now try to avoid "facadism," creating high-quality synergies and contrasts. They can work very sustainably with historic structures.

The Dutch are perhaps a bit less free than the Belgians but excel in professionalism and technical precision.

In the Czech Republic and Slovakia, they are more cautious due to our history and regime, placing greater emphasis on craftsmanship and historical authenticity, striving more to preserve the pure original state without modern elements. However, modern architects here are creating sustainable and innovative solutions as far as legislation and professionals allow.

10) We are facing the challenge of sustainability and economic efficiency in integrating heritage into new structures. In my opinion, it's better to try new things and move forward rather than remain stagnant or let untapped potentials deteriorate and fall into oblivion, or worse, be removed altogether.

**REUSE
TOPIC**



Czechia - A69 Architects, Ova architects
Belgium - XDGA, Klokočka
Netherlands - mvrdiv Winy
Slovakia - me

Questionnaire analysis of attitudes towards heritage care concepts based on nationalities and my master's degree supervisors

to tease out key differences in approach as nations or individual personalities

for my variant, I will focus on how much I have been influenced by the individual approaches of leaders or nationalities

at the same time I take it as a benefit to the society of these nations to have documented the individual key approaches and reasons and thus link the best architectural and urban design tools of these particular countries, perhaps bringing new perspectives and promoting understanding and linking

QUESTIONNAIRE

answers to general questions on the topic of reuse, (it doesn't have to be specific to the mansion site, but for completeness su on the next page added basic info) I will apply the tools from the answers + with my national architecture research

mdvorska@gmail.com
+421 949 629 161

1. Which of these methods for the reuse of a historic building is closest to your preference?
A) symbiosis or merging the new with historical (e.g., Plato Contemporary Art Gallery in Ostrava/ KWK Promes)
B) fitting or adapting the new to the environment, synergy (e.g. Fondazione Prada Milan / OMA)
C) contrast (e.g. Antwerp port House/ Zaha Hadid)
2. Which one of your reuse projects would you choose as reference for dealing with heritage?
3. Which three things do you consider the most important in the renovation?
4. Who else can be an inspirational architect in that topic? Can you mention some projects?
5. Which aspects would you consider most when choosing a new function for a manor house/ castle in a small village?
6. Which of those sectors functions is the most preferred?
A) Culture, Community, Gallery,...
B) Educational, Art school,...
C) Healthcare, Care,...
D) Recreational, Hotel, Restaurant, Café
E) Accommodation resident, Social (housing, Children's home)
F) Something else or mix - fill in
7. Which materials for the new structure do you prefer?
8. What aspects would you prioritize in the public space of a reconstructed historic building?
9. In your opinion, what is the general approach of modern architects to reuse historic buildings? Do you identify with it?
10. What are the primary challenges we face with the deal with heritage? What does the future hold for the profession?



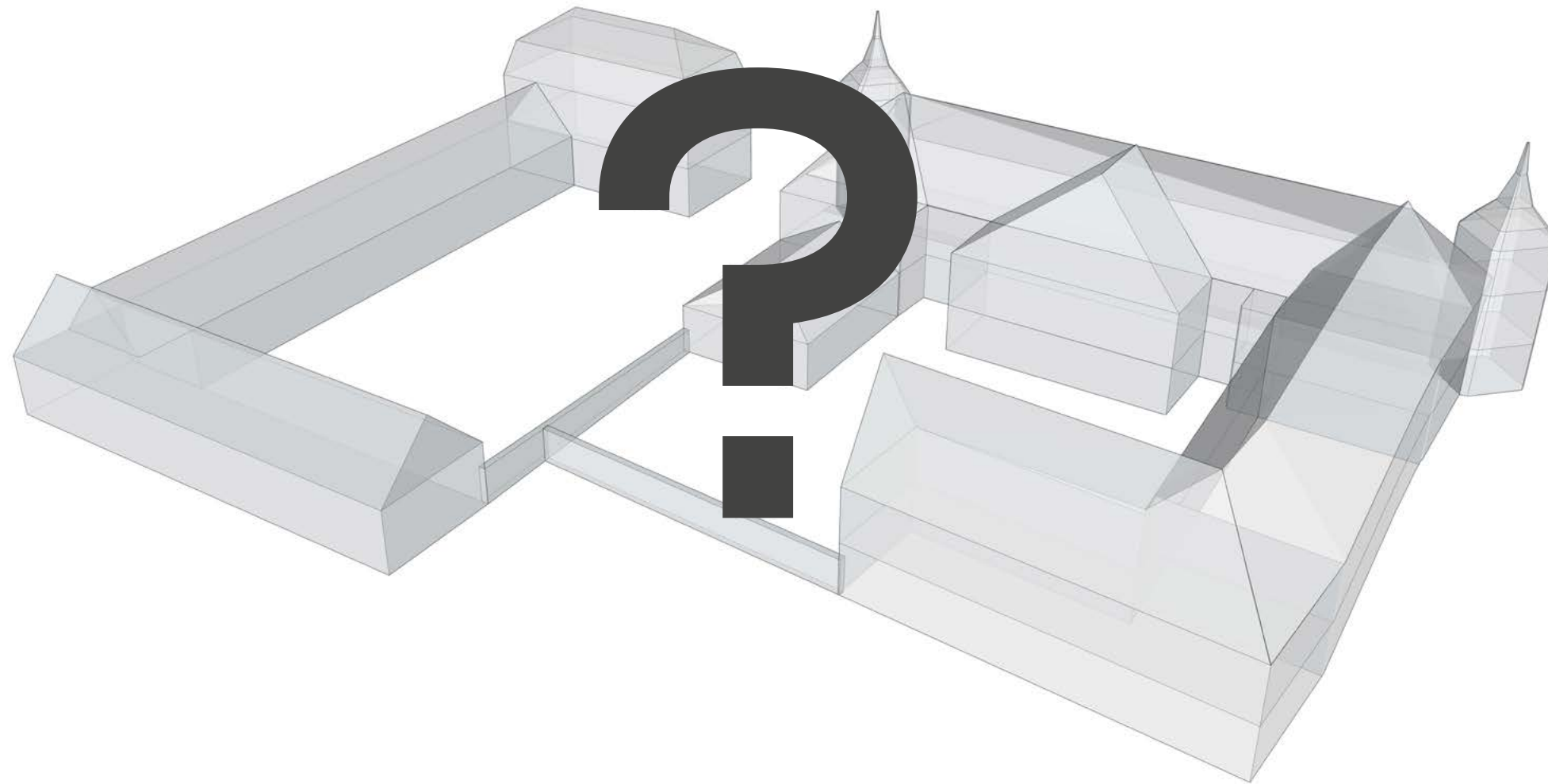

TEORETICKÁ
ČASŤ
THEORY
PART

3

Som súčasťou generácie, ktorí si plne uvedomujú, že nová architektúra a zmena je nevyhnutná. Ako mladá architektka žijem v čase klimatickej krízy a vyčerpania zdrojov, čo nás núti hľadať udržateľné riešenia. **Reuse**, teda konverzia existujúcich budov, predstavuje jednu z najdôležitejších odpovedí na tieto problémy.

Opätovné využívanie historických budov umožňuje nielen šetriť zdroje a znižovať množstvo odpadu, ale aj dodať novú hodnotu priestorom, ktoré už existujú. Udržateľnosť je nevyhnutnosťou, a konverzia klúčom k budúcnosti našej profesie.

Verím, že každý architekt má svoju vlastnú filozofiu a prístup k architektúre, ktorý zahŕňa nielen technické a estetické riešenia, ale aj schopnosť preniesť emóciu a identitu do priestoru. Práve táto jedinečná identita, ktorú do svojej tvorby vkladajú, ich robí výnimočnými a žiadanými. Ich úspech nespočíva len v samotných projektoch, ale v tom, kým sú ako osobnosti a ako pristupujú k riešeniam.

V tomto diplome by som chcela nájsť vlastnú cestu, skúmať svoju jedinečnosť a ujasniť si názory, ktoré ma formovali. Určite ma do nejakej miery ovplyvnili prístupy niektorých architektov či učiteľov, no verím, že úloha pedagóga je predovšetkým viesť študenta k tomu, aby objavil svoj vlastný hlas. Učiteľ by mal poskytnúť podporu a slobodu, ktorá umožňuje študentovi nájsť sám seba v architektúre, skúšať a tvoriť autenticky.

To, čo ma fascinuje, je diverzita – hľadanie jedinečných, kreatívnych a

zároveň kvalitných a udržateľných riešení. Vnímam to ako kľúčový aspekt mojej práce a som presvedčená, že budúcnosť architektúry spočíva práve v kombinácii originality a udržateľnosti. Chcem sa zamerať na to, ako tieto hodnoty aplikovať do konkrétnych projektov a tým prispieť k udržateľnej a inovatívnej architektúre budúcnosti.

I am part of a generation that fully recognizes the necessity of new architecture and change. As a young architect living in a time of climate crisis and resource depletion, we are forced to seek sustainable solutions. Reuse, or the conversion of existing buildings, represents one of the most important answers to these challenges.

The adaptive reuse of historical buildings not only allows for resource conservation and waste reduction but also adds new value to spaces that already exist. For me and my generation, sustainability is a necessity, and conversion is the key to the future of our profession.

I believe that every significant architect has their own philosophy and approach to architecture, one that encompasses not only technical and aesthetic solutions but also the ability to convey emotion and identity into a space. It is precisely this unique identity that they bring into their work that makes them exceptional and sought after. Their success lies not only in the projects they create but also in who they are as individuals and how they approach problem-solving.

In this thesis, I want to find my own path, explore my uniqueness, and clarify the perspectives that have

shaped me so far. I have certainly been inspired and influenced by the approaches of certain architects and teachers, but I believe that the role of an educator is primarily to guide the student toward discovering their own voice. A teacher should provide support and freedom, allowing the student to find themselves in architecture, to experiment and create authentically.

What fascinates me is diversity – the pursuit of unique, creative, and at the same time high-quality and sustainable solutions. I see this as a key aspect of my work, and I am convinced that the future of architecture lies in the combination of originality and sustainability. I want to focus on how to apply these values to specific projects and, in doing so, contribute to sustainable and innovative architecture in the future.



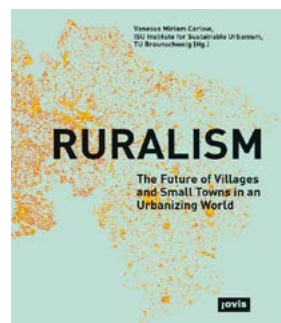

Publikácia **"Ruralism - The Future of Villages"**, ponúka hlboký pohľad na perspektívy a výzvy, ktorým čelia vidiecke oblasti.

Vidiecke oblasti budú hrať významnú úlohu v budúcnosti nielen z hľadiska potravinovej produkcie, ale aj v kontexte udržateľného rozvoja, ochrany prírodného dedičstva a sociálnej stability. Ruralizmus, ako koncepcia, zdôrazňuje nevyhnutnosť harmonizácie tradičných foriem života a moderných technológií, pričom je potrebné klásť dôraz na ochranu prírodných zdrojov, inteligentné využívanie pôdy a podporu miestnej ekonomiky. Zásadnými výzvami pre tieto oblasti sú migrácia do miest, nízka zamestnanosť, starnutie populácie a nedostatočná infraštruktúra. Avšak s implementáciou miestnych iniciatív, podporou remeselnej výroby a cestovného ruchu, ako aj budovaním efektívnych foriem spolupráce medzi vidiekom a mestami, je možné dosiahnuť sociálnu a ekonomickú udržateľnosť týchto oblastí.

The publication **"Ruralism - The Future of Villages"**, offers a profound insight into the perspectives and challenges faced by rural areas.

Rural areas will play a significant role in the future, not only in terms of food production but also in the context of sustainable development,

the protection of natural heritage, and social stability. Ruralism, as a concept, emphasizes the necessity of harmonizing traditional ways of life with modern technologies, while focusing on the protection of natural resources, intelligent land use, and support for the local economy. The key challenges for these areas include migration to cities, low employment, an aging population, and inadequate infrastructure. However, by implementing local initiatives, supporting artisanal production and tourism, and fostering effective forms of collaboration between rural and urban areas, it is possible to achieve social and economic sustainability in these regions.

V kontexte architektúry a pamiatkovej ochrany, ako to podrobne analyzuje **Igor Machata vo svojom doktoráte "Galéria Médiem"**, sa čoraz viac ukazuje potreba radikálnej ochrany na viacerých úrovniach premýšľania o priestore, meste a spoločnosti. Pamiatková ochrana, v jej pietnom zmysle, sa v historickom kontexte ukazuje ako relatívne **nová koncepcia**. Až v posledných 100 až 150 rokoch získala štátom potvrdenú zvrchovanú moc rozhodovať o osudoch existujúcich domov. Tento vývoj je fascinujúci, no vyžaduje si kritické zhodnotenie súčasného prístupu.

V 60. až 80. rokoch 20. storočia sme boli svedkami uvoľnenejšieho a tvorivejšieho prístupu k historickému prostrediu a pamiatkam, ktorý, zdá sa, bol nahradený prísnejšími normami a reguláciami. Otázka, kde sa nachádza rešpektovateľná expertíza úradníkov a odborníkov, ktorí by mali skôr definovať pravidlá a princípy, než len rozhodovať

o vhodnosti architektonických návrhov, je v súčasnosti na mieste.

Cez prípadové štúdie metódy adaptívneho opätovného využitia stavieb a koncept ochrany prestavbou môžeme ukázať, že každý postavený dom je len jednou fázou vývoja architektonického projektu. Ak identifikujeme inherentné vlastnosti daných stavieb a mechanizmy, akými boli navrhnuté, môžeme ich rozvíjať a vytvárať ďalšiu fázu evolúcie – kontinuálnu stavbu. Cieľom rozvíjaním týchto identifikovaných vlastností dokážeme v rámci transformácie stavby ochrániť jej hodnoty a zabezpečiť tak udržateľnosť architektonického dedičstva pre budúce generácie.

In the context of architecture and heritage protection, as analyzed in detail by **Igor Machata in his book "Galéria Médiem"**, there is an increasing need for radical protection at multiple levels of thinking about space, the city, and society. Heritage protection, in its solemn sense, appears to be a relatively new concept in historical context. It has only gained state-sanctioned authority to decide the fates of existing buildings in the last 100 to 150 years. This development is fascinating but requires a critical evaluation of the current approach.

In the 1960s to 1980s, we witnessed a more relaxed and creative approach to historical environments and monuments, which seems to have been replaced by stricter norms and regulations. The question of where respected expertise lies among officials and experts, who should define rules and principles rather than

merely decide on the suitability of architectural proposals, is pertinent today.

Through case studies of adaptive reuse methods and the concept of protection through reconstruction, we can demonstrate that every constructed building is merely one phase in the evolution of an architectural project. By identifying the inherent qualities of these structures and the mechanisms by which they were designed, we can develop them further and create another phase of evolution—a continuous building. By purposefully developing these identified qualities, we can protect the values of the building within the transformation process, ensuring the sustainability of architectural heritage for future generations.



Kniha **"Too Big: Rebuild by Design: A Transformative Approach to Climate Change"** ponúka inovatívny pohľad na riešenie klimatických zmien prostredníctvom participatívneho dizajnu a multidisciplinárneho prístupu. Kľúčovým aspektom je zapojenie komunit do plánovacích a dizajnerských procesov od ich počiatku až po realizáciu projektov. Táto inkluzívna stratégia zabezpečuje, že navrhované riešenia sú nielen technicky realizovateľné, ale aj sociálne akceptovateľné a udržateľné

z dlhodobého hľadiska.

Spolupráca medzi odborníkmi rôznych profesií – urbanistami, klimatológmi, architektmi, inžiniermi – a verejnosťou je nevyhnutná pre tvorbu miest a krajín schopných čeliť výzvam klimatických zmien. Výsledné projekty musia byť flexibilné, prispôsobiteľné a odolné voči extrémnym prejavom počasia, pričom reflektujú nielen environmentálne potreby, ale aj potreby samotných obyvateľov. Táto forma kolaborácie zabezpečuje, že dizajn nie je iba technickým riešením, ale komplexným procesom, ktorý zahŕňa sociálny, ekonomický a ekologický rozmer.

The book ***"Too Big: Rebuild by Design: A Transformative Approach to Climate Change"*** offers an innovative perspective on addressing climate change through participatory design and a multidisciplinary approach. A key aspect is the involvement of communities in the planning and design processes from the very beginning through to project implementation. This inclusive strategy ensures that the proposed solutions are not only technically feasible but also socially acceptable and sustainable in the long term.

Collaboration between experts from various fields—urban planners, climatologists, architects, engineers—and the public is essential for creating cities and landscapes capable of withstanding the challenges of climate change. The resulting projects must be flexible, adaptable, and resilient to extreme weather conditions, reflecting not only environmental needs but also the needs of the residents. This form of collaboration ensures that design

is not merely a technical solution but a comprehensive process that encompasses social, economic, and ecological dimensions.



V knihe ***"Experimental Preservation"*** Otero Pailos spochybňuje tradičné metódy pamiatkovej ochrany tým, že predstavuje experimentálny prístup, ktorý zahŕňa možnosť neúspechu. Tento koncept "experimentu" je v kontraste s konvenčnou ochranou pamiatok, ktorá sa sústreďuje na ochranu historických a kultúrnych objektov za každú cenu, často na úkor potrieb súčasnosti. Kniha podporuje metodológiu ochrany, ktorá nie je len úctou k minulosti, ale snaží sa o **súlad medzi historickou integritou a aktuálnymi spoločenskými potrebami**.

Výrazným príkladom v knihe je adaptívne znovupoužitie opustenej továrne v Stavangeri v Nórsku. Tento projekt ukázal, ako môže experimentálna pamiatková ochrana zapojiť miestnu komunitu, nielen do rozhodovania o tom, ako by mala byť budova zachovaná, ale aj do praktickej realizácie rekonštrukcie. Tento prístup zdôrazňuje kolaboratívny model, kde ochrana pamiatok je dynamickým procesom, ktorý sa zapája do minulosti aj prítomnosti, čím robí historické miesta relevantné a udržateľné pre

moderné použitie.

Kľúčové aspekty experimentálnej pamiatkovej ochrany zahŕňajú ochotu podstupovať **kalkulované riziká, uprednostňovať zapojenie komunity a prispôbovať stratégie ochrany tak, aby dedičné lokality slúžili súčasným účelom bez straty ich historickej hodnoty**.

In ***"Experimental Preservation"***, Otero Pailos challenges traditional preservation methods by introducing an experimental approach that embraces the possibility of failure. This concept of "experiment" contrasts with conventional preservation, which tends to prioritize protecting historical and cultural objects at all costs, often to the detriment of the present. The book advocates for a preservation methodology that is not merely deferential to the past but seeks to harmonize historical integrity with contemporary societal needs.

A striking example discussed in the book is the adaptive reuse of an abandoned factory in Stavanger, Norway. This project demonstrated how experimental preservation can involve the local community, not only in decision-making about how the building should be preserved but also in the practical implementation of the restoration. This approach highlights a collaborative model where preservation serves as a dynamic process that engages with both past and present, making historic sites relevant and sustainable for modern use.

Key aspects of experimental preservation include the willingness to take calculated risks, prioritize

community engagement, and adapt preservation strategies to ensure that heritage sites can serve contemporary purposes without losing their historical value.



Z knihy ***"Nepredať, zveľadiť"*** od Michaela D. E. Krigla si najviac cením dôraz na zlepšovanie existujúcich hodnôt a hľadanie príležitostí. Podobne ako v podnikoch, kde je dôležité neustále inovovať a prispôbovať sa potrebám trhu, aj v architektúre vidím význam v tom, aby sme zachovávali a rozvíjali to, čo už existuje. Tento prístup pripomína úspešné mestské projekty.

Krigl zdôrazňuje, že úspech nespočíva len v zlepšovaní produktov či služieb, ale aj v budovaní silných tímov, ktoré spolupracujú na spoločnom ciele. Tento princíp má v architektúre obrovský význam, najmä v kontexte komunitného plánovania a konverzie budov. Projekty, ktoré nielen rešpektujú históriu, ale zároveň prispievajú k rozvoju komunity a sociálnej interakcii. Pre mňa je práve táto synergia medzi architektúrou a komunitou kľúčom k vytváraniu trvalo udržateľných a životaschopných priestorov.

From the book ***"Nepredať, zveľadiť"*** by Michael D. E. Krigl, I particularly value the emphasis on enhancing existing values and finding opportunities. Just as in businesses, where it is important

to continuously innovate and adapt to market needs, I see the importance in architecture of preserving and developing what already exists. This approach mirrors successful urban projects.

Krigl emphasizes that success lies not only in improving products or services but also in building strong teams that collaborate toward a common goal. This principle is of immense importance in architecture, especially in the context of community planning and building conversion. Projects that not only respect history but also contribute to community development and social interaction. For me, this synergy between architecture and community is key to creating sustainable and viable spaces.



Z knihy **Lacaton & Vassal: Free Space, Transformation, Habiter** od autorov Anne Lacaton, Jean-Philippe Vassal a Enrique Walker ma inšpiruje ich schopnosť analyzovať problémy a vytvárať úplne novú architektúru na základe existujúcej štruktúry. Ich prístup k pretváraniu priestorov zohľadňuje nové požiadavky, pričom tieto priestory otvárajú komunitu a verejnosti. Rovnako dômyselne prepájajú architektúru a urbanizmus, čím integrujú verejný priestor a podporujú jeho úzke prepojenie s architektonickým návrhom.

Zároveň kladú veľký dôraz na flexibilitu priestorov a ich schopnosť prispôbiť sa meniacim sa potrebám obyvateľov, čím zaisťujú ich dlhodobú funkčnosť a udržateľnosť.

The book **Lacaton & Vassal: Free Space, Transformation, Habiter** by Anne Lacaton, Jean-Philippe Vassal, and Enrique Walker inspires me with their ability to analyze problems and create entirely new architecture based on existing structures. Their approach to transforming spaces considers new requirements, while simultaneously opening these spaces to the community and the public. They skillfully merge architecture and urbanism, integrating public spaces and promoting their close connection to architectural design.

Moreover, they place great emphasis on the flexibility of spaces and their ability to adapt to the changing needs of residents, ensuring long-term functionality and sustainability.

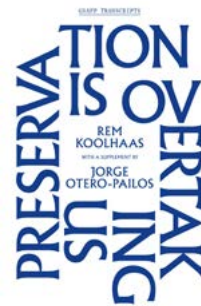

Rem Koolhaas
"We are living in an incredibly exciting and slightly absurd moment, namely that preservation is overtaking us."

V súčasnom diskurze o architektúre a jej vzťahu k pamiatkovej ochrane, ako to výstižne vystihuje Rem Koolhaas vo svojom diele *Preservation is*

Overtaking Us, sa nachádzame v "vzrušujúcom a mierne absurdnom" momente. Koolhaasova myšlienka, že "zachovávanie nás začína predbiehať", ponúka nový pohľad na proces, ktorý by mohol transformovať architektonické praktiky a predpoklady.

Možno sa nachádzame na prahu doby, kedy zachovávanie prestane byť retrospektívnou činnosťou. Tento koncept má logiku, pretože sme postavili tolko "priemernosti", že to môže ohrozovať náš život. Budeme teda musieť rozhodnúť, čo budeme stavať pre budúcnosť. V zásade ide o reflexiu nad tým, ako sa mení náš prístup k tomu, čo a kedy uchováваме a aké to má dôsledky pre našu spoločnosť a budúcnosť.

Koolhaas zdôrazňuje, že pamiatková ochrana nie je pasívnym aktom, ale radikálnym konaním, ktoré môže odhaliť nové aspekty existujúcich štruktúr. V tomto kontexte je ochrana chápaná ako cesta, ako "inkubovať nový život" v budovách, ktoré sa zdajú byť na pokraji zániku. Toto prepojenie medzi ochranou a architektúrou vyžaduje nový prístup, kde architektúra nie je len o vytváraní nového, ale aj o rešpektovaní a rozvíjaní toho, čo už existuje. Koncept ústupu architektúry do konzervácie naznačuje, že architektúra nachádza svoju identitu a význam práve v konzervácii historických foriem.

Súčasná podoba architektúry a jej problémy sú dôsledkom kolektívnej zodpovednosti všetkých architektov, či už si to uvedomujú, alebo nie.

Dôležité je aj uvedomenie, že architektúra, ktorá bola pred 30

rokmi vážnym úsilím zameraným na funkčnosť, sa dnes často stáva obeťou ekonomických síl, ktoré potláčajú jej kultúrne hodnoty. Tento fenomén vedie k pocitu, že podstata a vitalita architektonického povolania sa pomaly vytráca. Je nevyhnutné, aby architekti prehodnotili svoje miesto v tomto prostredí a znovu objavili hlboké, zmysluplné a autentické výrazy, ktoré sú v architektúre a umení tak dôležité.

Súčasná situácia vyžaduje od architektov, aby sa zamysleli nad tým, aké hodnoty a identitu chcú prenášať do budúcnosti. Ak architektúra má byť relevantná, musí uznať, že jej kultúrny význam nevyplýva len z formy, ale aj z procesu konzervácie a mediácie. Pamiatková ochrana sa tak stáva nie len historickým kontextom, ale aj základným prvkom pre budúci rozvoj architektúry.

Rem Koolhaas
"We are living in an incredibly exciting and slightly absurd moment, namely that preservation is overtaking us."

In the current discourse on architecture and its relationship to heritage preservation, as aptly captured by Rem Koolhaas in his work *Preservation is Overtaking Us*, we find ourselves in an "exciting and slightly absurd" moment. Koolhaas's notion that "preservation is beginning to overtake us" offers a fresh perspective on a process that could transform architectural practices and assumptions.

We may be on the threshold of an era where preservation ceases to be a retrospective activity. This concept is logical, considering that we have built so much "mediocrity" that it

may threaten our way of life. Thus, we will have to decide what we will build for the future. Essentially, this is a reflection on how our approach to what and when we preserve is changing, and what consequences this has for our society and future.

Koolhaas emphasizes that preservation is not a passive act but a radical action that can reveal new aspects of existing structures. In this context, preservation is seen as a way to "incubate new life" into buildings that appear to be on the verge of demise. This connection between preservation and architecture demands a new approach, where architecture is not only about creating something new but also about respecting and developing what already exists. The concept of architecture retreating into conservation suggests that architecture finds its identity and meaning precisely in the conservation of historical forms.

The current state of architecture and its challenges are the result of the collective responsibility of all architects, whether they realize it or not.

It is also important to recognize that architecture, which 30 years ago was a serious effort aimed at functionality, is today often a victim of economic forces that suppress its cultural values. This phenomenon leads to the feeling that the essence and vitality of the architectural profession are slowly fading. Architects must reassess their place in this environment and rediscover the deep, meaningful, and authentic expressions that are so important in architecture and art.

The current situation requires architects to reflect on what values and identity they want to carry into the future. If architecture is to remain relevant, it must acknowledge that its cultural significance does not derive solely from form but also from the process of conservation and mediation. Heritage preservation thus becomes not only a historical context but also a fundamental element for the future development of architecture.

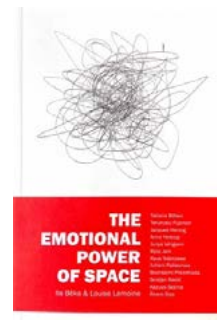

V knihe **"Emotional Power of the Space"** od Ila Beka a Louise Lemoine, ktorá je súborom rozhovorov s renomovanými architektmi z celého sveta, autori skúmajú rôzne pohľady a filozofie týkajúce sa architektúry, so zameraním na "emocionálnu" silu priestoru. V tomto diele sú architekti konfrontovaní s myšlienkou, že architektúra nie je statický objekt – "podstatné meno" – ale dynamický proces, "sloveso," ktorý formuje kolektívne hodnoty a psychológiu obyvateľov.

Architekti diskutujú o tom, ako by architektúra mala vytvárať platformu, ktorá pozýva ľudí k interakcii, slobode pohybu a zdieľaniu zážitkov v priestore. Flexibilné a priestory, ktoré umožňujú pohyb, zastavenie a komunikáciu, podľa ich filozofie prispievajú k pocitu pohodlia, šťastia a dôvery. Autori tiež

zdôrazňujú, že prostredie, kde sa ľudia cítia uvoľnene a rešpektujú jeden druhého, je kľúčové pre budovanie funkčnej a mierovej spoločnosti.

Kniha skúma, ako tvar, svetlo, pohyb a sociálna dynamika medzi ľuďmi formujú psychologický dopad priestoru. Architektúra, v tomto ponímaní, funguje ako rámec pre interakciu a zmysluplné zážitky. Zdieľaná filozofia týchto architektov ukazuje, že architektúra podporujúca individuálne prejavy a sociálnu dynamiku je nevyhnutná pre vytváranie kolektívnych hodnôt a psychickej pohody spoločnosti.

In the book **"Emotional Power of the Space"** by Ila Beka and Louise Lemoine, a collection of interviews with famous architects from around the world, the authors explore various perspectives and philosophies concerning architecture, with a focus on the emotional power of space. The architects are challenged with the idea that architecture is not a static object – a "noun" – but a dynamic process, a "verb," which shapes collective values and the psychology of its inhabitants.

The architects discuss how architecture should provide a platform that invites people to interact, experience freedom of movement, and share experiences within a space. According to their philosophies, creating flexible and generous spaces that allow movement, stopping, and communication contributes to a sense of comfort, happiness, and trust. The authors also highlight that environments where people feel relaxed and respectful toward one another are crucial for building a functional and peaceful society.

The book delves into how shape, light, movement, and the social dynamics between people shape the psychological impact of space. In this understanding, architecture acts as a framework for interaction and meaningful experiences. The shared philosophy of these architects demonstrates that architecture, which supports individual expression and social dynamics, is essential for shaping collective values and psychological well-being in society.

NÁVRHOVÁ ČASŤ
DESIGN PROPOSAL

4

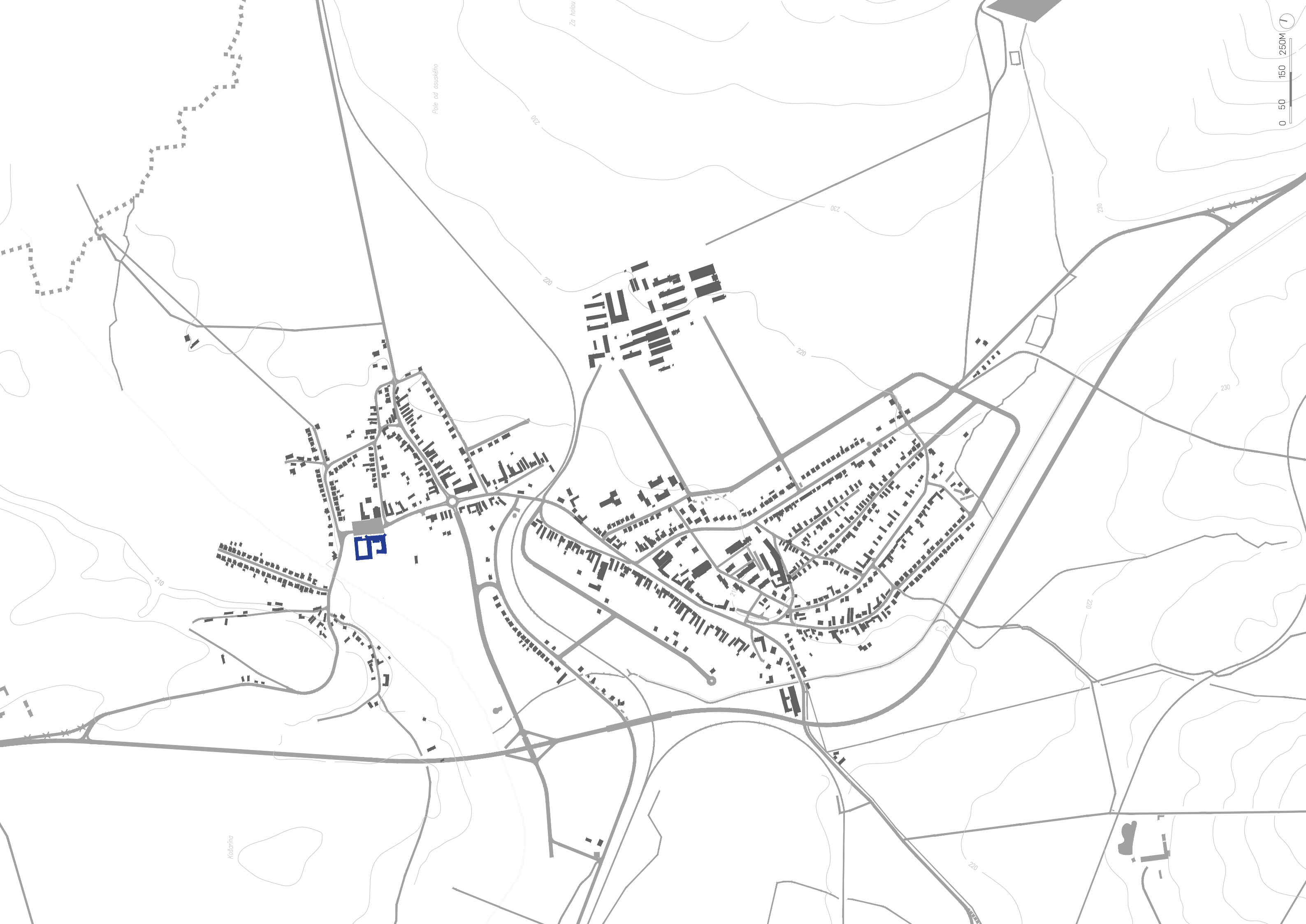

Pole od osuského

Za houbu

Košarína



URBANIZMUS MIESTA

Neexistujúce námestie dediny Jablonica, ktorá je pôvodom skôr líniovou dedinou po českej ceste s Jablňami doplnám do najlepšieho potenciálneho miesta námestie a prepájam tak kaštieľ s kostolom, verejný priestor by sa tak mal dopĺňať a dobre fungovať ako pre ľudí tak pre odpravu. Námestie je vyvýšené a vydláždené a vytvára tak prioritu pre ľudí, zároveň na odľahčenie dopravy návrh počíta s funkčným obchvatom a so zníženou rýchlosťou v tomto území zároveň zúžením vozovky. Nové napojenie a autobusová zastávka dopĺňa efektivitu územia s novými funkciami pre komunitu a spoločnosť nie len z blízkeho okolia. Živý verejný priestor dopĺňa národná prírodná pamiatka a to pridružený park ktorý patril kaštieľu. Mal by slúžiť pre verejnosť a rozdeľovať sa do rôznych zón a zároveň s rôznou potrebou údržby. Park je v zlom stave a návrh počíta s prinavrátením ciest z historických máp a zároveň kombinuje z obrys už existujúceho futbalového ihriska pre pobytovú lúku a ďalšie funkcie. Taktiež počíta s prinavrátením sklenníka. toto územie dopĺňa plocha pre občerstvenie a ponúka tak flexibilitu pre menšie a väčšie akcie a rôznorodosť verejného priestoru.

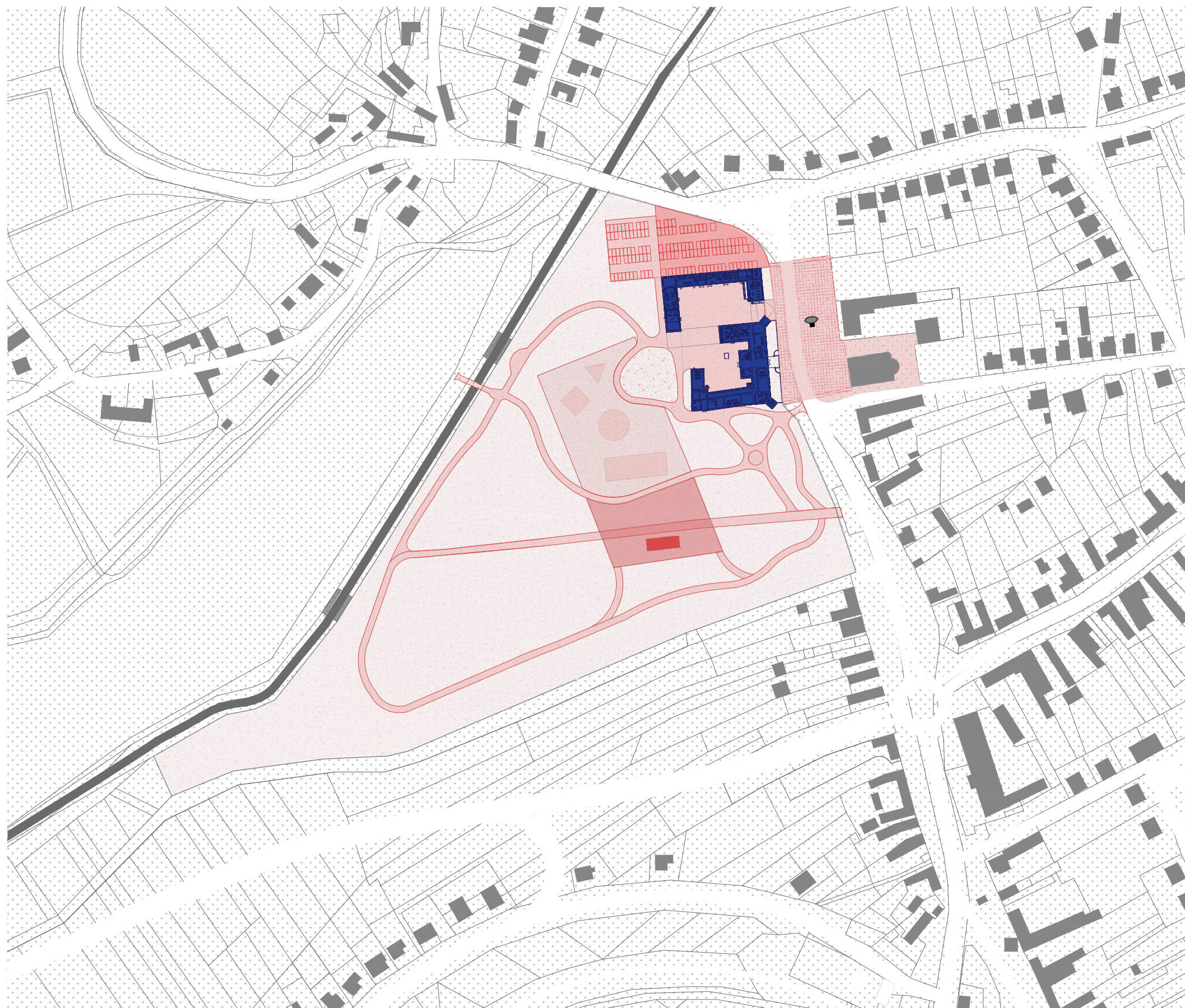

0 10 30 50M

URBAN DESIGN

The non-existent square of Jablonica, which is originally a linear village along the Czech road with apple trees, is supplemented in the most optimal location with a square that connects the manor with the church. This public space should complement and function well for both people and traffic. The square is elevated and paved, prioritizing pedestrian movement. To alleviate traffic, the design incorporates a functional bypass and reduces the speed limit in the area, while narrowing the roadway. The new connection and bus stop improve the efficiency of the area, offering new functions for the community and society, not only for the immediate surroundings.

The lively public space is complemented by the national natural monument, the associated park that once belonged to the manor. It should serve the public and be divided into different zones with varying maintenance needs. The park is in poor condition, and the design includes the restoration of paths from historical maps, while also integrating the outline of the existing football field into a recreational meadow and additional functions. The design also includes the restoration of the greenhouse. This area also includes space for refreshments offering flexibility for both small and large events, as well as a diversity of public spaces.

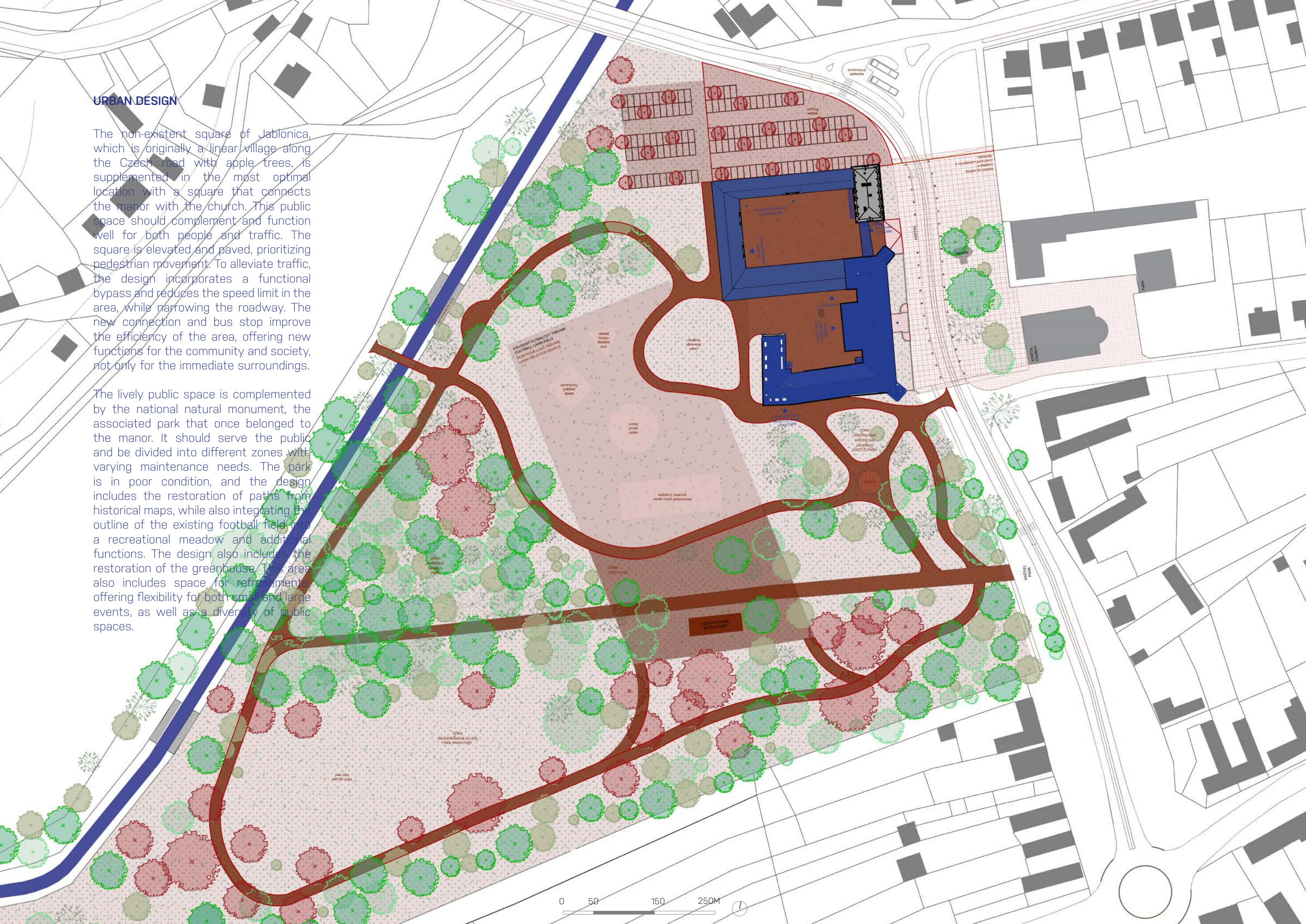

VÝVOJ KONCEPTU

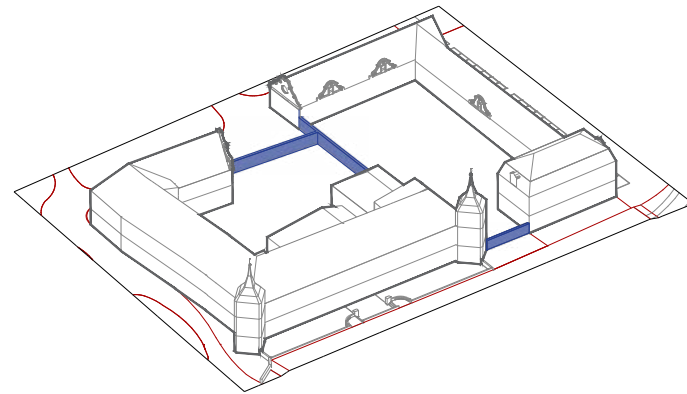

EXISTUJÚCI STAV
EXISTING FORM

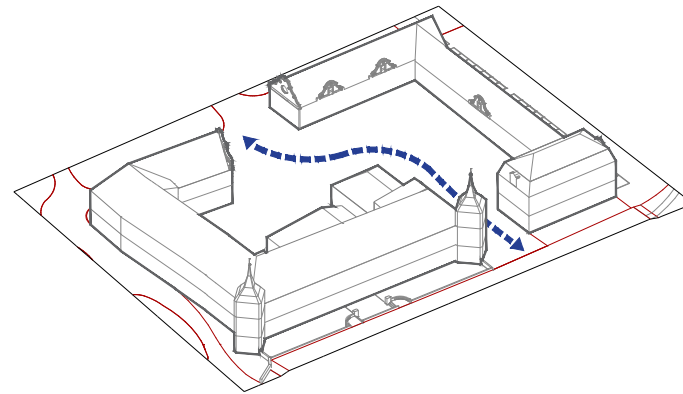

ODSTRÁNENIE BARIÉR, SPRÍSTUPNENIE AREÁLU VEREJNOSTI
REMOVAL OF BARRIERS, ACCESSIBILITY THE PUBLIC

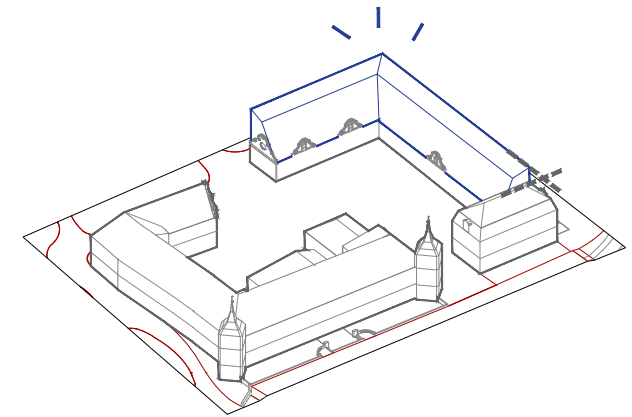

NOVÁ FORMA NAD HOSPODÁRSKE NÍZKE BUDOVY
NEW FORM ON STABLES LOW BUILDINGS

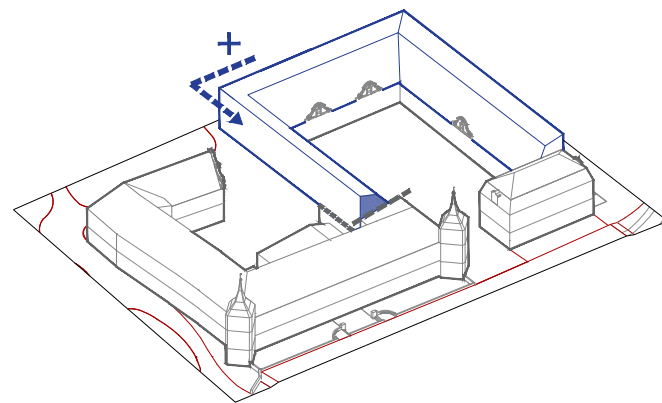

URBANISTICKY UZATVORIŤ A ZJEDNOTIŤ ŠTRUKTÚRU
URBAN FILLEN, GEOMETRY CLOSED FORM

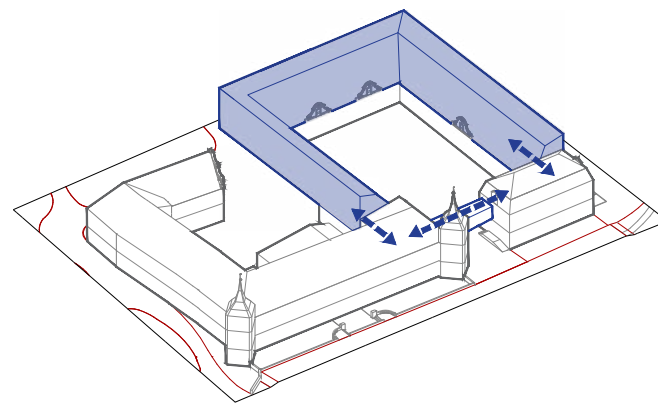

PRIESTUPNOSŤ
CONNECTIVITY

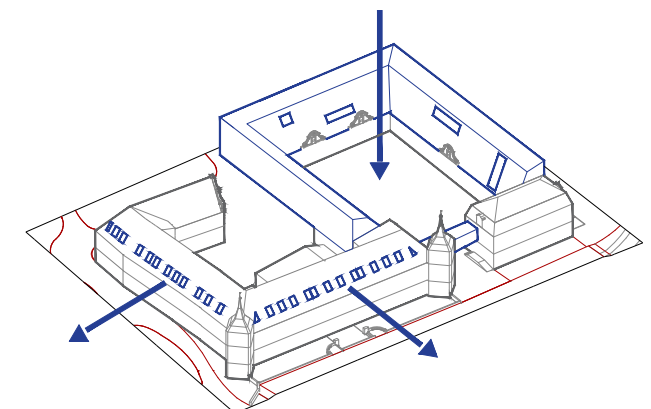

OTVORENOSŤ DOVNÚTRA VERZUS VON
OPEN TO OUT VS INTO YARD

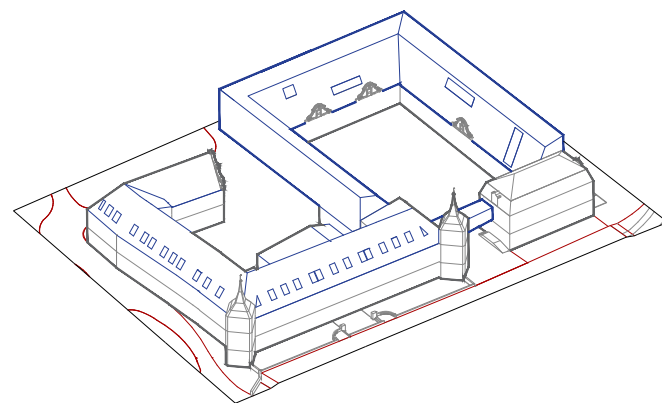

VÝMENA PROMLEMATICKEJ STRECHY KAŠTIEĽA
REPLACEMENT OF THE UNSTATIC ROOF

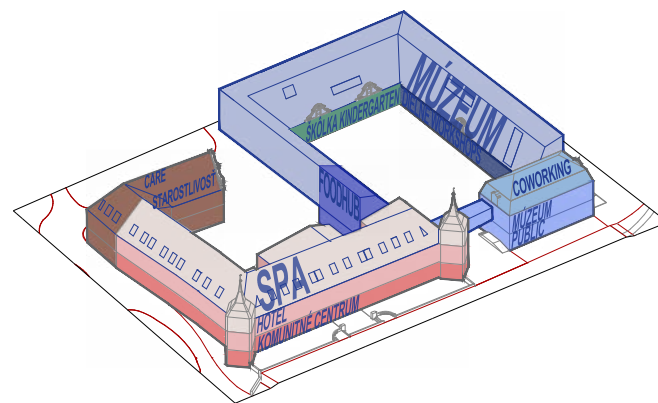

MIX FUNKCIÍ, KTORÝ SA NAVZÁJOM DOPLŇA
EFFECTIVE MIX-USED

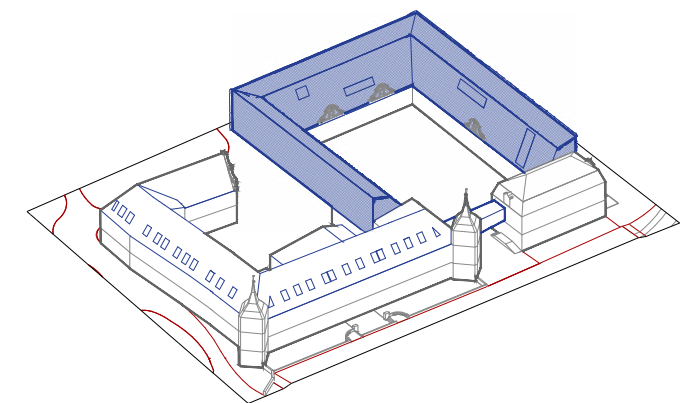

FASÁDA - LÁTKA AKO METAFORA OTVORENOSTI KULTÚRY - SYMBOL TRANSFORMÁCIE
FACADE - FABRIC AS A METAPHOR OF CULTURAL OPENNESS - SYMBOL OF TRANSFORMATION

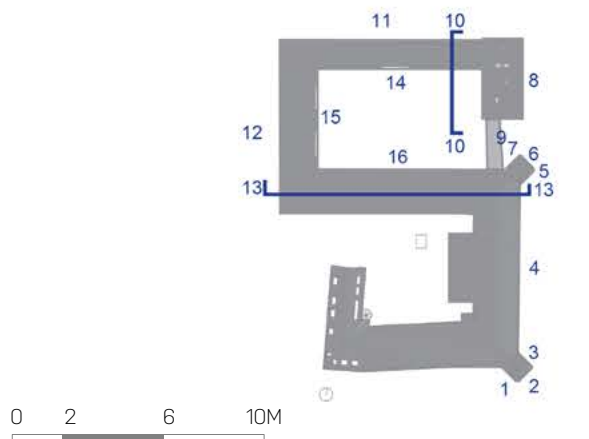
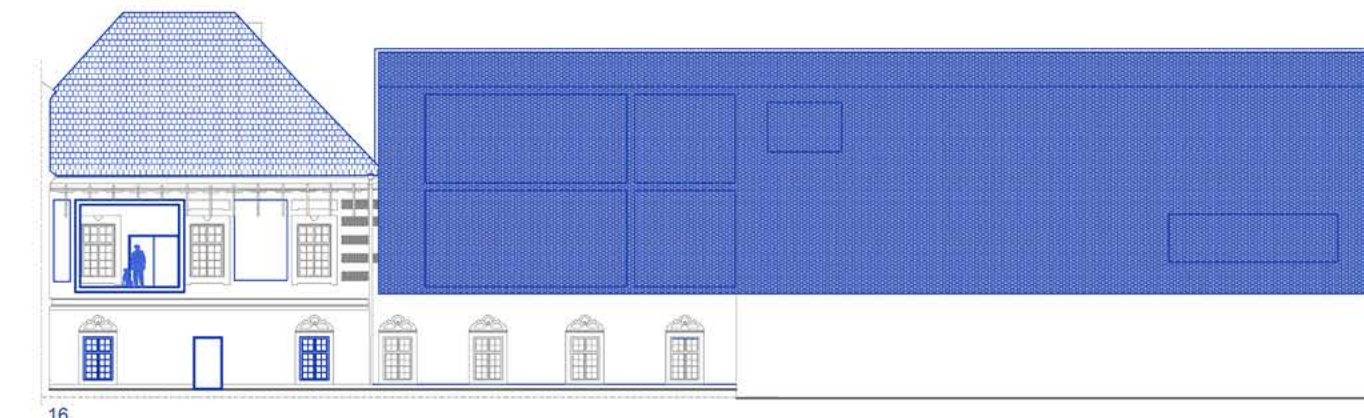
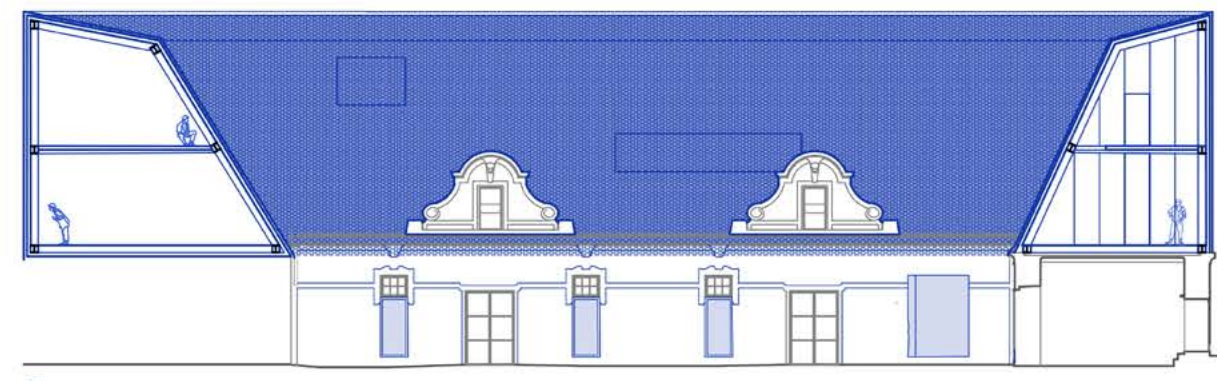
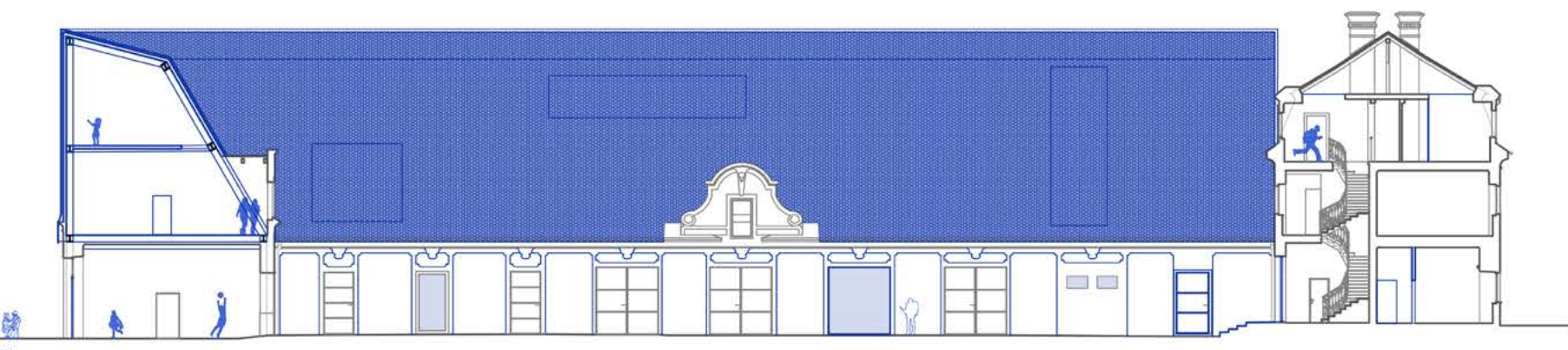
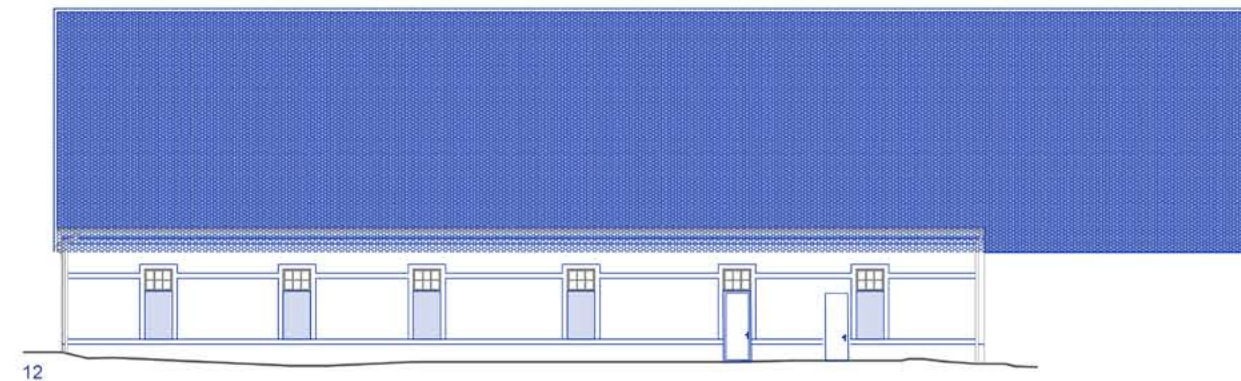
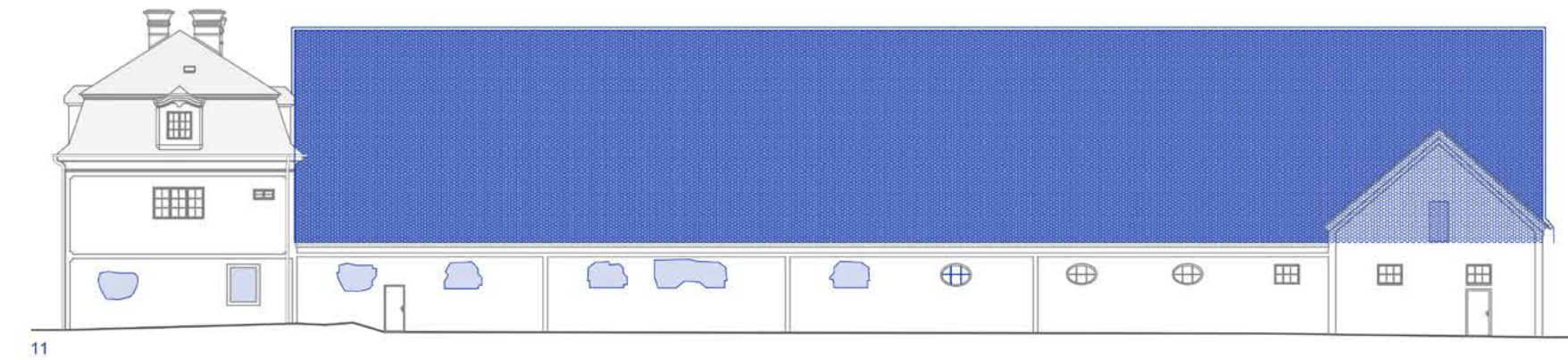
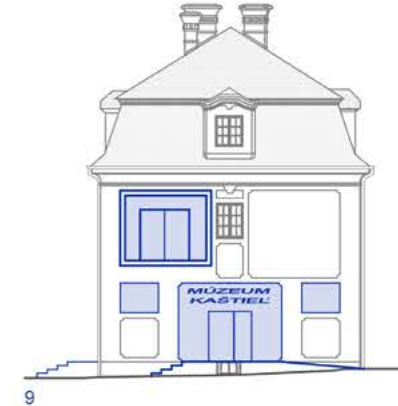
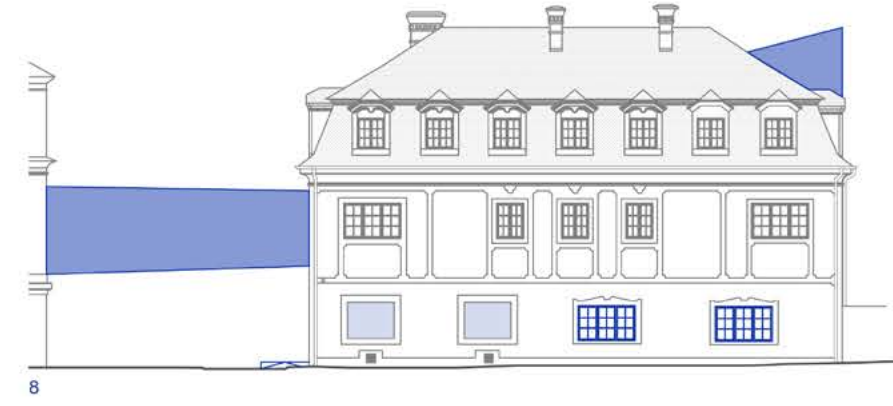
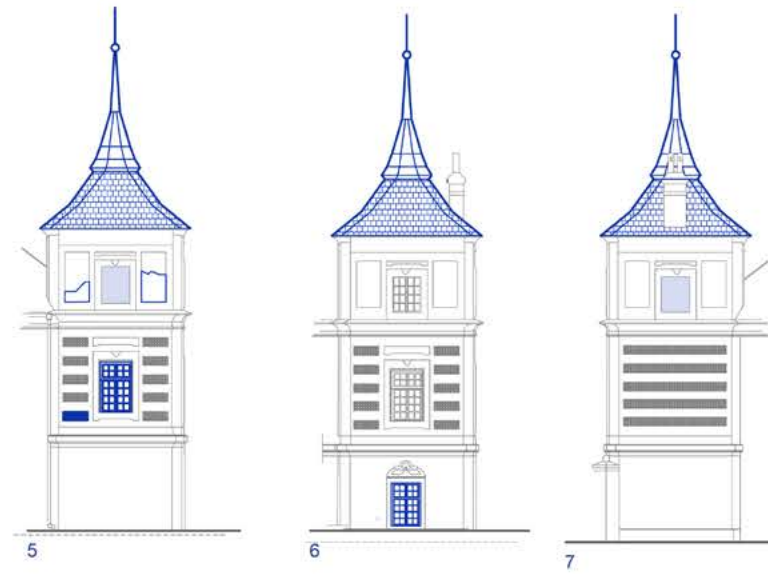
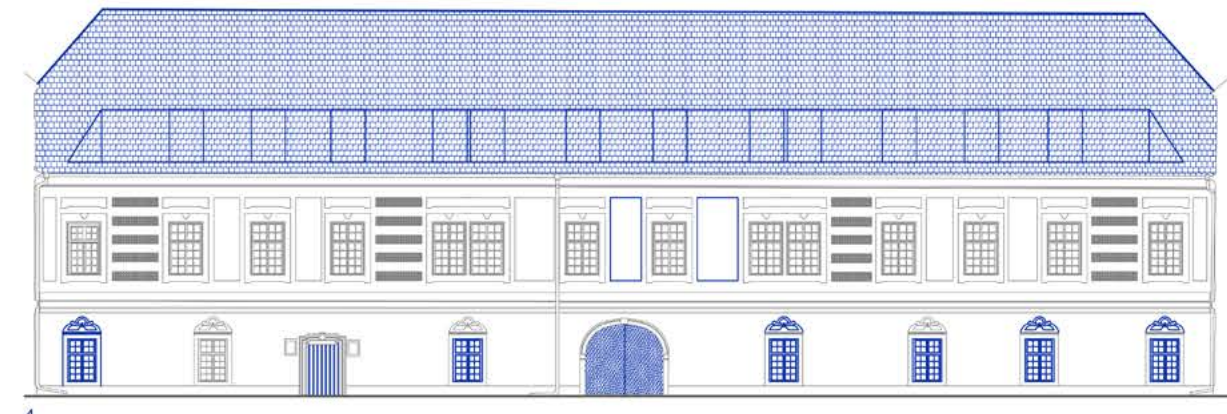
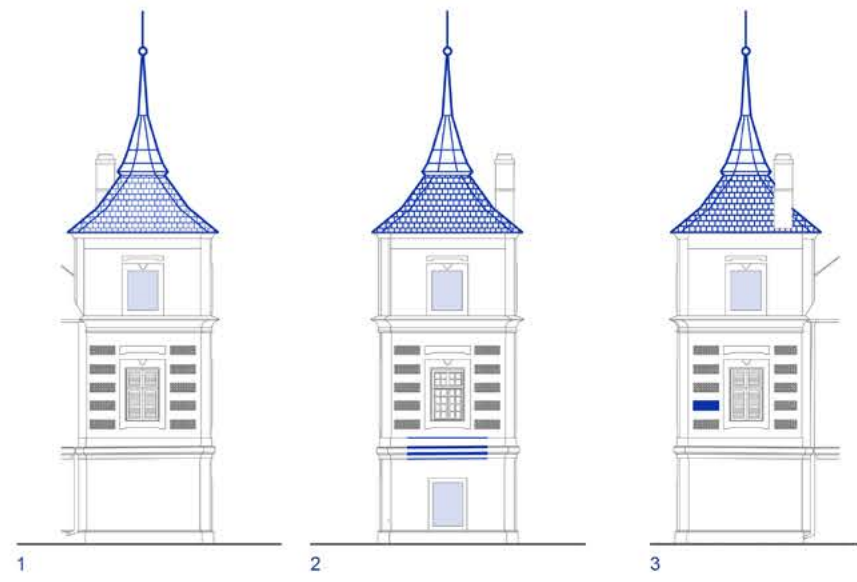

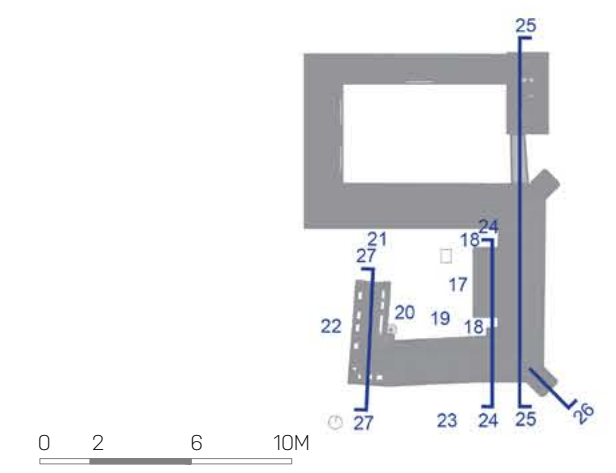
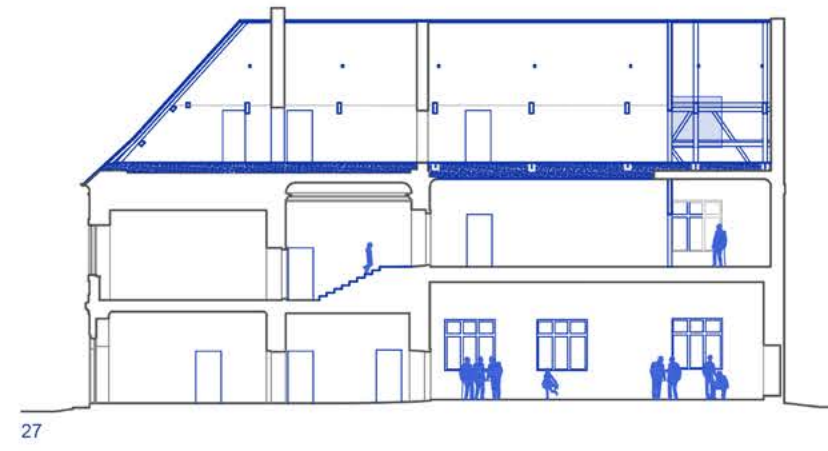
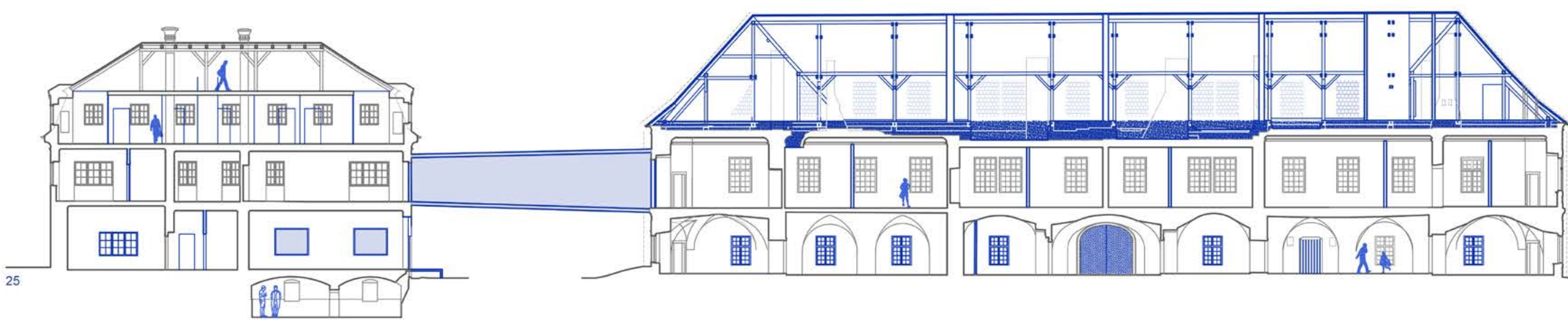
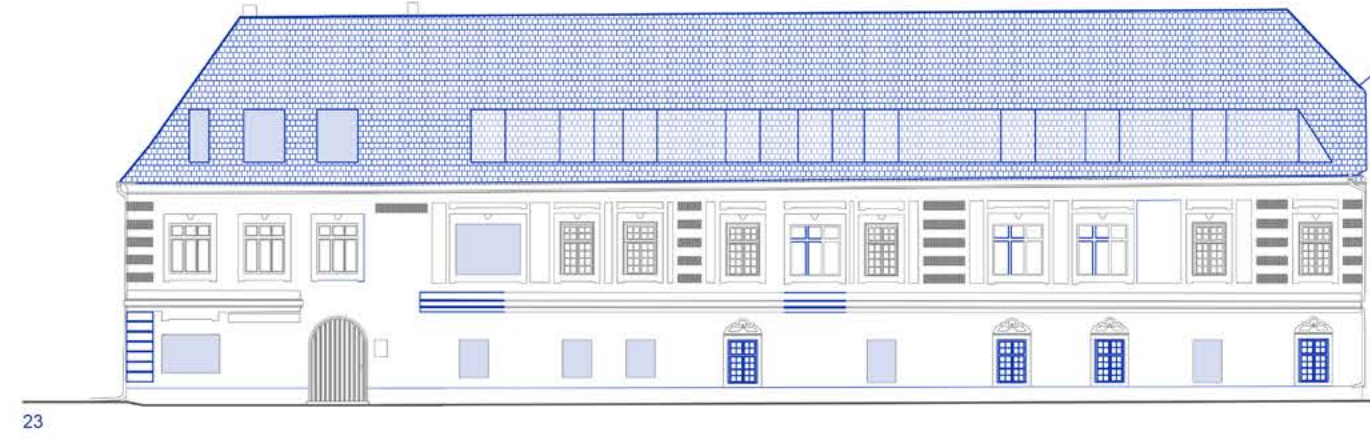
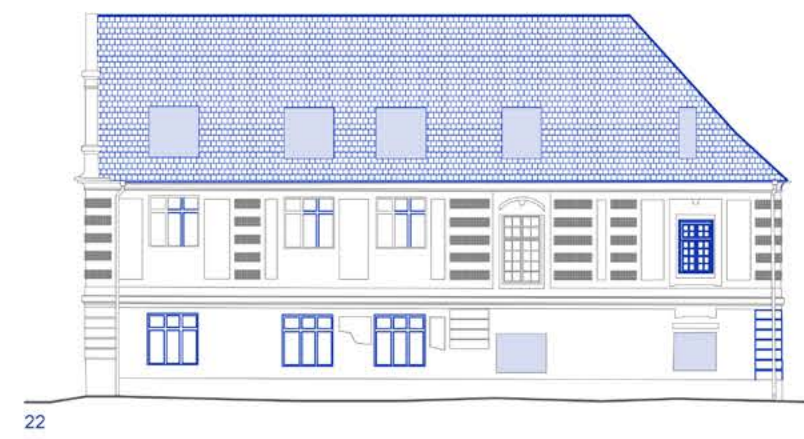
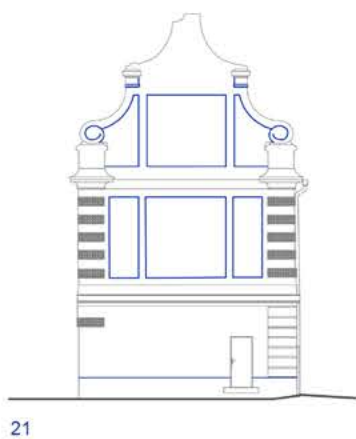
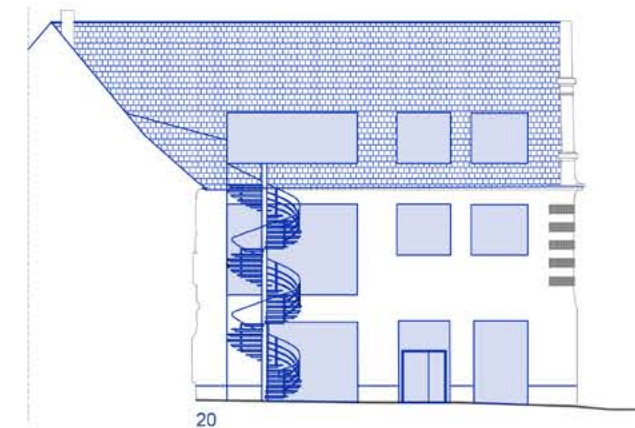
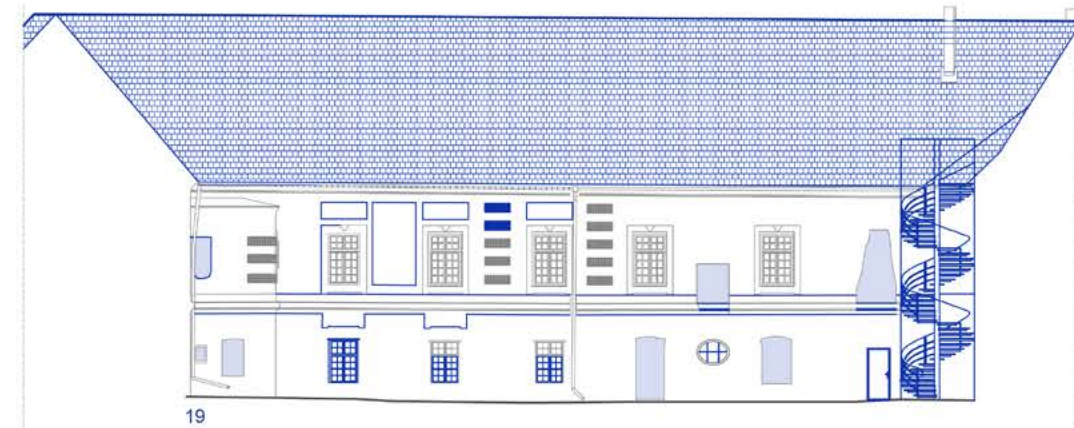
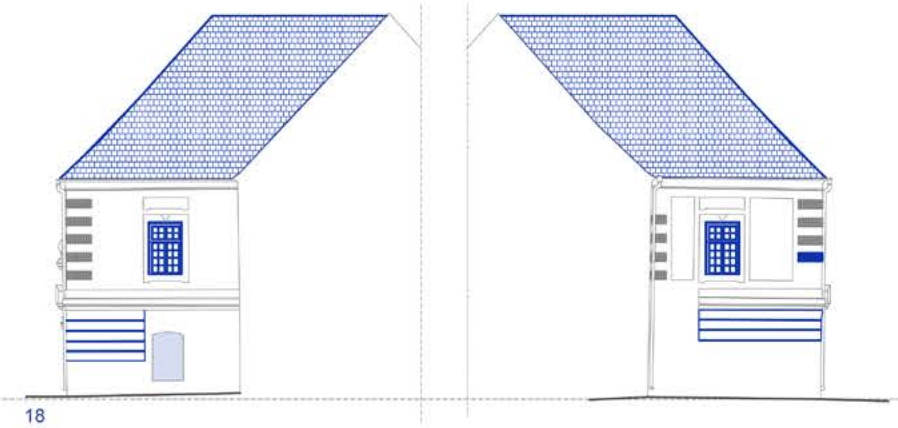
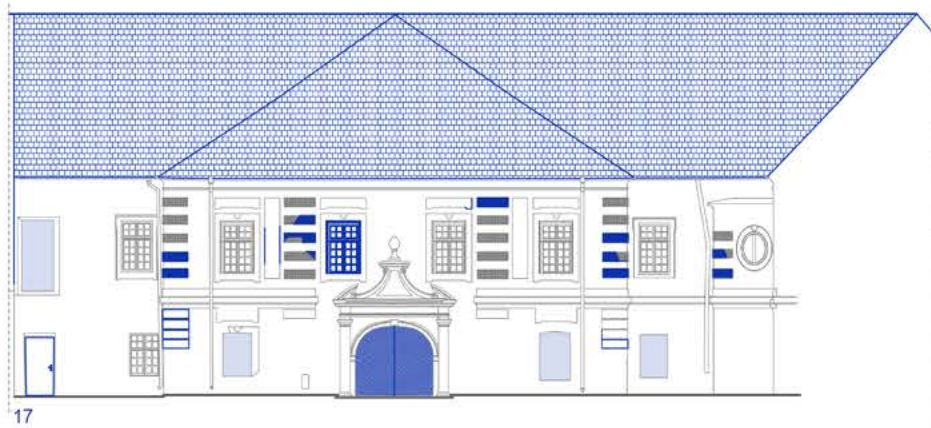

**NEREZOVÁ SIEŤOVANÁ FASÁDA
PÔSOBIACA AKO LÁTKA
STAILESS STEEL MESH FACADE
PRIKRÝVKA PAMIATKY / OPONA
FABRIC DESIGN**

Prechod od exkluzivity aristokratických kaštieľov k demokratickej kultúre, ktorá je otvorená pre všetkých:

Otvorenie pamiatok verejnosti: Kaštieľ, kedysi súkromný priestor, sa mení na otvorený kultúrny priestor dostupný pre návštevníkov, kde každý môže zažiť históriu a umenie. Slovenská kultúra často zápasí s ochranou pamiatok a udržiavaním tradícií. Látka symbolizuje ich krehkosť, ale zároveň ich hodnotu. Reinterpretácia histórie kaštieľa inovatívnym spôsobom. Krehkosť a dočasnosť: Slovenská kultúra

Transition from the exclusivity of aristocratic mansions to a democratic culture that is open to all:

Opening up monuments to the public: The mansion, once a private space, is transformed into an open cultural space accessible to visitors, where everyone can experience history and art. Slovak culture often struggles with the protection of monuments and the maintenance of traditions. Fabric design symbolizes their fragility, but also their value. Reinterpreting the history of the

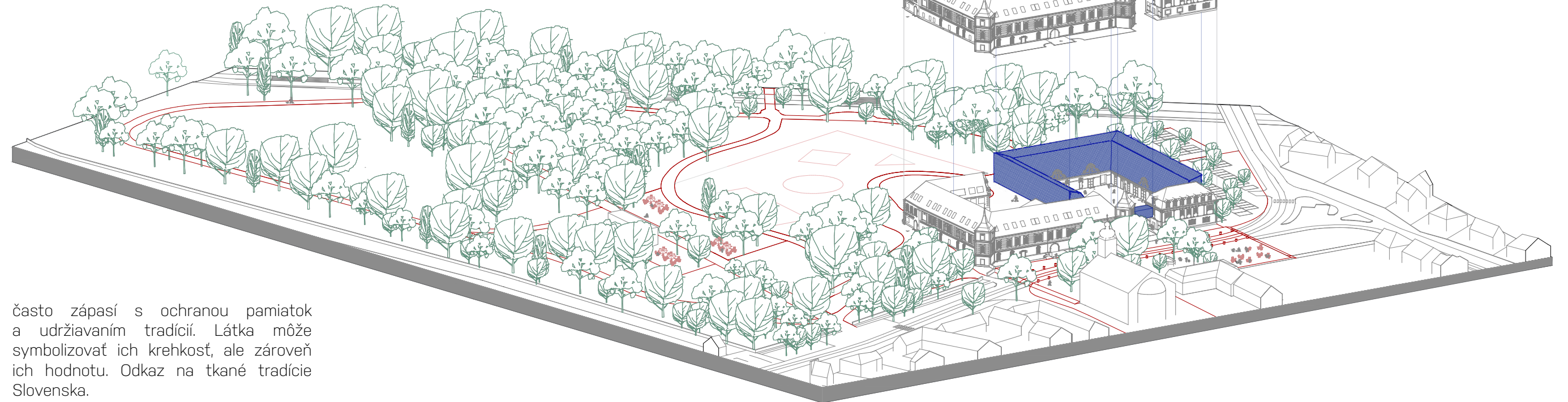

často zápasí s ochranou pamiatok a udržiavaním tradícií. Látka môže symbolizovať ich krehkosť, ale zároveň ich hodnotu. Odkaz na tkané tradície Slovenska.

Divadelná opona:- Symbol kultúry a umenia – spája sa s divadlom, národnými obrozeniami a revolučnými prejavmi. Otváranie a zatváranie opony znamená začiatok a koniec príbehu, čo by mohlo symbolizovať život kaštieľa.

castle in an innovative way. Fragility and transience: Slovak culture often struggles with the protection of monuments and the maintenance of traditions. Fabric can symbolize their fragility, but also their value. A reference to the woven traditions of Slovakia.

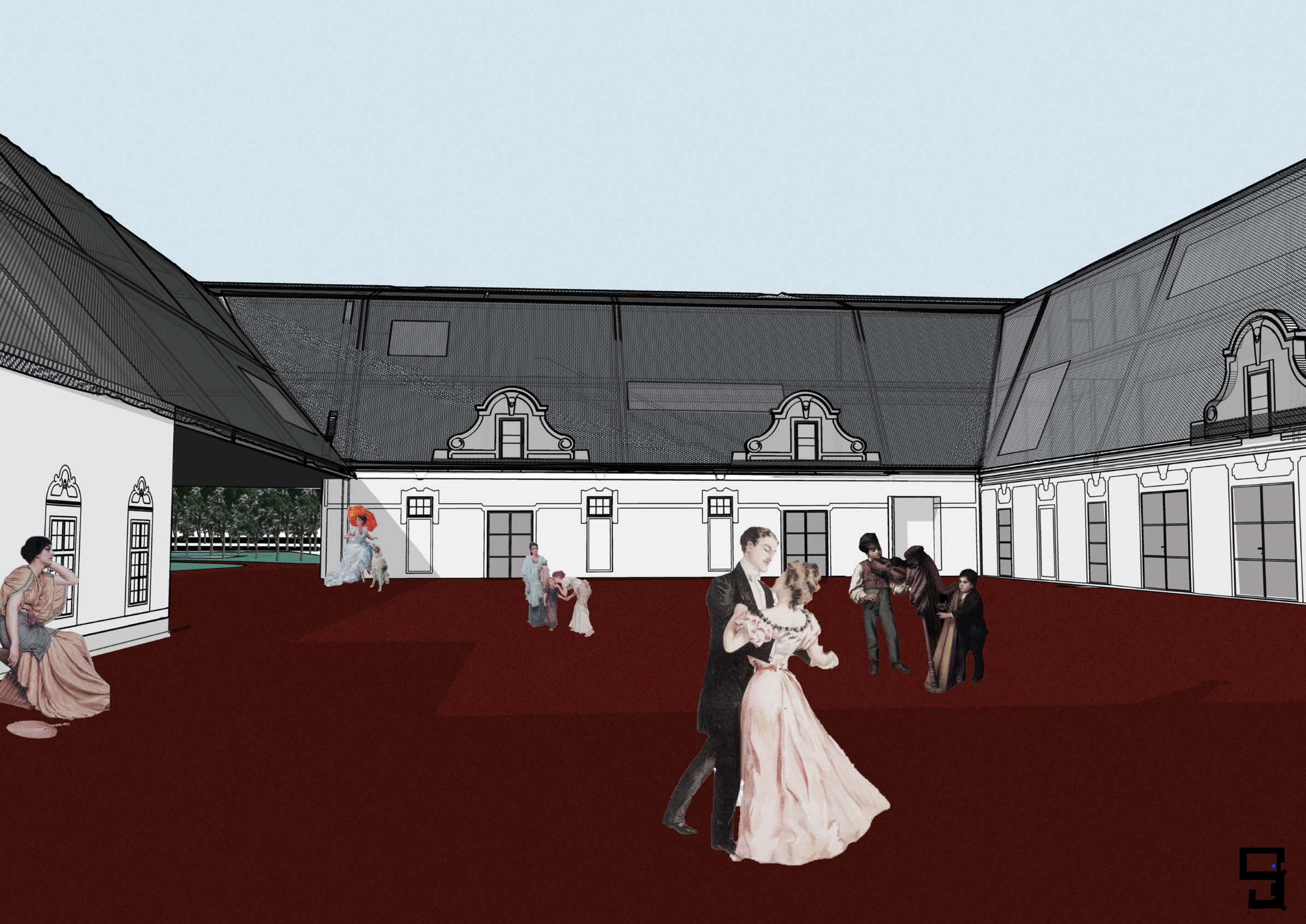









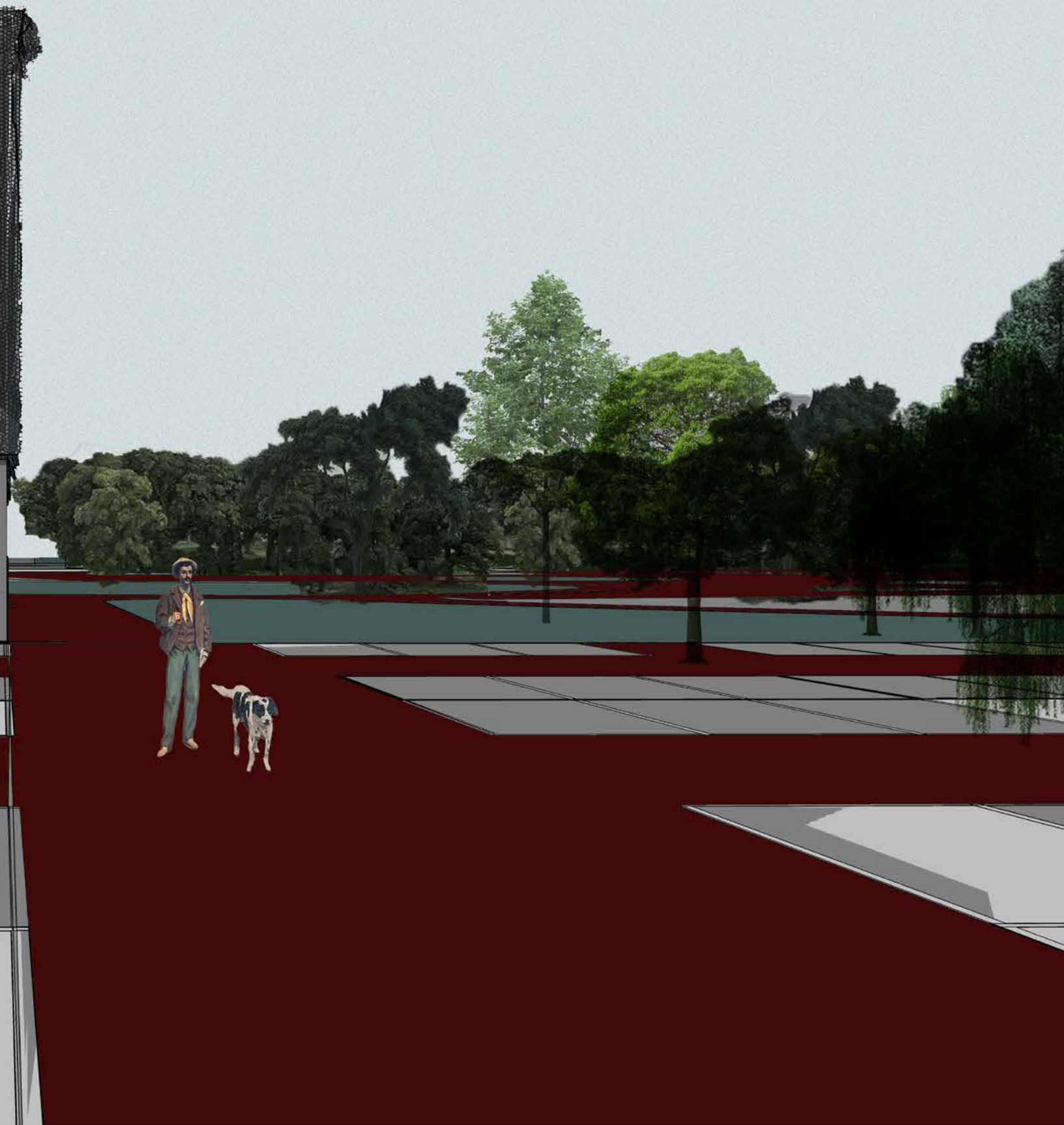
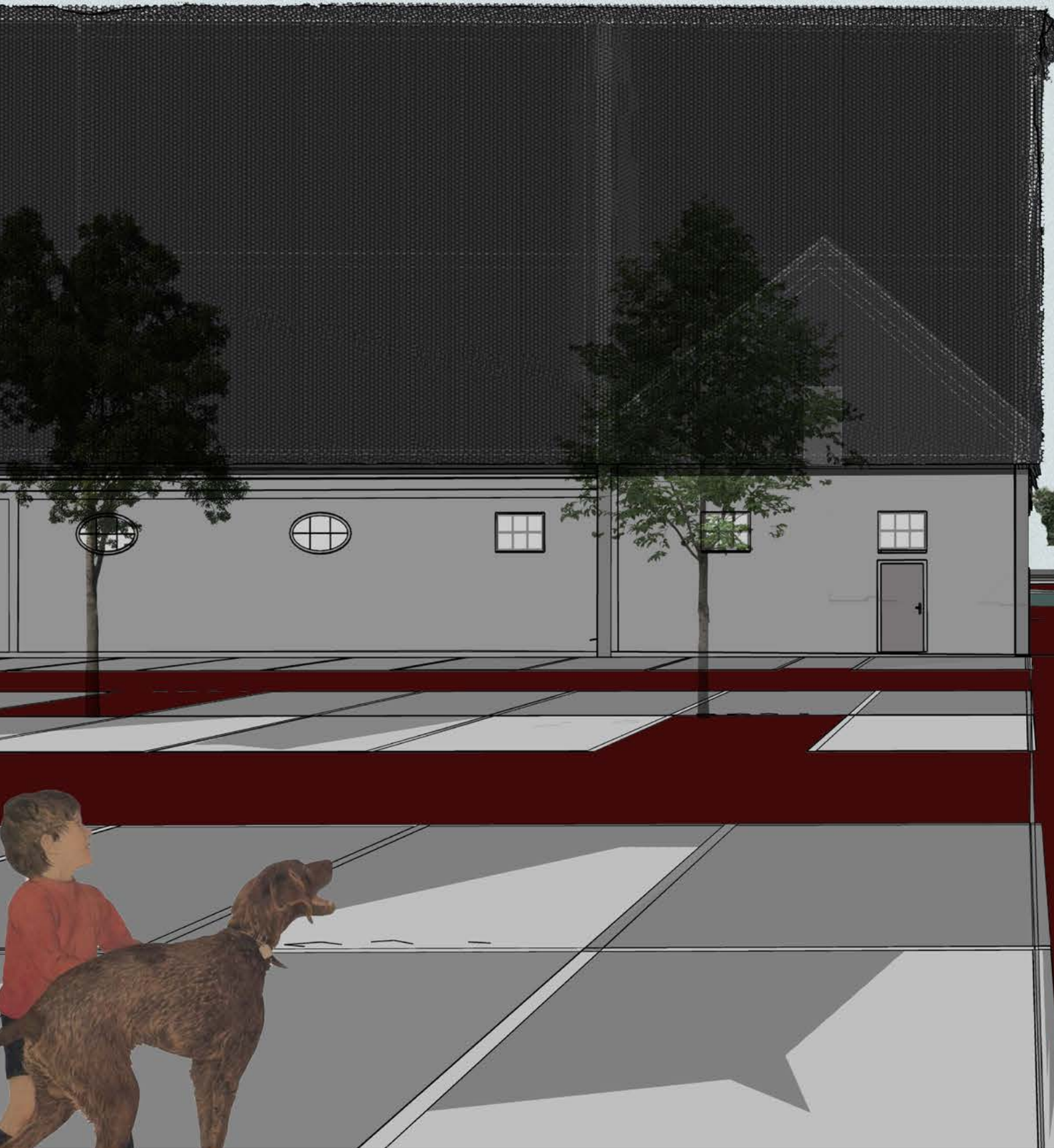



České vysoké učení technické v Praze, Fakulta architektury
Zadání diplomové práce

Mgr. program navazující

Jméno a příjmení: **Mária Dvorská**
datum narození: **3.10.1997**
akademický rok / semestr: **2024/25 ZS**
studijní program: **Architektura a urbanismus**
ústav: **15118 Ústav nauky o budovách**
vedoucí diplomové práce: **doc. Ing. arch. Boris Redčenkov**
Ing. arch. Vítězslav Danda
téma diplomové práce: **Diversity of Reuse / Diverzita Konverzie**

zadání diplomové práce:

1/ popis zadání projektu a očekávaného cíle řešení

DP je venovaný konverzií kaštieľa v Jablonici, miesto je vybrané na základe pôvodu diplomantky, a to nachádzajúce sa na Západnom Slovensku, tzv. oblasťou Záhorie. Cieľom práce je pretvorenie kaštieľa s rozvržením funkcií a dôrazom na prístup diplomantky k REUSE, odvíjajúci sa z časti od analytickej a výskumnej práce diplomu. Súčasťou práce je i teda už spomínaná výskumná časť, ktorá poukazuje na diverzitu prístupu reuse odvodených národností i osobitne vedúcich minulých ateliérových prác v čase pôsobenia diplomantky na tejto fakulte a to magisterskom stupni FA ČVUT.

2/

Pro AU/ súčasťou zadání bude jasné a konkrétne špecifikovaný stavební program

Pro D/ súčasťou zadání budou jasné a konkrétne špecifikované jednotlivé fáze projektu, které jsou nezbytnou súčasťou řešení

Konkrétna špecifikácia stavebného programu bude definovaná v rámci DP s ohľadom na tému a lokalitu DP.

3/ popis závěrečného výsledku, výstupy a měřítka zpracování

DP bude prezentovaný štandardným spôsobom (plachta a portfólio) v mierkach adekvátnych zobrazovanému. Výstupy budú zahrňovať vhodné obrazové materiály na odprezentovanie projektu. Finálne výstupy s konkrétnymi mierkami budú špecifikované vo fázy návrhu diplomovej práce.

4/ seznam dalších dohodnutých částí projektu (model)

Súčasťou finálneho návrhu bude model spracovaný vo vhodnej forme a mierke.

Datum a podpis studenta **13.9.2024 Dvorská**

Datum a podpis vedoucího DP **13.9.24**

Datum a podpis děkana FA ČVUT

registrováno studijním oddělením dne

I. Hlaváček

16/9/24 Krav

ČESKÉ VYSOKÉ UČENÍ TECHNICKÉ V PRAZE
FAKULTA ARCHITEKTURY

AUTOR, DIPLOMANT: Bc. Mária Dvorská
AR 2024/2025, ZS

NÁZEV DIPLOMOVÉ PRÁCE:
(ČJ) DIVERZITA KONVERZIE

(AJ) DIVERSITY OF REUSE

JAZYK PRÁCE: SLOVENSKÝ + ANGLICKÝ

Vedoucí práce: doc. Ing. arch. Boris Redčenkov **Ústav: 15118 Ústav nauky o budovách**

Oponent práce: Ing. arch. Štefan Polakovič

Klíčová slova (česká): konverzia, rekonštrukcia, obnova, kaštieľ, zámok, Jablonica, dedina, Slovensko, národná kultúrna pamiatka, pamiatková starostlivosť, výzkum

Anotace (česká): Diplomová práca sa zaoberá kaštieľom v Jablonici na Slovensku, ktorý je národnou kultúrnou pamiatkou, no nachádza sa v kritickom stave, ohrozujúcom jeho ďalšiu existenciu. Na základe analytickej, výskumnej a teoretickej práce, zameranej na rôznorodosť konverzií, návrh rieši nevyhnutnosť záchranu kaštieľa. Cieľom je, aby ďalšia etapa budovy fungovala udržateľným spôsobom, a to architektonicky i urbanisticky prostredníctvom formy, priestupnosti a komunikácie jednotlivých funkcií a verejného priestoru. Dôraz sa kladie na rešpektovanie historickej hodnoty budovy s vdýchnutím nového života, ešte predtým než by mohla navždy zmiznúť zo slovenskej pamäti národa. Diplomová práca poukazuje na kritiku nečinnosti a legislatívnej neflexibility, ktorá prispieva k strate kultúrnych hodnôt štátu.

Anotace (anglická): The diploma thesis focuses on the castle in Jablonica, Slovakia, which is a national cultural monument but is currently in a critical condition, threatening its further existence. Based on analytical, research, and theoretical work focused on the diversity of conversions, the proposal addresses the necessity of preserving the castle. The goal is for the next phase of the building to function sustainably, both architecturally and urbanistically, through form, connectivity, and the interaction of various functions and public spaces. Emphasis is placed on respecting the building's historical value while breathing new life into it, preventing it from disappearing forever from Slovakia's national memory. The diploma thesis also highlights the criticism of inaction and legislative inflexibility, which contribute to the loss of country's cultural values.

Prohlášení autora

Prohlašuji, že jsem předloženou diplomovou prací vypracoval samostatně a že jsem uvedl veškeré použité informační zdroje v souladu s „Metodickým pokynem o etické přípravě vysokoškolských závěrečných prací.“

V Praze dne **8.1..2025**

podpis autora-diplomanta

Dvorská

Tento dokument je nedílnou a povinnou součástí diplomové práce / portfolia a CD.

POĎAKOVANIE

Chcela by som sa poďakovať hlavne Borisovi Redčenkovi, zo srdca ďakujem za profesionálne a ľudské nasadenie nie le pri DP ale i v atelierových projektoch. Na DP som si mohla navrhnuť niečo čo mi je blízke a zároveň skúmať tému a prekračovať svoje hranice. Ďakujem za dôveru a podporu.

Srdečne ďakujem majiteľovi kaštieľa Martinovi Venenimu za otvorenosť a možnosť spracovať kaštieľ ako diplomný projekt, veľmi ďakujem architektovi Pavlovi Paulinymu za podporu a sprostredkovanie množstvo dokumentov zamerania a odborných posudkov a výzkumov kaštieľa. V neposlednom rade ďakujem Jabloničanom a ľuďom z okolia, ktorí sa zapojili do participatívneho dotazníka a tak podporili nie len mňa ale i kaštieľ a poukázali na to že nám na pamiatkach v kritickom stave naozaj záleží.

Vážim si každého kto bol do môjho výzkumu a diplomu zapojený a bol ochotný venovať mi svoj čas a odborné znalosti.

V neposlednom rade chcem poďakovať všetkým blízkym ktorí ma podporovali.

Chcela by som venovať túto diplomovú prácu mojim starým rodičom..

THANKS

First and foremost, I would like to sincerely thank Boris Redčenko. I deeply appreciate his commitment and approach, which were not only professional but, above all, human. Thanks to him, I was able to design a place that is close to my heart while also exploring the topic and pushing my boundaries. Thank you for your trust and support.

I sincerely thank the owner of the manor, Martin Veneny, for his openness and the opportunity to work on the manor as my thesis project. I am also deeply grateful to architect Pavol Pauliny for his support and for facilitating access to official documents, research, and expert evaluations related to the castle. Last but not least, I would like to thank the people of Jablonica and the surrounding area who participated in the participatory survey, supporting not only me but also the castle, and highlighting that we truly care about monuments in critical condition. I also truly value everyone who contributed to my research and thesis and was willing to dedicate their time and share their expertise with me.

Lastly, I want to thank all my loved ones who supported me throughout this journey. I would like to dedicate this diploma thesis to my grandparents, who believed in me even before I became thinking about architecture..

